

初 級 編

---

# 吳清源圍棋死活題精選

---



人民教育出版社

## 序

很多围棋爱好者向我提出了这样的问题：“怎样才能提高棋力？”

我的回答是：首先要在死活的问题上下工夫。

不论布局如何高明，官子如何巧妙，如果在紧要关头一块大棋突然死掉，那么这一局棋也就到此结束了。因此，要想掌握棋艺，首要的是钻研死活题。在这一方面多下工夫，这是我坚信不疑的。

自古以来，棋家们创作了无数的死活题。数十年来，我也编制了大约四百八十题左右。此次广大围棋爱好者向我提出了把这些习题汇编成集的要求，所以我从中选出了初级编98题，上级编100题，分别出版问世，以飨读者。

初级编是以旨在达到初段水平的读者为对象而编选的。这一集中的习题，对练习、掌握围棋的基本手段是有所裨益的。此编中除我自己创作的以外，并从过去已有的死活题中选入了初级者必读的一部分，目的是让读者学完这一册之后，就能掌握解答死活题的各种必要的技能。

作者希望学完初级编的读者再继续研读上级编。在上级编中所辑录的问题，即使是最高级的业余棋手，也须要经过一番苦心深入的思考后才能作出正确的答案。

读者学完本书后，如能加强盘面上计算变化，辨识正误的眼力，从而对妙趣盎然的棋艺进一步有所体会，则作者幸甚。

吴清源

# 目 录

第一部分	无条件死、活 .....	( 1 )
第二部分	劫 .....	( 69 )
第三部分	独立判断 .....	(101)
第四部分	特选10题 .....	(117)
第五部分	解答死活题的思考方法 .....	(131)

# (1) 第一部分 (无条件死、活)

当解答一则试题时，判断其结果是劫，还是无条件死、活，是使人感到困惑的问题。第一、二两部分就是为了解决这一问题而设的。所有第一部中所举出的问题，都属于无条件死或活。如果走成劫，就算失败了。请读者在这一前提下作出解答。

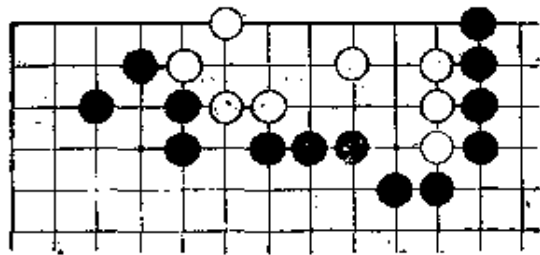

问题图 1

黑 先

怎样抓住白撞紧气的弱点全歼白棋？

(正解) 黑1正解

白2当然。接着黑3长，迫白4绝对应一手之后，5、7、9一气攻陷白棋。下一步白如A，则黑B；白如C，则黑

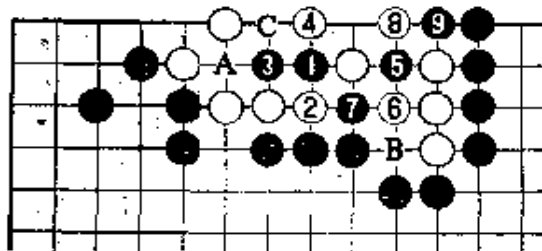

(正解图)

于5位提四子，白在右面做不成一眼，全部覆灭。



图 1

图 1 (失败)

黑1如先在右面挖，白就断然舍弃三子而在2位补一手，这样就简单活净了。

但黑1时，白如竟于A位打吃，被黑B挖一手，就将走成和正解图相同的结果，白死。

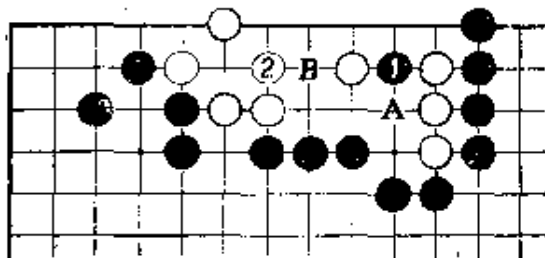
图 2 (失败)

最初黑在左侧1立攻白，被白2应一手，就让白全部活净了，黑失败。



图 2



问题图 2

### 白 先

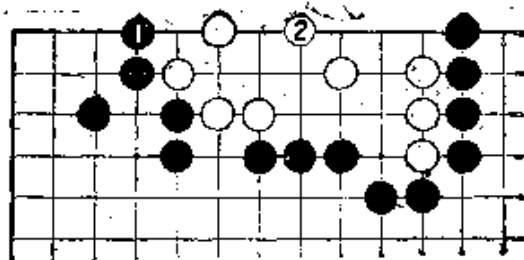
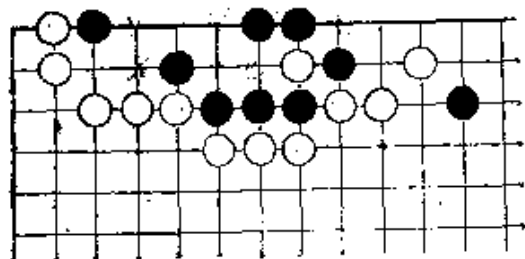
不能让黑右面的一子发挥作用。

(正解) 白 1 正解  
白 1 防止黑向右方挣扎、寻求活路，是杀白的重要次序。白如不先着于 1 同白 2 交换一手，而单于 3 位跨，则将走成图 1 的结果，白失败。

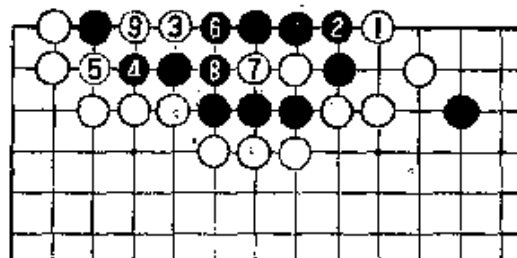

(正解图)

黑 2 不得不应，接着白 3 托攻黑是此形中夺取眼位的常用手段，这应该是大家所熟知的。

图 1 (失败)

白如立即 1 托，黑有 2 的顽抗手段。白 3、5 不得不

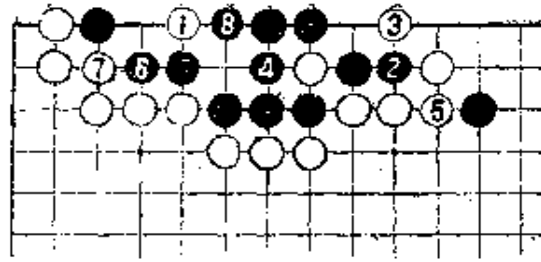

(图1)

应，于是黑6长一手，左右两面就各成一眼，黑活。

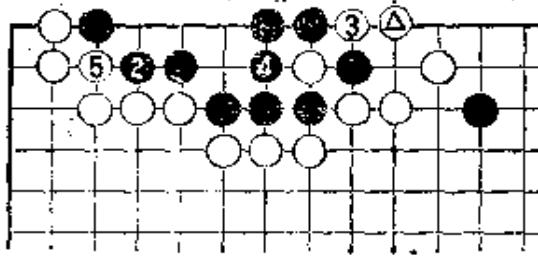

(图2)

图2 (变化)

正解中白1 (本图中△) 时，黑2如在左面应，则白3先手迫黑4应一着后，再5挤，黑仍全部溃灭。

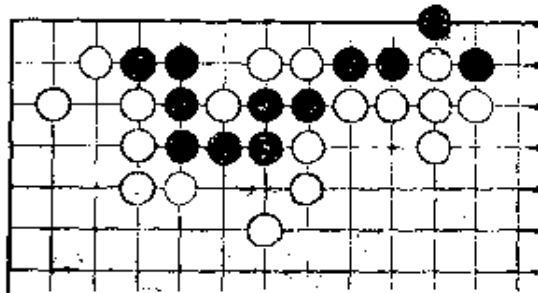

问题图 3

### 黑 先

注意次序，应净活，成劫则失败。

(正解) 黑1只此一手。

白2扑，黑3接时，白即使4挡，以下黑5提、7打吃之后，再着于9，就从容活净。走到黑7之形见图2。

黑1时，白如于4位挡，黑5，白3提时，黑7活，这样比前图的次序更为简单。

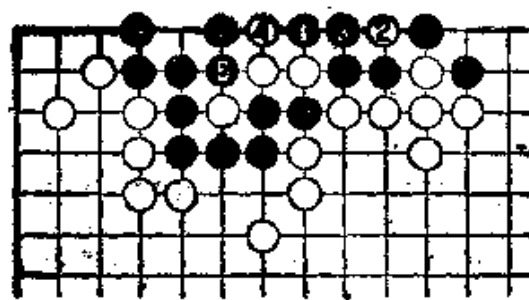

⑧接(⑦)的下一路  
⑥提四子(同②)

(正解图)

图1 (自灭)

黑如看不出这里有“倒脱靴”的反击手段而单于1位提一子，则被白2扳一手，黑就没有活路了。这样走等于自取灭亡。

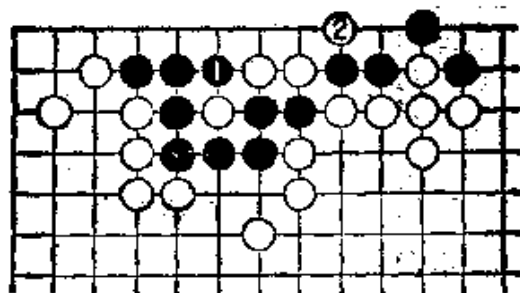

(图1)

图2 (接正解图)

这是正解图中白6△提四子后之形。黑1挡后，下一步黑A断吃三子和B位做眼必能走得一处，黑活。

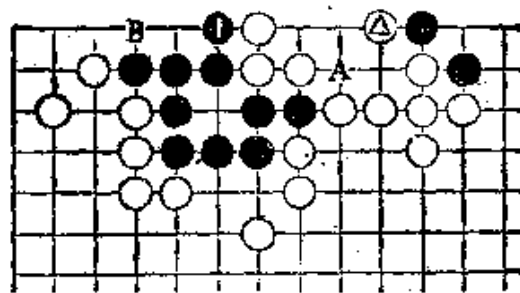

(图2)

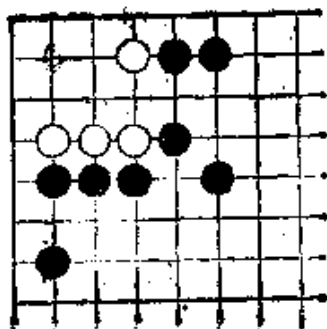

问题图 4

# 白 先

做劫无论谁都可以作到，应净活。

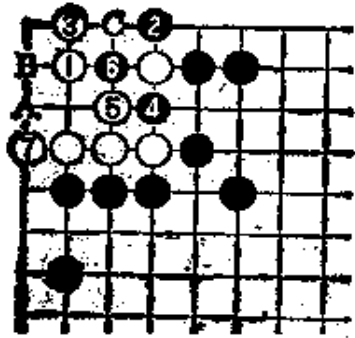

(正解图)

黑 4 如于 A 位点，白 7，黑 B 时，白 4。又黑 4 如着于 C，则白 4。黑无论怎样走，都无法杀白。

图 1 (劫)

黑 4 (正解图中黑 2) 时，白如于 1 位挡，被黑 2 反打一手，白 3 只好做劫。本当净活，结果走成劫争，当然白失败。

接下去白如 A 接，黑 B。

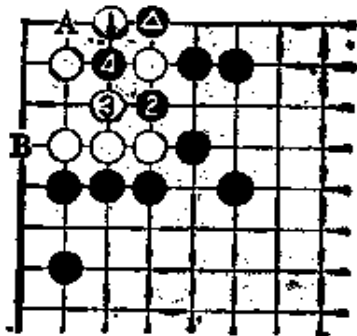

(图 1)

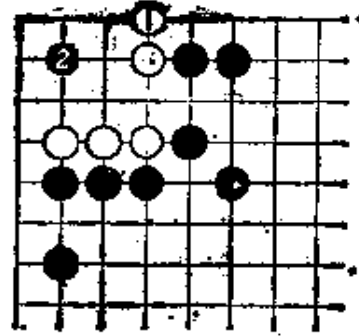

(图 2)

图 2 (失败)

白 1 立好像扩大了腹地，但被黑于 2 的急所点一手后，白做不出两眼。

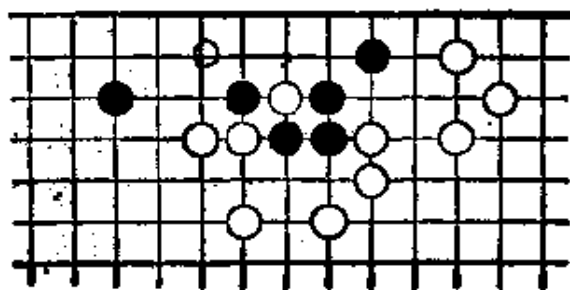

问题图 5

白 先

警戒黑左侧的一子，作到全歼黑棋。

(正解) 白1正解  
黑1跳是重要的次序。有此一手就阻断了黑向左侧通连。接着黑2时，白3再多送一子，即格言中所谓“走成二子而弃之”，是杀棋的诀窍。

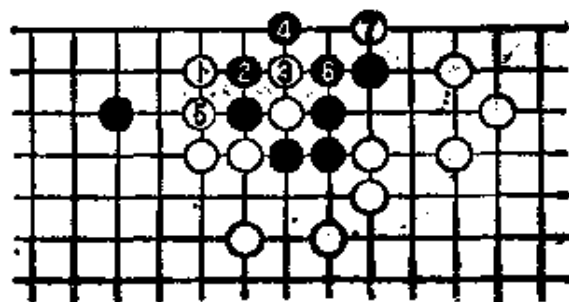

正解图

黑6提二子时，白7破掉另一眼位，黑全部就死。

又黑2如于3位提一子，白当然于2位破眼，黑也不活。

图1 (失败)

白如先于1位立，被黑2长一手，黑左侧的一子就发挥作用了，结果白失败。接下去白如A，以下黑B、白C兜吃、黑D

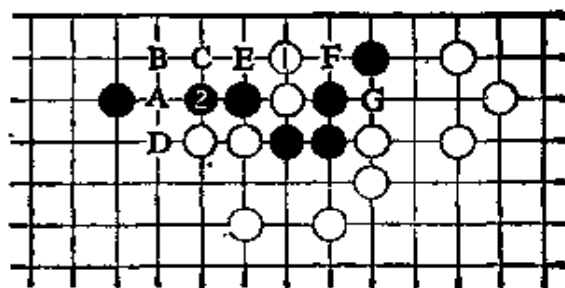

(图 1)

提、白E、黑接、白F时，黑G，对杀白差一气被吃。

图2 (失败)

白1如立即从外侧打吃，被黑2立一手，白也失败。接下去白如A，则黑B；而白如B，则黑A，黑简单地活净。

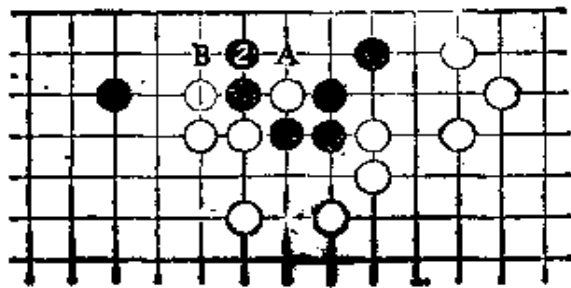

(图 2)

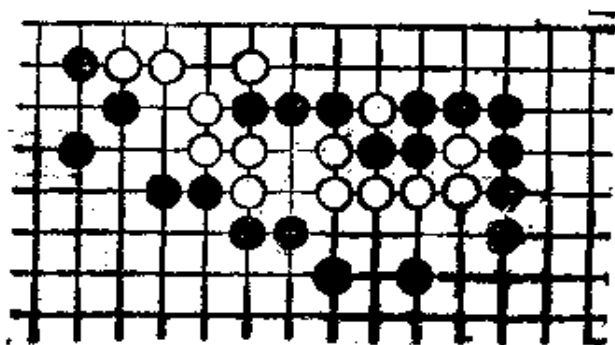

问题图 6

白 先

白有做成两眼的常用的手筋。

(正解) 白1、

黑2必然。接着白3立下这一手棋是正解。

白3立之后，才能走得5的先手。由于黑已撞紧气，白7时，A之点黑

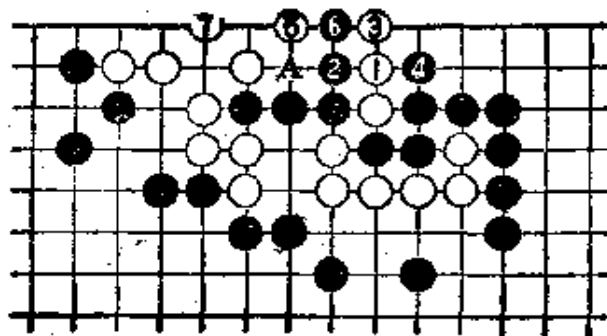

(正解图)

不能入手，结果被白利用这一缺陷做成两眼。

这是在死活的关键时刻所常用的手筋。

图 1 (失败)

白如急于 1 位做眼，被黑 2 跳一手，白顿成死形。

白这样走只能勉强做成一眼。黑 2 之后，白即使再于 A 位立也无济于事了。黑 B 挡，白死。

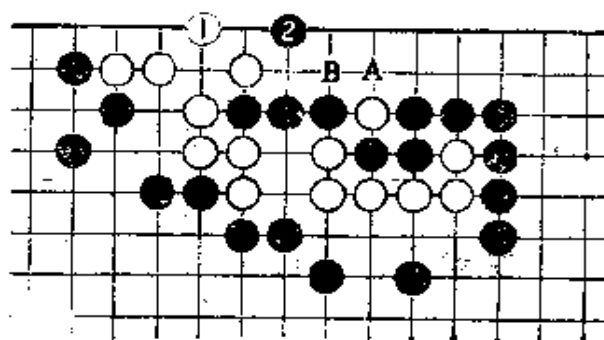

(图 1)

图 2 (失败)

正解次序中黑 4 挡之后，白 3 这一手棋如于本图中 1 位尖，也将归于失败。

白 1 时，黑 2 扳是好棋。接下去白如 3，则黑 4 挤，白还是做不成两眼。

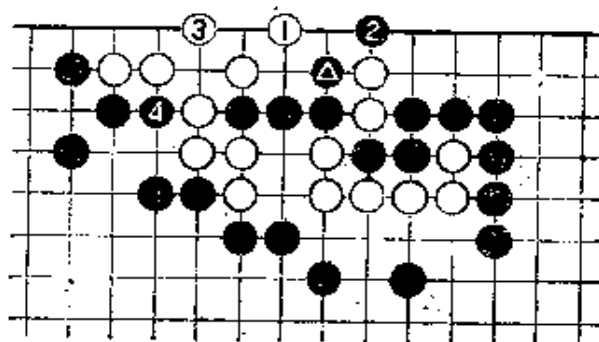

(图 2)

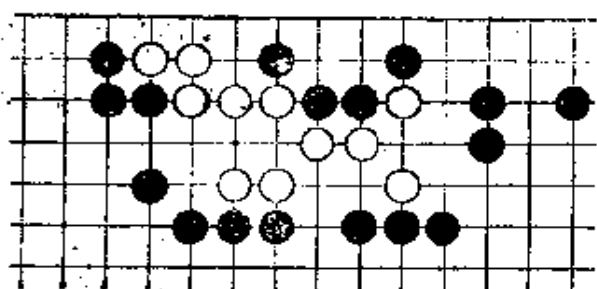

问题图 7

## 白 先

左方后手才能做成一眼，右方又难以脱出，有无解救这块白棋的手段？

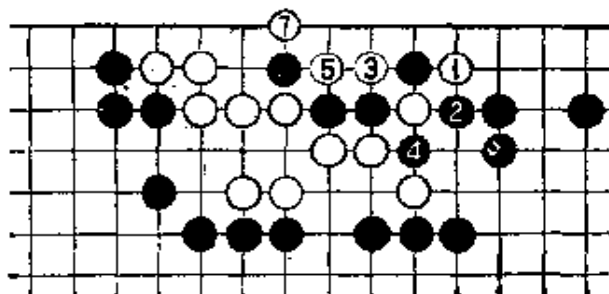

(黑 6 接)  
正 解 图

白7扳一手就活净了。

白1、3是挽救这块白棋的唯一的  
手段。走到白5时的图形见图2。

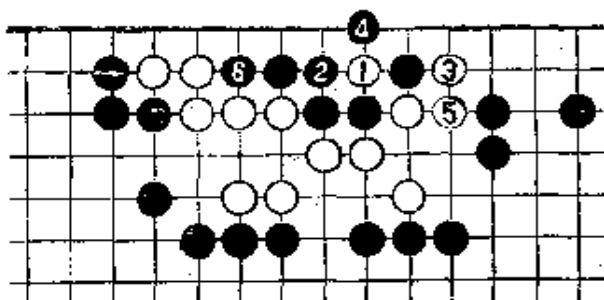

(图 1)

心脏中活透了。这样一来，白左方只能后手做成一眼，右侧又无脱出的希望，白全部溃灭。

图2 (接正解图白5)

正解次序中走到白5时是本图之形。黑如A扳，被白于B位提去二子后，C之点就成了一个完整的眼位，因此黑只好于B位接，接着白于正解图中7之点扳一手就自然活透了。

(正解) 白1正

解。

黑2不得已。接着白3断是和白1相关联的次序。黑4提一子时，白5打吃。黑6不得不接，于是

图 1 (失败)

白如先于1位投断，黑2之后，再着于3位，白就失败了。凌黑4提之后，白5不得不接，接着被黑6长一手，就让黑在白的

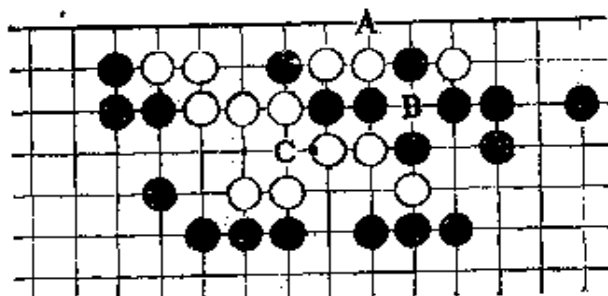

(图 2)

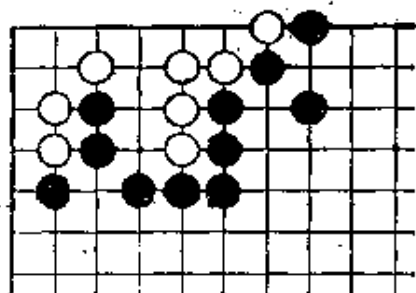

问题图 8

黑 先

不能满足于只吃住白的一半。

(正解) 黑1、3是正解。

白2、4必然。黑5和白6交换一手之后再7点，是本题中置白于死地的唯一一手。白全部溃灭。

由于白已撞紧气，黑9时，白不能于A位入子，白只能束手待毙。

图1 (失败)

黑1挖，满足于先手吃进右面的二子就未免过于消极无为了。这样走，计算起来黑损失了23目。

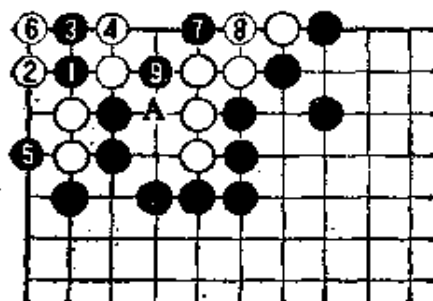

(正解图)

图2 (失败)

黑1到白4虽然走上了正解的次序，但接着黑5、7的走法过于软弱了。以下到白8，让白活了一半。黑本来可以全歼白棋，结果只落得后手吃五子，这当然是黑的失败。

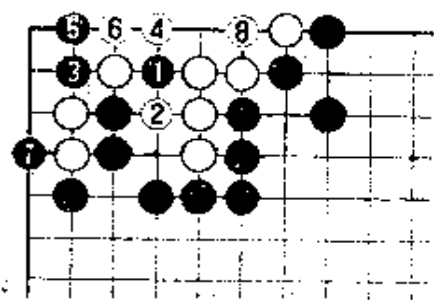

(图 1)

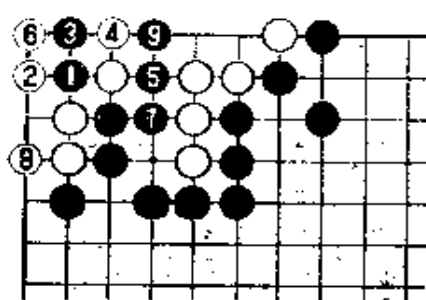

(图 2)

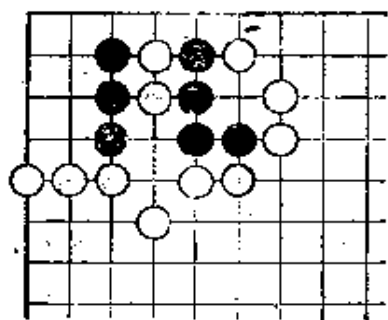

问题图 9

黑 先

走成无条件活才算及格。

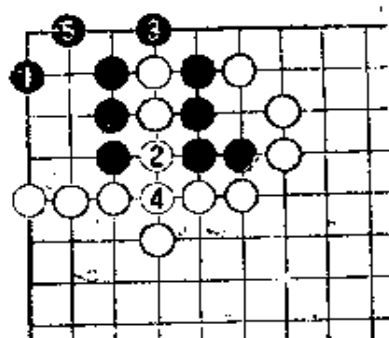

(正解图)

(正解) 黑1正解。

围棋中有角上的急所是“二、1”的格言。黑1就是按照这一格言所采取的下法。这是在角部的死活题中常常应用的手段。

黑1时，下一步让黑于2位

吃去二子，白是不能忍受的，因此白2接回必然。以下黑3、白4时，黑5，终于在这块弹丸之地做成两眼。

图1 (立即溃灭)

黑1吃二子是最坏的下法。白只要2靠一手，黑就立即溃灭了。

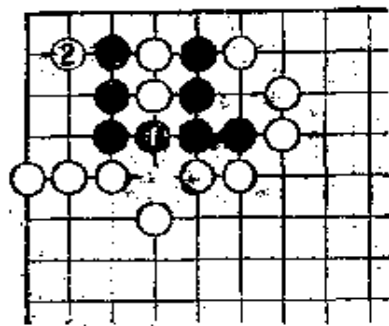

(图 1)

黑这样走还不如采取图2的下法。

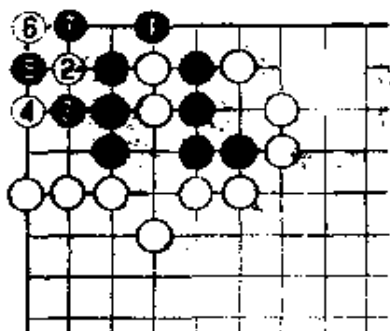

(图 2)

图2 (劫)

黑1如从下面打吃二子，则白2靠之后，黑3、白4、黑5、白6时，黑7抛一手尚可成劫。不过本来应该净活的棋，即使走成劫争，仍然是黑的失败。

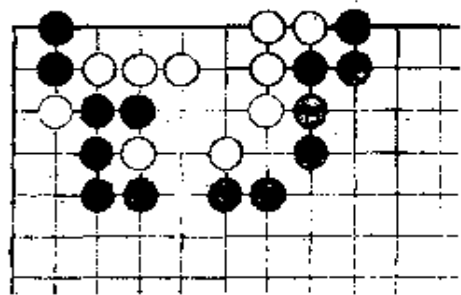

问题图 10

黑 先

应该抓住白撞紧气的缺陷进行有效的攻击。

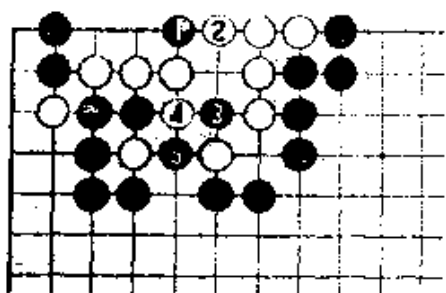

(正解图)

冲，黑5提一子后，由于白已气紧不能接，就使3之点成了一个假眼，白溃灭。

又白2如着于4位，其变化如图1。

图1 (变化)

正解图中黑1 (⊙) 时，白即使于1位应，黑2提之后，白仍然做不成两眼。

白如3团，黑4。白3自己撞紧了气，黑4时，A位不能入子。

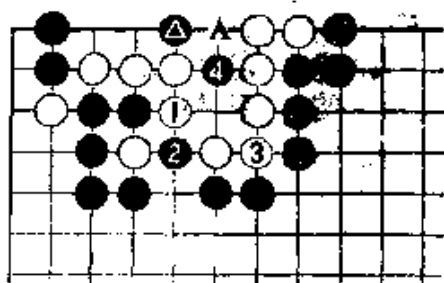

(图1)

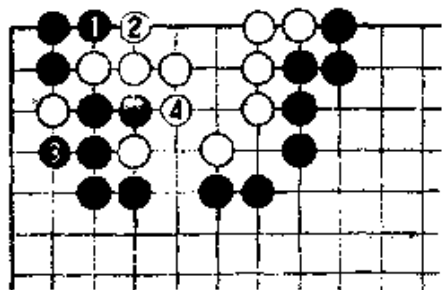

(图2)

(正解) 黑1正解。

本题是典型的点杀。

黑如果不这样点一手，而从外侧进逼，白是不会死的。

黑1时，白如2，则黑

3是急所。接着白即使4

图2 (助白死里逃生)

黑1从外侧进逼，企图压缩白地，是无谋之着。白2之后，黑成了后手，3补不得已，于是白4挡一手就活净了。黑这样走等于帮助对方死里逃生。

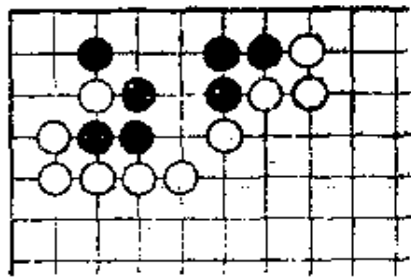

## 问题图 11

### 白 先

让黑拔掉一子，黑就立即活净了。

(正解) 白1是绝对的一手。

黑2、白3也是当然的走法。接下去黑4时，白5点是本题所要求的唯一正解的一手。

黑6时，白7走成二子舍弃，然后在提起之处9扑一手

(走到白9之形如图2)。接着黑如于5位提，白A，黑溃灭。

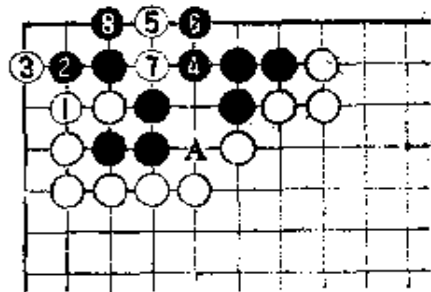

(正解图)

#### 图1 (失败)

黑④时(正解图中黑4)，白如于1位平凡地扳一手，黑着于2就一手简单地活净了。接着白如A，则黑B。白1在2位点才是正解(参照正解图)。

#### 图2 (接正解图白9)

正解图次序中白9是本图中白④。像这样在对方心脏中投入一着弃子以阻碍其成眼，是死活题中常用的手段。接下去黑如A，则白E，黑须后手在这里做成一眼，这就是前述手段所产生的效果。

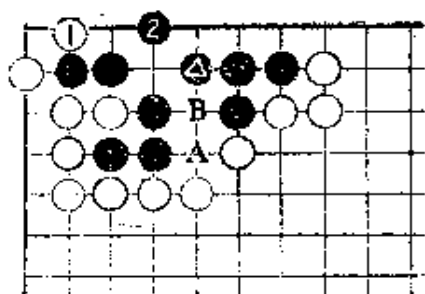

(图1)

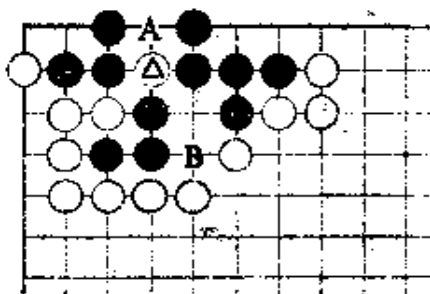

(图2)

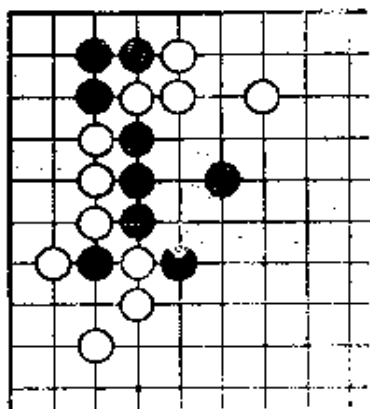

## 问题图 12

### 黑 先

这个问题过于简单了吗？

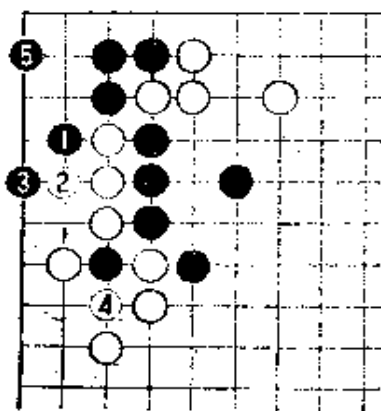

(正解图)

(正解) 黑1扳是正

解。

白2、黑3、白4必然，这是无论谁都能想到的走法。

问题的焦点是黑5这一着。如果放过黑5的急所而在别处落子，就要出问题了。

### 图1 (变化)

正解图黑1是本图中Ⓐ。  
此时白也有于1位跳的应法。  
对此黑以2应是好棋。接着  
白如A，则黑B，黑仍是活  
棋。

白如不着于A而于B位  
点，黑当然C断。

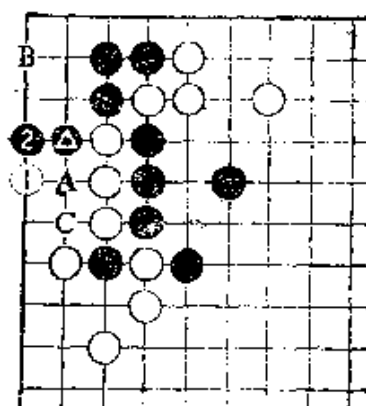

(图1)

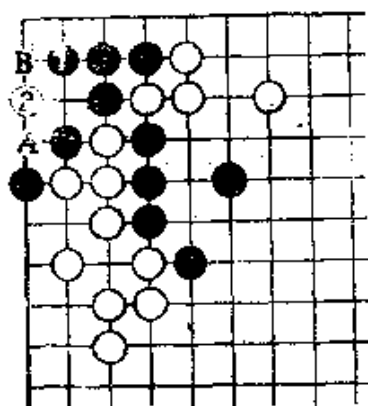

(图2)

### 图2 (失败)

尽管走上了正解图中1  
到4的次序，黑5这一手棋  
如果放过做活的急所而于1  
位补，被白2点一手，黑立  
即溃灭。接下去黑如A，则  
白B。

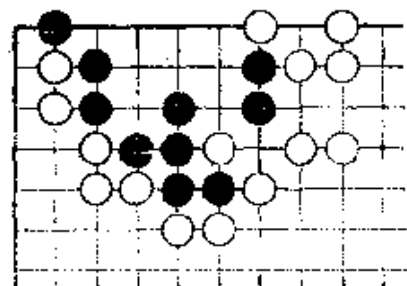

## 问题图 13

### 黑 先

几手棋就可以解决问题，一定要计算清楚。

(正解) 黑1正解。

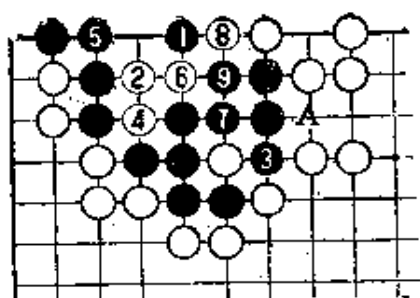

(正解图)

手就活净了。A 之点空一气是黑的救命圈。

图1 (失败)

黑如急于做眼而立即于 1 位吃住一子，被白在 2 的急所冲击一手，黑就失败了。

这样一块大棋由于一着之失立即陷于溃灭是不得了的。

黑 1 是这一团黑子做活的急所。

诱白 2 点之后，黑 3 再吃住一子是重要的次序。以下白 4、6 时，黑 5、7 一一顺从地应对。走到白 8 时，黑 9 挤吃一

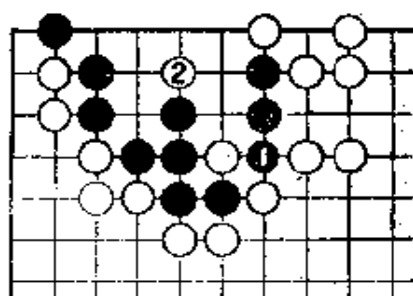

(图 1)

图2 (失败)

开始时黑虽然走上了正解中的次序，但被白 ⊙ 点一手时，黑立即慌张起来而于 1 位接，白 2，黑全部溃灭。

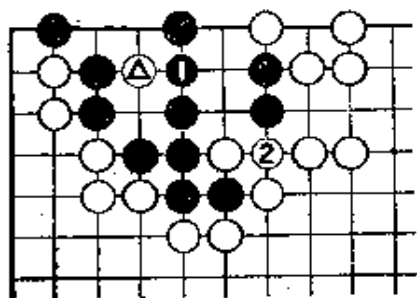

(图 2)

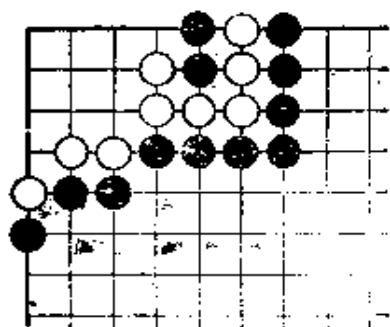

问题图 14

## 黑 先

本题一看就能作出正解的  
人，可以立即进入上级编。

(正解) 乍看似乎 1、3 的两点都是急所，但只有黑 1 才是正解。

白 2、黑 3、白 4、黑 5 渡，白全军覆没。

接下去白如于 A 位抛，黑 B、白 C、黑 D、白 E 时，黑于 F 位提通，白不能活。

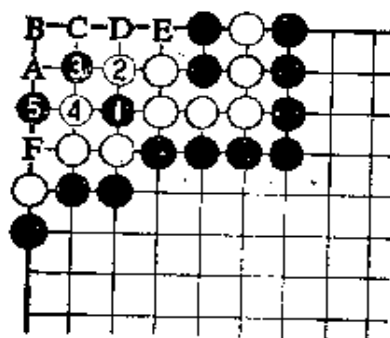

(正解图)

图1 (变化)

正解次序中白 2 这一手棋如从这一面打，黑 2 长正打吃着白子，白 3 不能不提。接着黑转于 4 位挡一手，白就简单地死了。

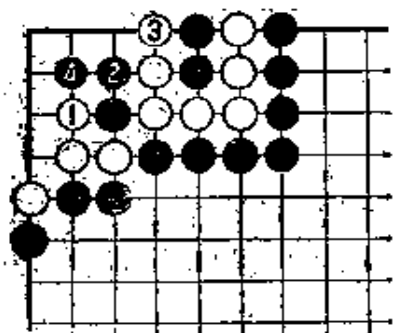

(图 1)

图2 (劫)

最初黑如 1 点，则白 2 接之后，黑 3、白 4 就走成劫争，黑失败。因此正解图中黑 1 是置白于死地的唯一要点。

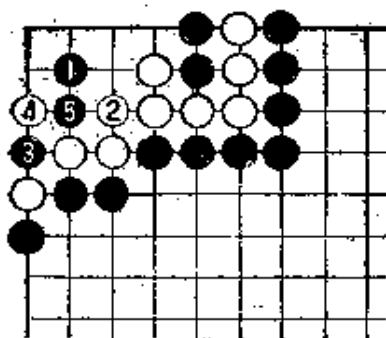

(图 2)

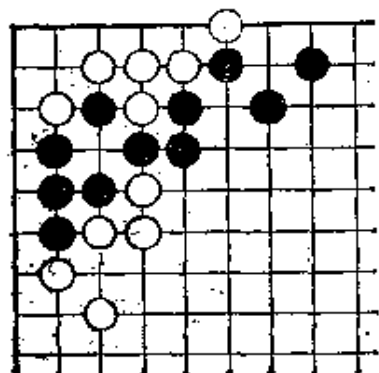

## 问题图 15

### 黑 先

乍看似乎成劫，能否避免劫争，净杀白棋？

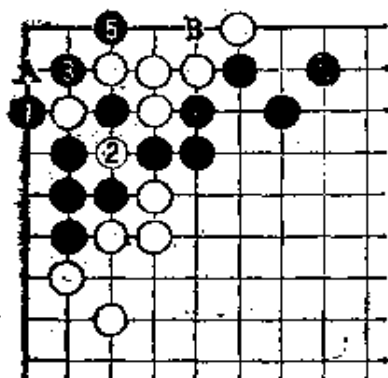

(正解图)

④  
粘

(正解) 黑1扳是正解。

白2提时，黑3、白4接不得已，接着黑再5扳一手，白全部就歼。

又黑1扳时，白如于3位接，被黑于2位接实之后，下一步白即使A挡也做不出

两眼，黑B扑一手，白就简单地死了。

### 图1 (劫)

面对此形，很多人可能不假思索地立即1断一手。这样走被白2立下之后，黑A、白B就必然成劫。此劫黑如失败，损失是惨重的。

### 图2 (劫)

黑1接固然坚实，但白2虎接后，黑3、白4仍然成劫。

须要附带指出的是，黑1接时，白2是唯一的应手。此着

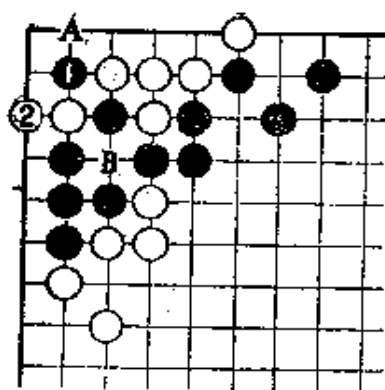

(图 1)

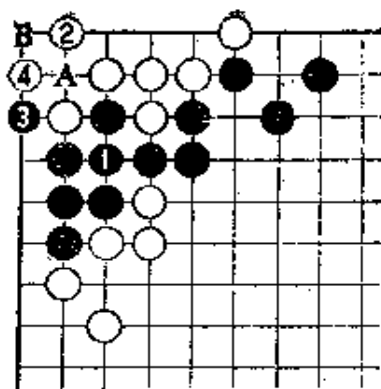

(图 2)

如于3位立，则黑2、白A、黑B，白溃灭。

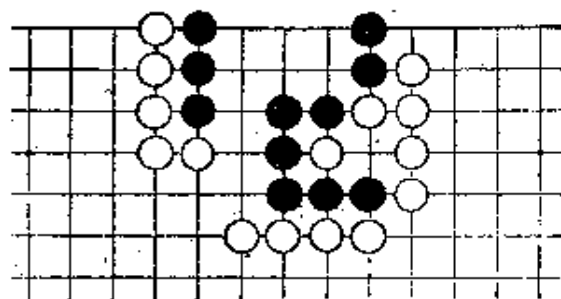

问题图 16

### 白 先

请找出此形中唯一的急所。

(正解) 白 1 正解。

白 1 是歼灭黑棋的唯一的急所。白 3 瞄着下一步于 4 位切断，因此黑 4 也不得不着，然后白 5 破眼，着法紧凑，次序正确。黑 6 时，白 7 接一手，黑全部溃灭。

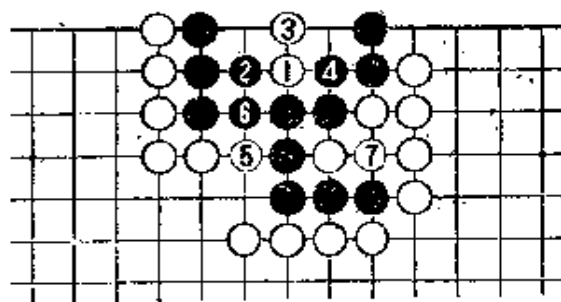

(正解图)

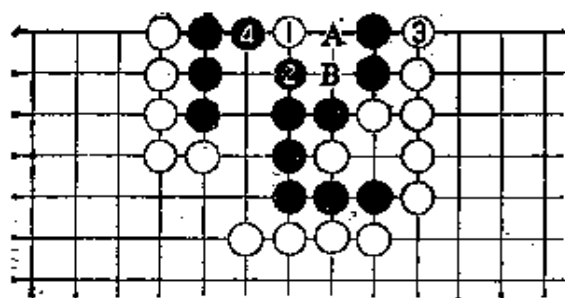

(图1)

图1 (失败)

白1点乍看好像是急所，但在此形中这是似是而非的急所。黑只要在2位应一手，白就没有杀死黑棋的手段了。接下去白如3挡，黑4、白A、黑B，黑简单地活净。

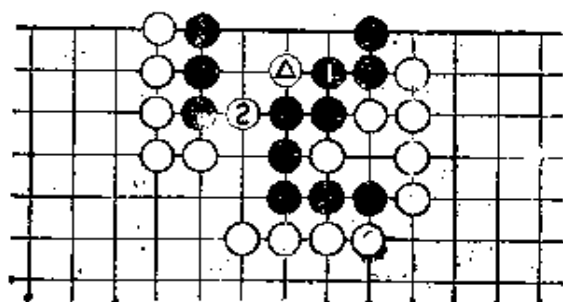

(图2)

图2 (变化)

正解中白1(本图中白△)时，黑如1接，白就2挖吃住三子，黑仍溃灭。

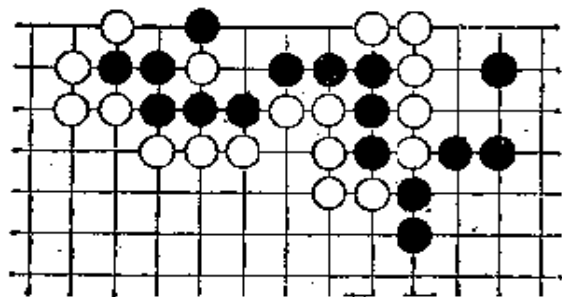

问题图 17

### 白 先

对杀白四气，黑是几气？

(正解) 白1正解。

在对方的腹内走成二子舍弃之后，于提起之处再投入一

着弃子，使对方的气数缩短，是对杀中常用的手段。

黑4时，白5，7从左侧继续紧逼，结果白多一气杀黑。

黑4如提一子，则如图1，对杀仍然白胜。

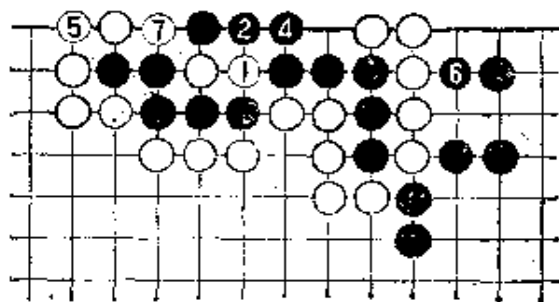

(正解图)

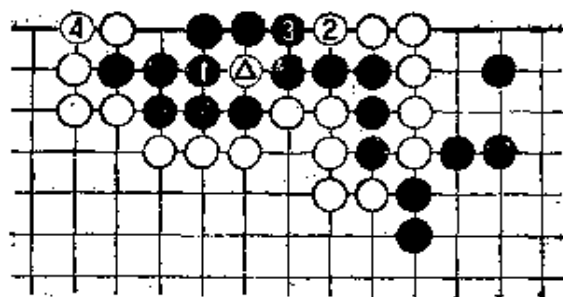

(图1)

图1 (变化)

正解次序中黑4这一手棋如于1位提白⊙一子，白2、黑3之后，白4接一手，白仍多一气。黑无论采取前图或本图的下

法都不能取胜，这是白⊙这一弃子所产生的效果。

但白⊙这一手棋如先于2位冲，被黑下在⊙位，白就失败了。次序绝对不能走错。

图2 (自取灭亡)

白如果看不出有正解中的弃子战术而贸然进到1位，则黑2、白3，就走成有眼杀无眼之形，白溃灭。

白3之后，黑即使脱先，白也杀不死黑棋。请读者自己验证一下。

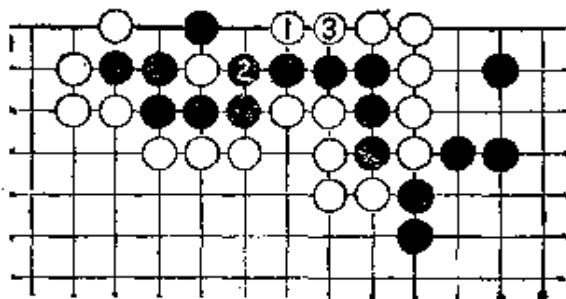

(图2)

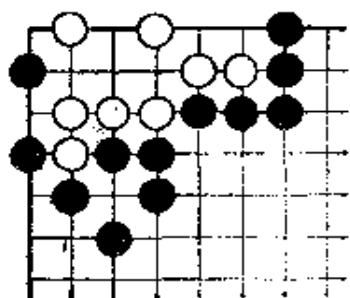

## 问题图 18

### 黑 先

首先确定进攻的方向。左、中、右的三方应从哪一面开始？

(正解) 黑 1 正解

在对方腹内投入弃子，借以压缩做眼的余地，是攻杀时常用的手段。本题黑采取的就是这种手法。

白 2 时，黑 3 多送一子让白提掉，然后黑 5 再于提起之处（3 之点）扑一手。白于 1 位再提时，黑 A，下一步 B、C 两点走上一处，白就死了。

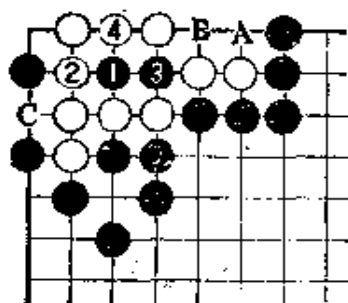

(正解图)

(5) 同 3

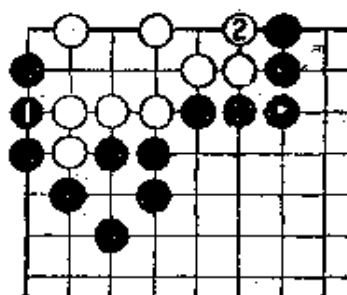

(图 1)

图 1 (失败)

黑 1 如从左面进攻就失败了。白 2 在右面做成一眼之后，黑无法破掉另一个眼位。

图 2 (失败)

黑1从右面进攻也同样失败。白2吃进一子后，黑即使于3位挤吃，白4退一路再做成一眼，黑就无计可施了。

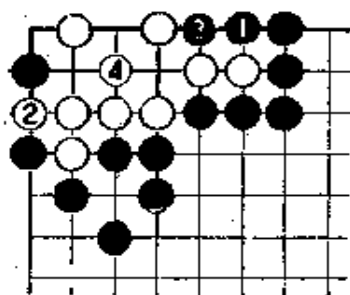

(图2)

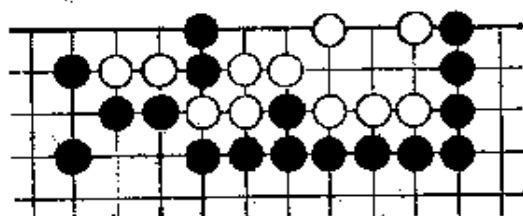

问题图 19

黑 先

稍一马虎就连劫也走不成了。

要无条件地全歼白棋。

(正解) 黑1是正解。

白2时，黑3再多送一子，所谓“走成二子而弃之”，是已从前几题中熟悉了的手法。

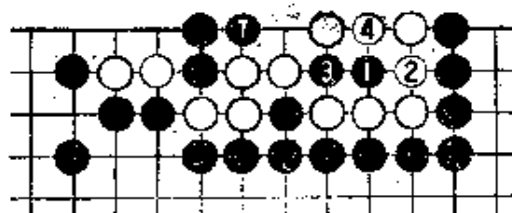

(正解图)

黑5在提起之处打入一手，白6再提时，黑7行。这样一来，白左右都已撞紧气，从哪一面也不能打吃黑子，自然束手就擒。

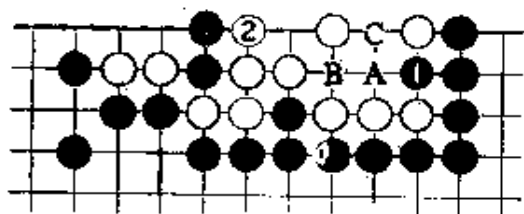

(图1)

图1 (失败)

黑1如从这一面进攻是不能净杀白棋的。白2是机敏的一手。接下去黑如贸然A冲，则白B接一手，就让白无条件活了。如果黑A下在B位，则白A提时，黑C尚可成劫。当然，走成劫争也是黑的失败。

手，就让白无条件活了。如果黑A下在B位，则白A提时，黑C尚可成劫。当然，走成劫争也是黑的失败。

图2 (失败)

黑1从这一面进攻也不能杀白，白只要2接一手就活净了。下一步黑如A，则白B。

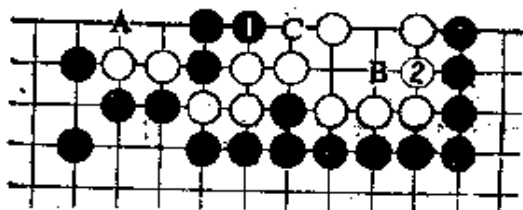

(图2)

须要指出的是，黑1时，白2是绝对的一手。此着如于C位打吃三子，黑2冲就走成劫争，白不能净活。

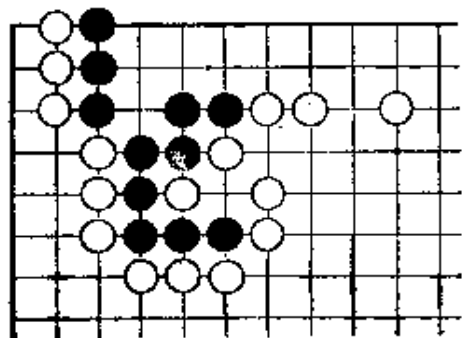

问题图 20

### 白 先

白攻法如何？黑的弱点是撞紧气。

(正解) 白1是正解。

在黑的胸膛紧紧贴上一子，是抓住黑撞紧气的弱点而

采取的有力的攻法。黑 2 时，白 3、黑 4 是必然的行棋步骤。接着白 5 灭掉黑下面的眼位后，上面黑就再做不出一眼了。黑 6 虽想下一步抛劫，但白 7 一接就完了。



图 1 (失败)

白如 1、3 扳粘，则黑 4 提一子就简单地活净了。  
此形中白 1 这样走正好帮了黑的忙，使其得以死里逃生。



图 1

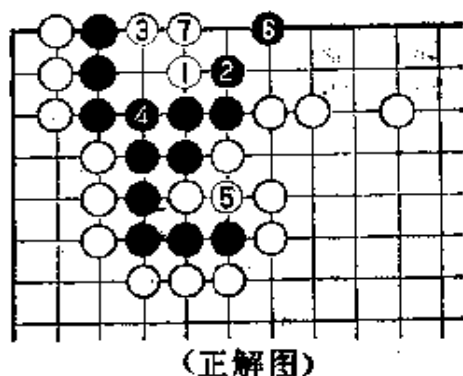

图 2

图 2 (失败)

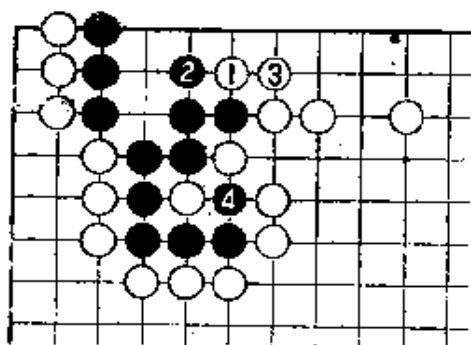
白 1 如先接回一子，黑 2。接下去白如 3、5 攻黑，则黑 4、6 就做成两眼。

又白 3 如于 6 位点，黑 5、白 A、黑 B，黑也无条件活。

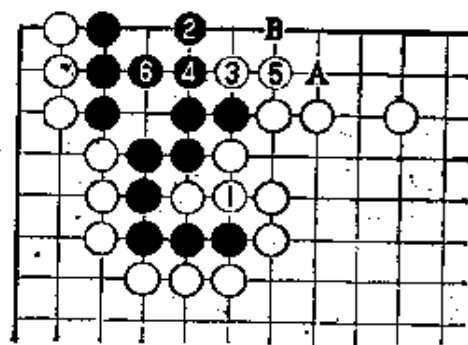
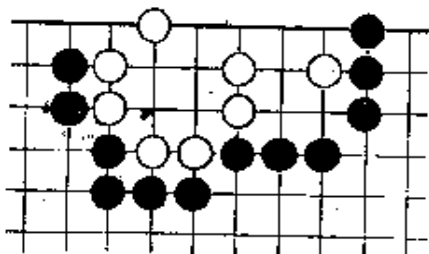

问题图 21

## 黑 先

设法使白撞紧气。次序切勿走错。

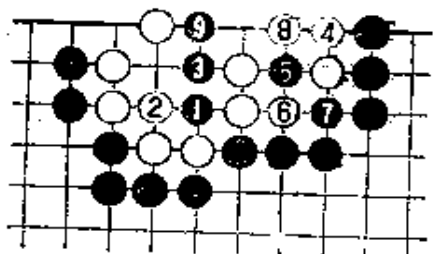

(正解图)

(正解) 黑1、3是正解。

黑1、3之后，白4除尽量扩大腹地之外别无他策。但黑5挖的时机好。以下白6、黑7、白8时，黑9立一手，白左右就同时撞紧了气。白两面都不能入子，只好束手待毙了。

图1 (失败)

黑立即1挖次序错误，被白2应一手，黑失败。此后黑即使再着于A，白可以在B位应，让黑C提去一子后，在D位拔掉一子做活，黑大损。

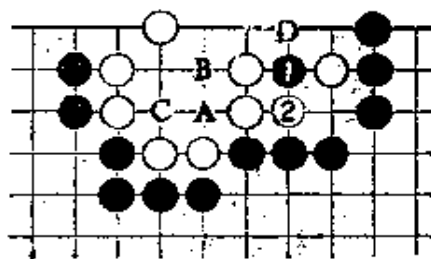

(图1)

图2 (失败)

黑如1跳，被白2应一手，黑也失败。接下去黑如A，则白B，黑C时，被白D吃住一子，黑就没有杀白的手段了。

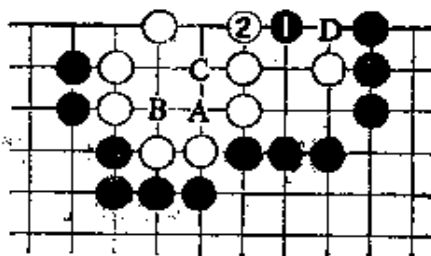

(图2)

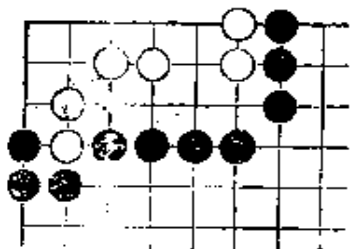

## 问题图 22

## 黑 先

乍看白领域宽阔，颇有做眼的  
余地，但仍然有隙可乘。

（正解） 黑1正解。

白2当然。黑3长时，白4这一手棋隐藏着严厉的构思，黑必须警惕。

白4的意图是黑5时，白6接，诱黑提掉四子，走成倒脱靴之形，然后白于提起之处断一手就活净了。

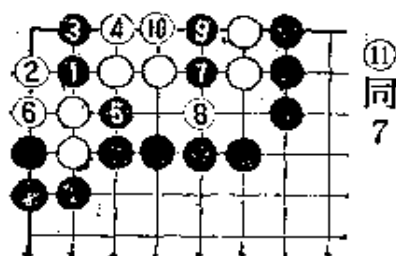

（正解图）

但是黑有7挖的手筋，这是破眼的绝妙的手段。以下白8时，黑9迫白10提二子，然后11（7之点）扑一手，白全部溃灭。

走到黑11之形如图2。

图1 （变化）

正解图黑3是本图中Ⓐ。前图中白4这一手棋如于本图1位接结果如何？

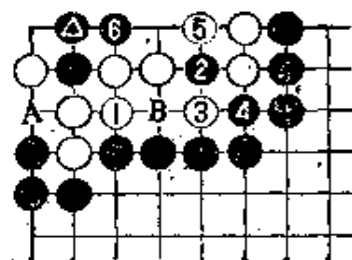

（图1）

黑2挖仍是破眼的手筋。接下去白3、黑4，白5提时，白6曲一手，下一步A、B两点必能走得一处，白溃灭。

图2 （接正解图黑11）

正解图黑11是本图中Ⓐ。左面是倒脱靴之形，白只能做成一眼，右面白已撞紧气，白如A提，则黑B挤，白做不出另一眼。

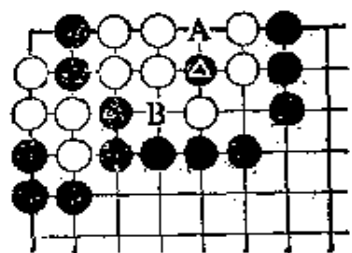

（图2）

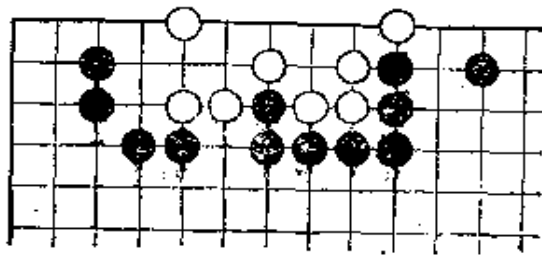

## 问题图 23

黑 先

要注意次序。

(正解) 黑先在1位点是极其重要的次序  
必须和白2交换一手之后再3靠。如果不预作这一交换而立即着于3位,就将走成图1的结果,黑失败。

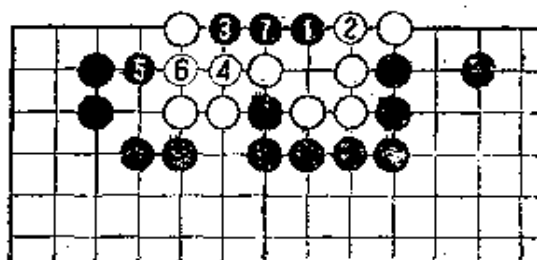

(正解图)

黑3时,白4不得已,接着黑5、白6时,黑7接一手,白就全部溃灭了。

图1 (失败)

如果不先作正解图中黑1、白2的交换就着于1位,白有2的顽抗手段,黑失败。

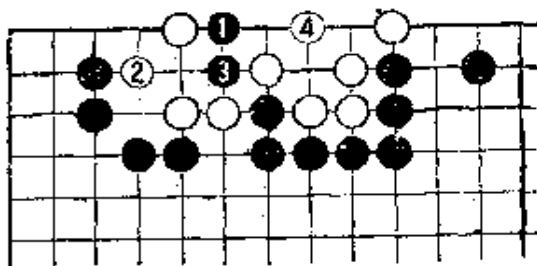

(图1)

接下去黑如3断,则白4补一手,白无条件活;而黑3如若于4位,则白于3位打吃,白也是活棋。

图2 (比较)

试将本图同图 1 加以比较，正解中黑②和白④的交换在灭白眼位上起着多么重要的作用，就可一目了然了。

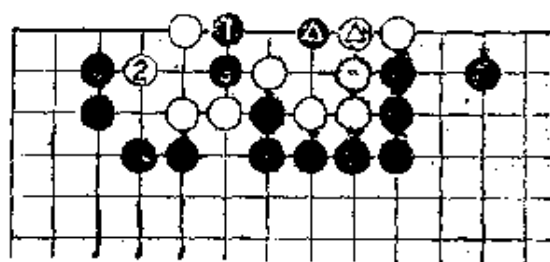

(图 2)

就是说，④和②的交换使白右面撞紧了气，黑 3 断之后，白无论怎样走也摆脱不了覆灭的命运了。

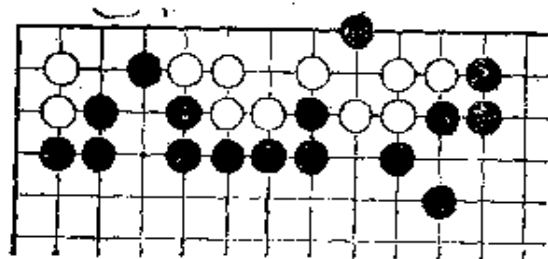

问题图 24

### 黑 先

图形虽大，但解答并不困难。

(正解) 黑 1 是正解。

白 2 如着于 5 位，黑 A 扳，接着白如 8，则黑 2 接一手，白就简单地死了(变化见图 1)，

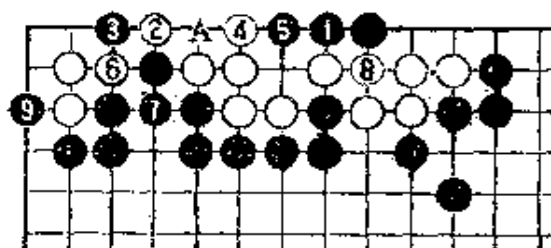

(正解图)

因此白只好 2 扳，黑 3 时，白 4 再力争下去。但黑有 5 长的手段，白在这里只能做成一眼。黑 7 接时，白 8 企图继续挣扎，但被黑 9 扳一手后，白在左上角无法再做成一眼，终于全部溃灭。

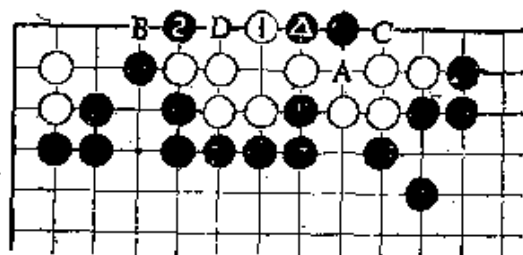

(图1)

图1 (变化)

如前所述，正解图中白2这一手棋如于1位挡，被黑2扳一手，白也不能活。以下白A、黑B、白C、黑D，白死。

图2 (失败)

黑如先于1位扳，白2之后再3长，黑就失败了。以下白4、黑5、白6、黑7时，白8接，白无条件活。同正解图比较，由于本图中A之点没有黑子，白才得以免于覆灭。

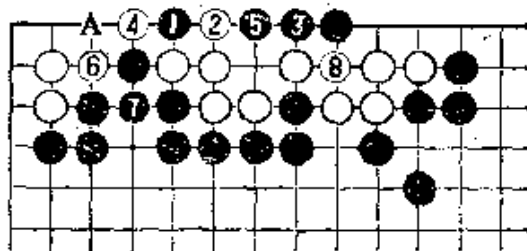

(图2)

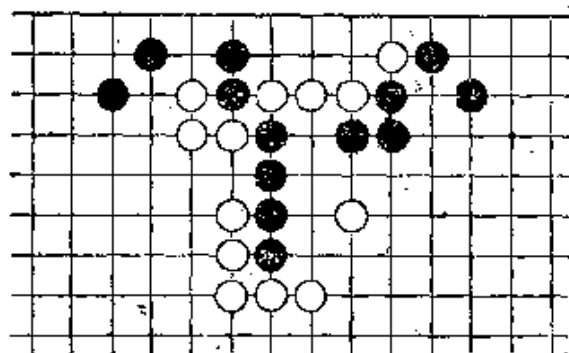

问题图 25

### 白 先

只有吃住当中的黑四子，上面的白棋才能得救。

(正解) 白1、黑2当然。

接着白3跳、瞄着4位抛，是机智的下法。迫黑4应一手

后，白再5、7冲断。黑8、10虽想强攻吃白，但黑左右都已撞紧气，不能打吃白子，于是被白11紧一手，黑反而被吃。

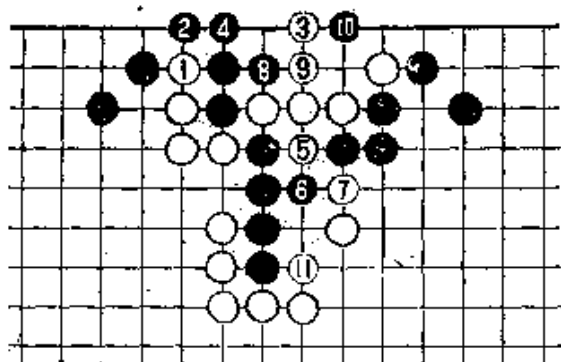

(正解图)

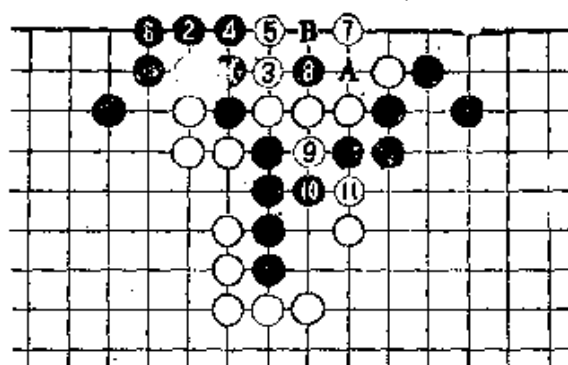

(图1)

样一来，对杀白必胜无疑了。但是黑有于A位多送一子，亦即“走成二子而弃之”的手段。白B提时——

图2 (接图1)

这是前图黑A、白B时之形。

黑1扑一手，这样一来黑是三气，而白则只有二气了，对杀白失败。

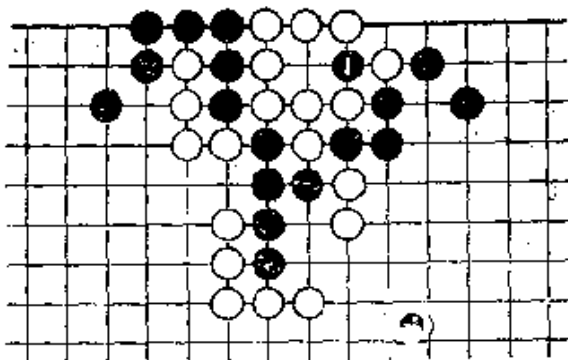

(图2)

图1 (失败)

白如1冲结果如何?

白如1冲，以下到白5就势所必然了。黑6时，白7虎接，黑8点时，白再9冲。可能有人以为这

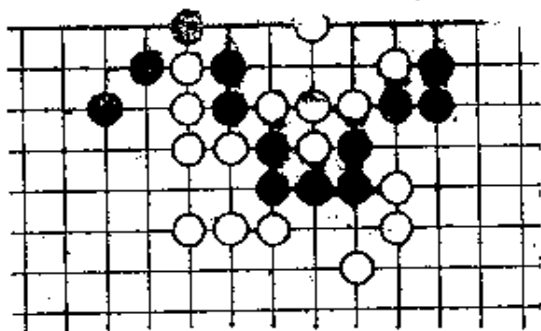

## 问题图 26

### 黑 先

黑被切断后是三气，只要使上面的白棋也走成三气，黑就胜了。

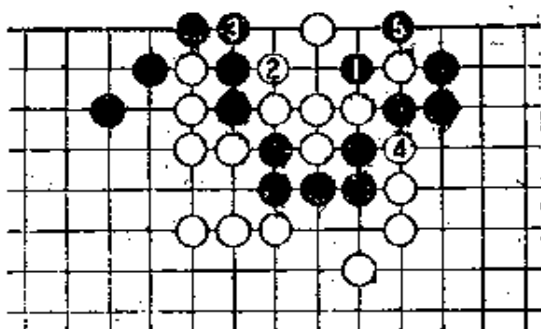

(正解图)

(正解) 黑1正解  
黑1的走法虽然简单，但这是唯一的正解。黑1防止了左方被白于3位抛连续滚打的手段。

白2、黑3当然。白4断时，黑5提一子，对杀黑多一气胜。

### 图1 (失败)

黑如果害怕被白滚打而匆忙地于1位接，被白乘机2断一手，黑失败。以下黑3、白4、黑5时，白6从外侧紧一手，黑差一气被吃。

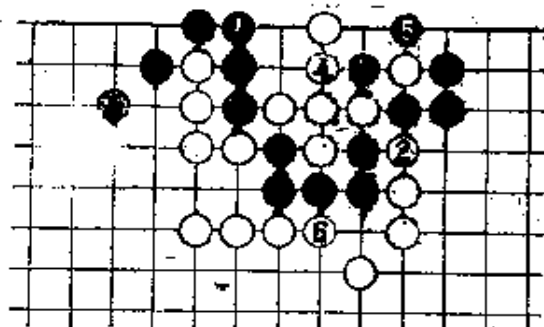

(图1)

图2 (下策)

黑如果轻率地断定对杀黑将失败，从而采取黑1挽救五子，以求减轻损失的下法，就被白2、4提去二子后，上面全都逃出去了。这是最拙劣的走法。

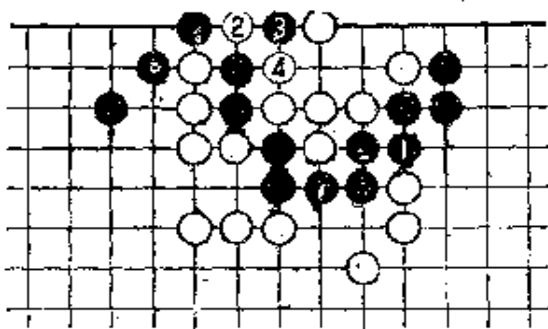

(图2)

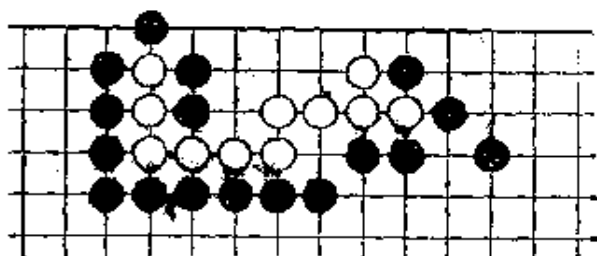

问题图 27

白 先

白陷入重围，有无脱险的手段？

(正解) 白1是正解。

白先着于1是重要的次序。这一手棋同时防止了黑于6位大飞(参看图1)。黑2当然，然后白再3、5吃一子。这是挽救白棋的唯一走法。

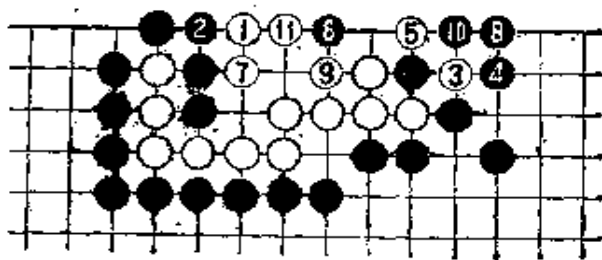

(正解图)

接下去黑6点时，白7挡，黑8时，白9是早已准备好的应法。黑10虽然破掉右侧的眼位，但白11仍可做成两眼，

白终于安然脱险。

图1 (失败)

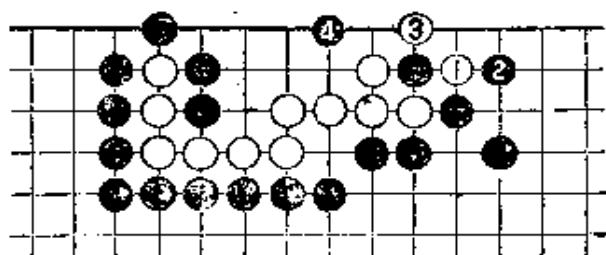

(图1)

白如1、3先断吃一子，被黑4大飞一手，白立即溃灭。

黑4恰是破眼的要点，白无法切断它同左方的连络。

图2 (失败)

白如以1尖靠来防止前图中黑的大飞，被黑2接一手，白就死了。白在这样狭隘的地域内是无法做出两眼的。

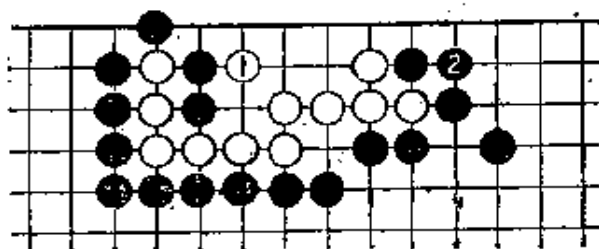

(图2)

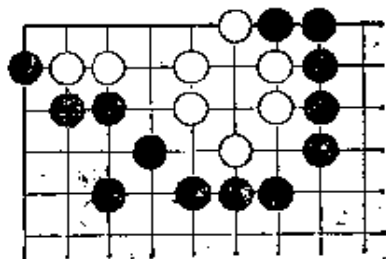

## 问题图 28

### 黑 先

问题很简单，不会有人走错。

(正解) 黑1只此一手。

黑如不从当中突破，就让白简单地活净了。白2、黑3、白4必然。

黑5抓住白撞紧气的弱点  
夺取眼位，是严厉的一手。有  
此一手，白就无法做活了。

白提掉黑5一子后之形如  
图2。

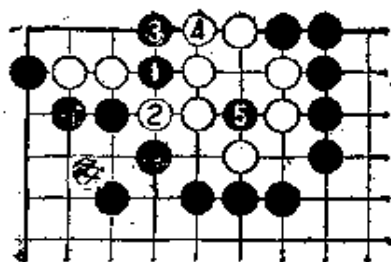

(正解图)

图1 (失败)

次序颠倒常是致败之由。

黑如一开始就着于1，白2补一手就活净了。接下去黑  
如A，则白B、黑C、白D，黑杀不死白棋。

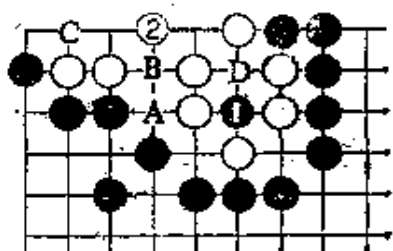

(图1)

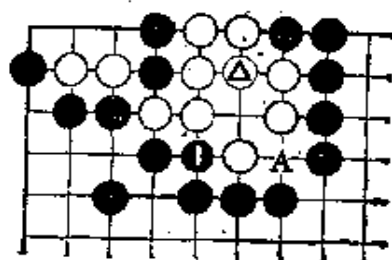

(图2)

图2 (接正解图)

白△提去黑一子(正解次序中黑5)时，黑立即1挤。  
由于白已撞紧气，不能在A位做眼，白溃灭。

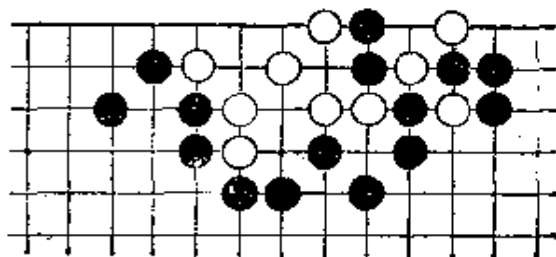

问题图 29

黑 先

怎样走才能不成劫而净杀白棋?

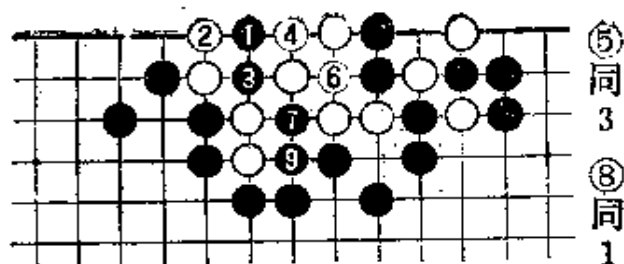

(正解图)

(正解) 黑 1  
正解。

白 2 时，黑 3 再多送吃一子，然后于提起之处 5 扑一手，这是已从前几题中熟

悉了的手段。走到黑 5 扑时是图 1 之形。

接下去白如 6，则黑 7、9 滚打灭白眼位，白死。

图 1 (接正解图黑 5)

正解图黑 5 是本图

中Ⓐ。

黑Ⓐ之后，下一步瞄着 B、C 的两点：白如 A (正解图中白 6)，则黑于 B 位滚打；白如 B 接，则黑于 C 位提一子。黑走上其中的一处即可杀白。

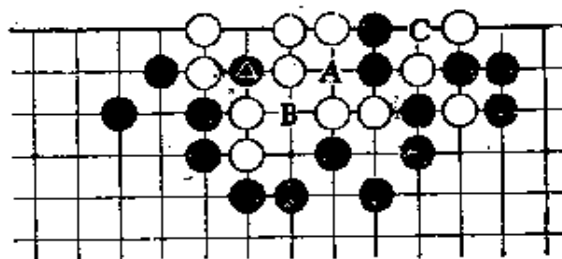

(图 1)

图 2 (失败)

黑如不能发现正解图的次序而先着于 1，白 2 补之后，A、B 两点走上一处就活了。

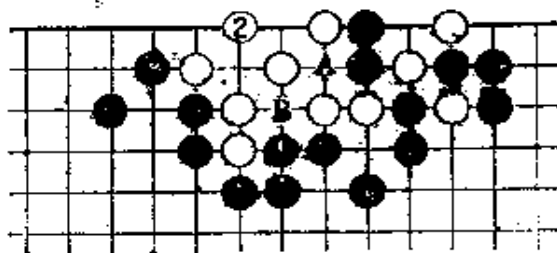

(图 2)

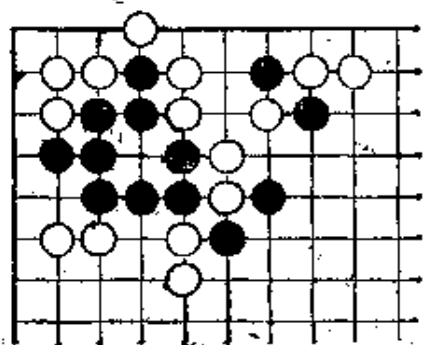

## 问题图 30

### 黑 先

一手棋就可以彻底解决问题。

(正解) 黑 1 正解。

白 2 不得不应。接着黑 3 投入一着弃子，让白提掉后再于 5 位挤吃一手。由于白已严气，黑 5 打吃时白不能接，于是重围中的黑子终于复活了。

黑 1 尖是挽救黑子的唯一的要点，也是在这种棋形中常用的手筋。

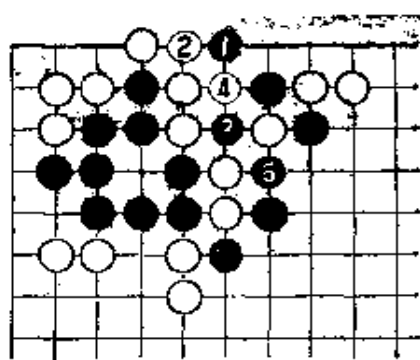

(正解图)

### 图 1 (失败)

黑立即于 1 位打吃，让白 2 顺便接实，是无谋之着，等于自取灭亡。

试将本图同下图加以比较，就可以明显地看出正解次序所发挥的巨大作用。

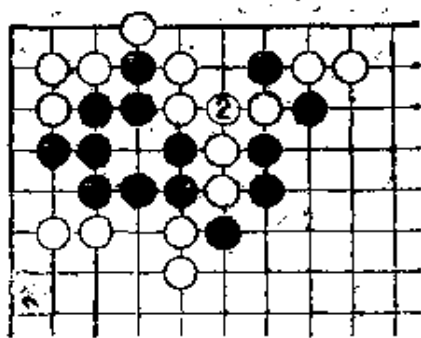

(图 1)

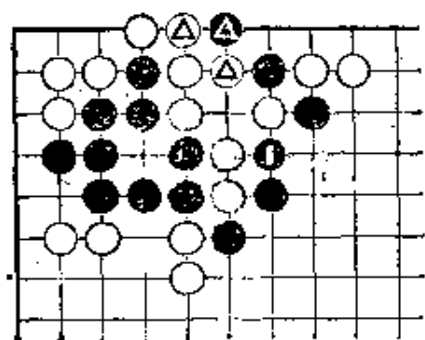

(图2)

图2 (接正解图)

本图是正解图走到白4之形。

由于最初黑1尖的次序正确，因而增加了黑▲和白△的三子，这样就使白撞紧了气，黑1打吃时，白不能接，终于使当中的一团黑子脱出重围。

图1黑之所以失败，正是由于事前没有创造这一条件就立即于1位打吃，以致被白接实之后，黑无手段可施了。

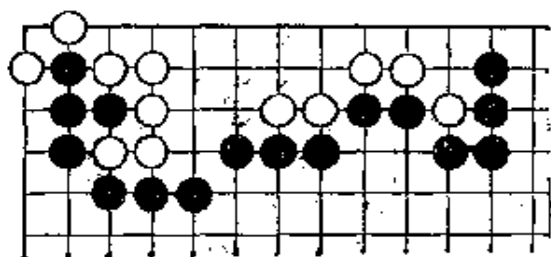

问题图 31

### 黑 先

仔细观察棋形，作到全歼白棋。

(正解) 黑1跳入是正解。

白2遮断时，黑3挖，白4时，黑5、7兜吃，至此白已全部就歼。白即使接上三子也

无济于事，黑或A、或B，走上一处白就完了。

图1 (吃住一半)

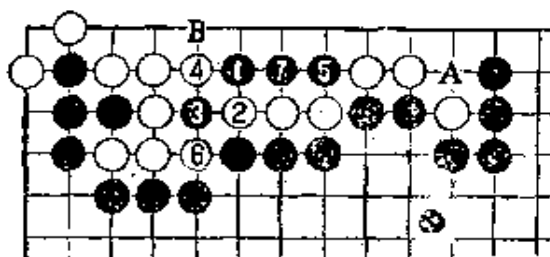

(正解图)

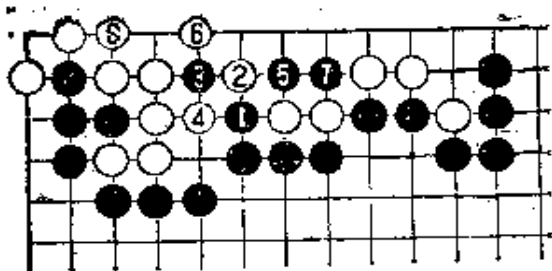

(图1)

黑1之后再3挖，能先手截取右面的一段，似乎已经够便宜了。其实，本来能够全歼白棋，而结果放走一半，这只能说是黑的失败。

图2 (结果相同)

乍看黑1似乎也是击中要害的漂亮的一手，可是白A、黑B、白C时，和前图的结果一样，只能吃住一半。这样走黑也失败。

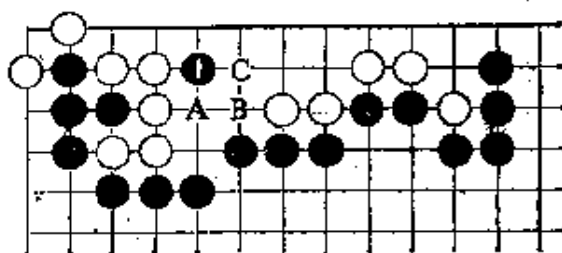

(图2)

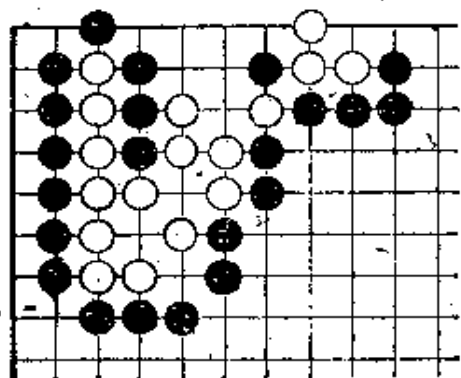

## 问题图 32

### 白 先

图形虽然复杂，道理却很简单，但草率从事就将走成劫争。

(正解) 白1正解。

白1这一手棋如平凡地先于3位打吃，被黑于1位一接，

白就失败了。(黑接之后，白除做劫之外别无他策)

白1先送吃一子，黑2提时，然后再着于3位才是正确的次序。追黑4接之后，白5打吃，黑6时，白7接一手，这里便又做成一眼，白无条件活。

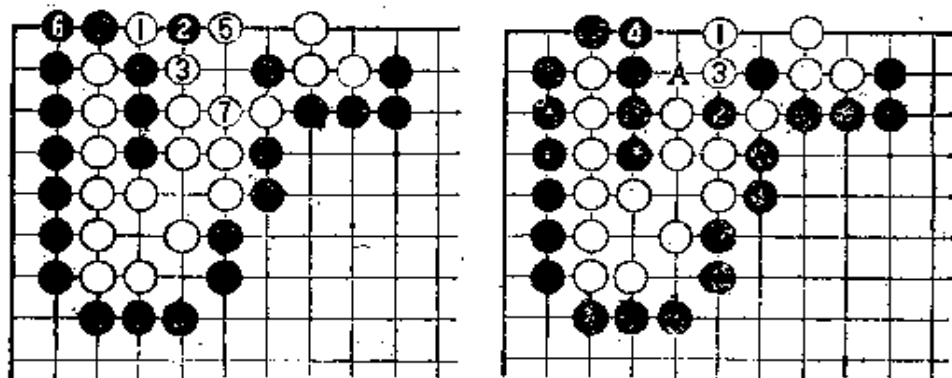

(正解图)

(图1)

图1 (失败)

白先着于1虽然是形，但在此图中这一手段不能成立，因为黑2提之后，白如于4位抛，则黑A曲正打吃着白四子，这样白就立即全部溃灭了，因此白3不得已。接着黑4接一手，就走成劫争，白失败。

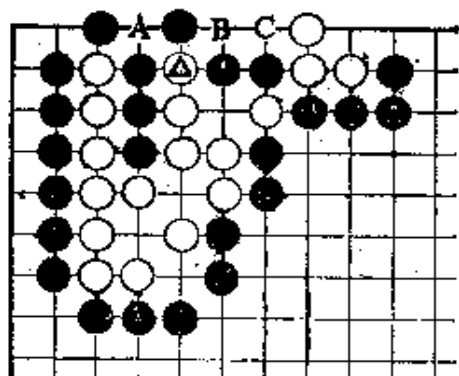

(图2)

图2 (变化)

正解图白3是本图中

⊙。

由于最初白投入了一着弃子白⊙打吃三子时，黑如A接，则如正解图所示，白B(即该图中白5)是先手，这样就让白全部

活净，而黑则一无所得了。因此在实战中黑可能不于A接，而是下在1位或C位。

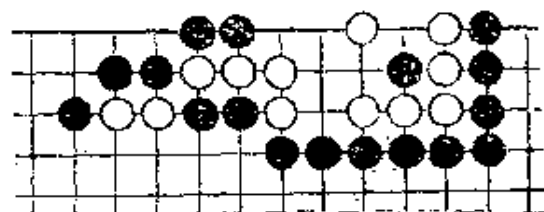

## 问题图 33

### 黑 先

一目了然，白的弱点是撞紧气。

(正解) 黑1、白2必然。

接着黑3采取的仍然是在对方腹内投入弃子，借以扑灭眼位的常用战术。

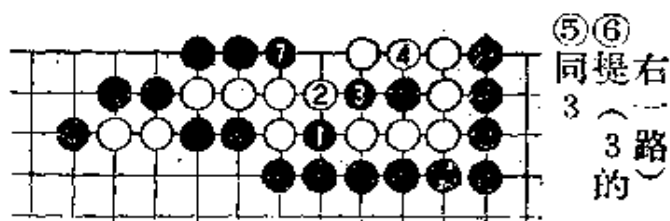

(正解图)

白4提二子时，黑5再于白的心脏中投入一子。这是置白于死地的一击，白立即溃灭。

走到黑5之形如图2

图1 (失败)

黑如果不知道应用“走成二子而弃之”的弃子战术而贸然3行破白眼位，就要由于自己也有着缺陷而遭到白的反击。

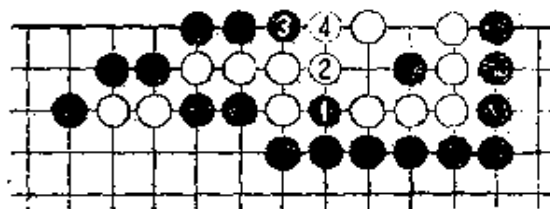

(图1)

黑1、白2、黑3时，被白4打吃一手，黑不能接回三子，黑失败。

图2 (接正解图)

正解图黑5是本图中④。接着白如A提，黑B。由于白已撞紧气，不能打吃黑子，全部溃灭。

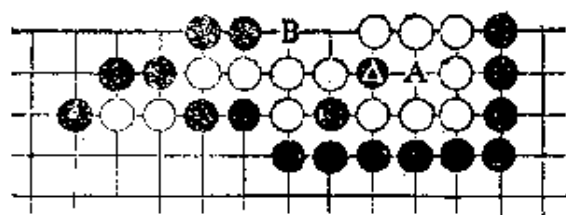

(图2)

黑5是同1、3相关联的一气呵成的手段。

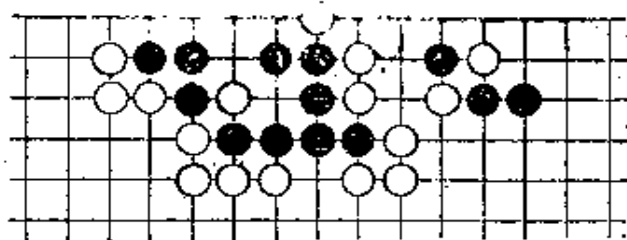

问题图 34

### 黑 先

应使右翼的友军发挥作用。

(正解) 黑 1

正解。

黑 1 有试白应手的意味。就是说，白如于 2 位应，则黑 3、白 4、黑 5、白 6 时，

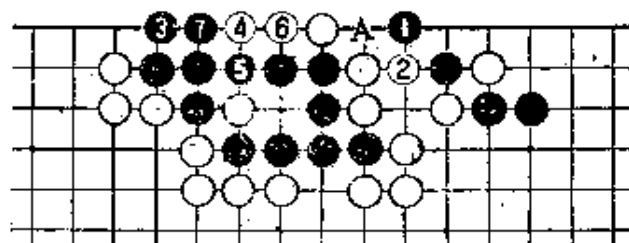

(正解图)

黑 7 打吃，使白走成接不归；而白如于 A 位接，则黑有于 6 位打吃的先手借用，黑也可以轻松地成活。

图 1 (失败)

黑如立即 1 接，被白 2 扳一手，黑失败。

接下去黑如 A、白 B，黑 C 尖时，白 D。黑除 E 位做劫外，别无他策。

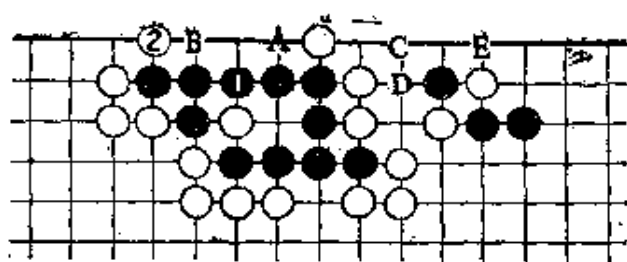

(图1)

图2 (失败)

黑1从形上看似乎比前图好，但是黑如果先走这一手棋，白2、黑3时，被白4一接，

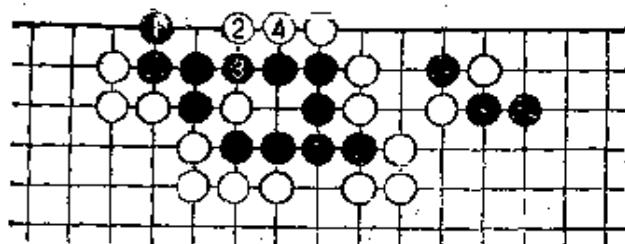

(图2)

黑就没有后续手段了。黑只有发现了正解图中的第一手棋，才能使这块棋安然脱险。

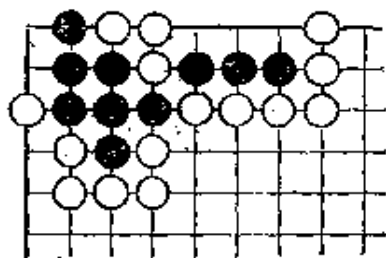

问题图 35

### 白 先

白如立即打吃，黑提掉三子就活了。

(正解) 白1正解。

在已被吃住的数子中再多送上一子，借以压缩对方做眼的余地，是杀棋的手段之一。白1采取的就是这种手法。

黑2提四子时，白3点（走到白3之形如图2）。黑4不得已，接着白5断时，黑6提一子已无济于事，白7挤一手，黑溃灭。

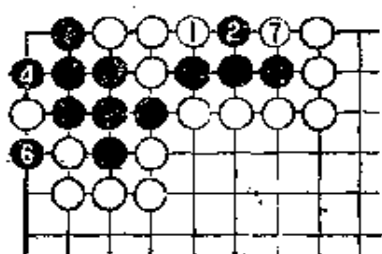

(正解图)

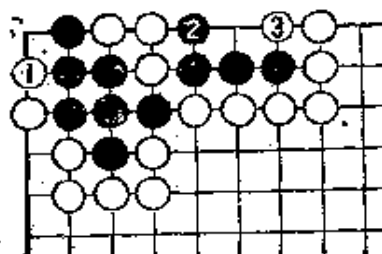

(图1)

图1 (助黑死里逃生)

白1打吃，让黑提起三子后白再3冲，就让黑从容地做成两眼。1、3先手凌逼黑棋，而黑只能顺从地应对，可能有人感到十分痛快，殊不知这正是助敌死里逃生的极其拙劣的下法。

图2 (接正解图)

正解次序中白3是本图中⊙。白⊙这一手棋瞄着下一步于A位切断，使黑左右同时撞紧气，不能入子。有此一手，黑已无法做活。A接毫无意义，白B长一手就完了。

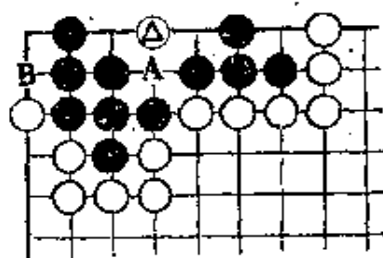

(图2)

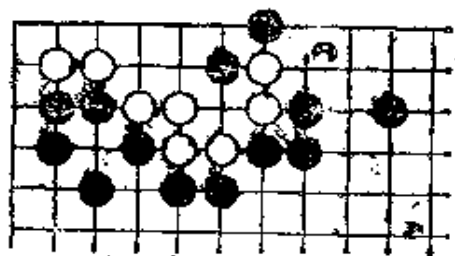

问题图 36

## 白 先

白处境险恶。枝叶虽可舍弃，但根干必须保全。

(正解) 白1是正解。

此形中黑暗藏着借劫挑衅的手段，这一点白必须看到。白如想轻灵地避开劫争，走成无条件活，就只有抢占1的急所。

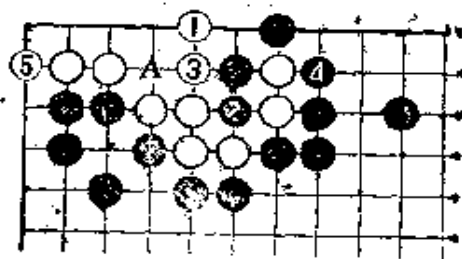

(正解图)

黑2时，白3挡，黑4提二子时，白5补一手就无条件活了。黑2如于3位冲，白A。

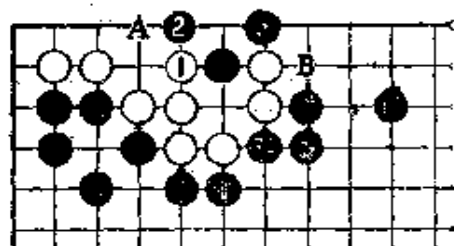

(图1)

图1。(劫)

黑既然想用非常手段攻击白棋，白如不慎重对待而贸然1挡，黑必2扳挑起纠纷。接下去白如A，黑就于B位顽强地

做劫。这样就恰恰为黑所乘，白失败。

图2 (劫)

白如改于1位挡，黑仍着于2位顽强地做劫。黑2的意图是下一步白如A接，黑就于B位强攻，同白纠缠到底。被黑这样挑起劫争是不得了的。

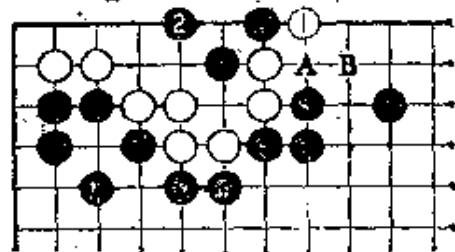

(图2)

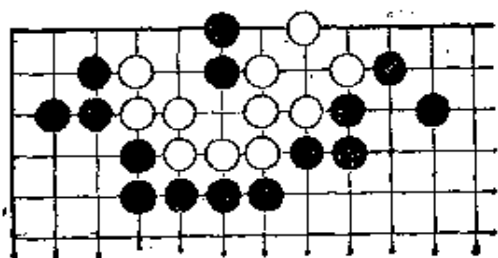

## 问题图 37

### 白 先

此题很能锻炼思考，  
请仔细想一想。

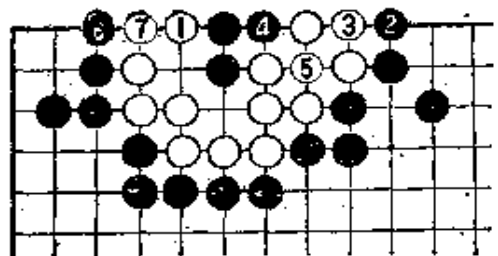

(正解图)

接下去黑4挤、白5接走成双活。

白3故意让黑4挤入一手破眼，使当中恰成双活之形，确是巧妙的构思。

#### 图1 (溃灭)

白如急于求活而1挡，保全这里的眼位，黑2、白3时，就被黑4渡过去了。接着白如A，则黑B，C之点白不能入子，全部溃灭。

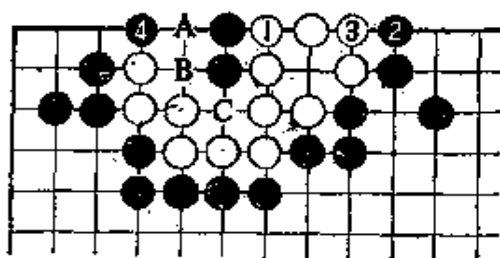

(图1)

#### 图2 (劫)

最初白如1扳，被黑2挡一手后，白3只得拼命挣扎，

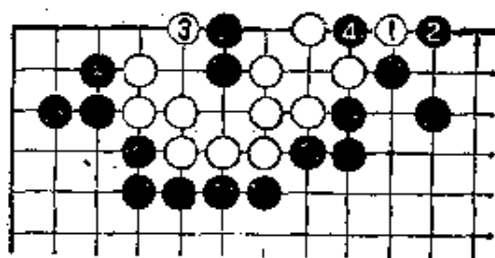

(图 2)

以求免于溃灭。接着黑 4 提就走成了本劫，白失败。

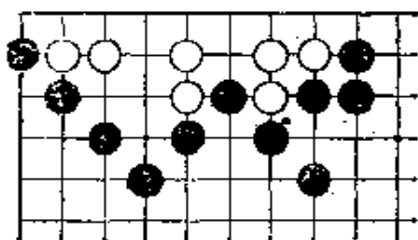

问题图 38

### 白 先

乍看本题似乎不难解答，但实力相当强的棋手也可能失败。

(正解) 白 1 正解。

白 1 和黑 2 交换一手是必要的条件。接着白 3 做活的次序巧妙。

黑 4 时，白 5 退开一路做眼。这样，当中既成一眼，左右又各有做成一眼的余地，白无条件活。

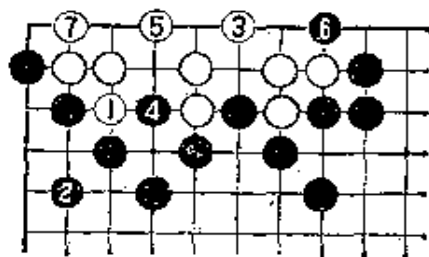

(正解图)

图 1 (失败)

白如 1 接就失败了。

黑 2、白 3 时，被黑 4 扳一手，白立即溃灭。“沿边六

死八活”如果是连长七子之形，则先着的一方胜。按照这一定理，白当然不能活。

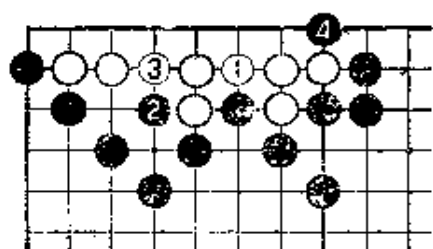

(图 1)

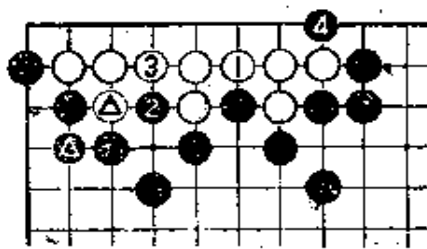

(图 2)

图 2 (失败)

尽管走对了正解中白 1、黑 2 的次序（即本图中白△和黑②的交换）但接着白如竟于 1 位接，则黑 2、白 3、黑 4，就走成和前图相同的结果，白死。

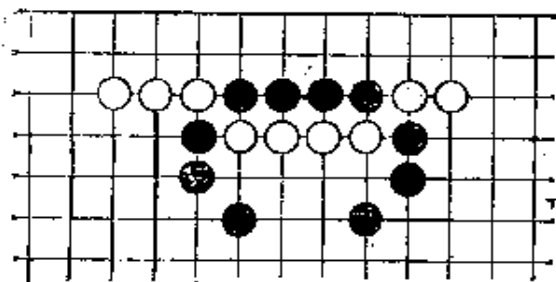

问题图 39

### 白 先

黑白各四气。按理只要一步也不松弛就能取胜。问题就在于怎样走了。

(正解) 白 1 只此一手。

黑 2 时，白 3 也是唯一的走法。黑 4 断之后，白 5、7 是极其紧要的攻法。黑 8 断虽然长出一气，但接着黑 10 紧一手使白成三气时，白 11 提一子后，黑就只有两气了。结果对杀白多一气胜。

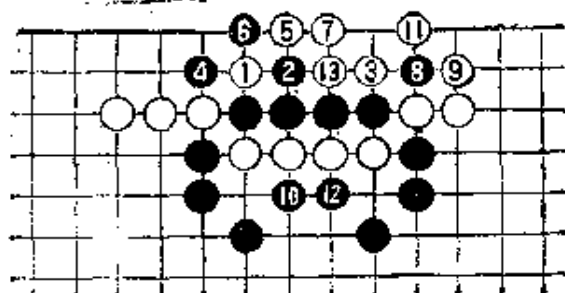

(正解图)

图1 (劫)

白1、黑2之后，白如果胆怯起来而匆忙地于3位虎接一手，白就失败了。黑4、白5、黑6之后，双方互相紧气，走到黑10时，白除于A位抛做劫外别无他策。

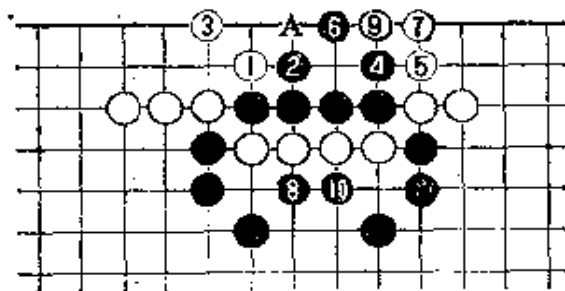

(图1)

图2 (白失败)

正解图白3这一手棋于本图中1立比前图的走法更坏。黑2、4之后，白无论怎样走也将差一气被吃。

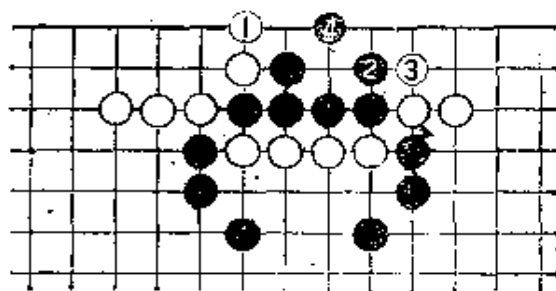

(图2)

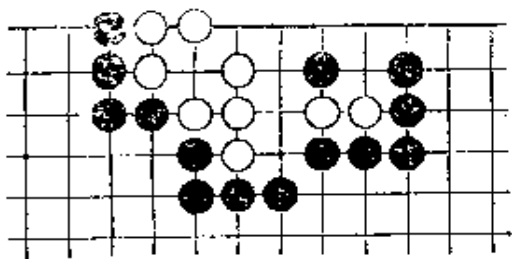

## 问题图 40

### 白 先

熟悉此形者丝毫不感困难，但对不熟悉的人来说，却是相当难解的问题。劫的答案不及格。

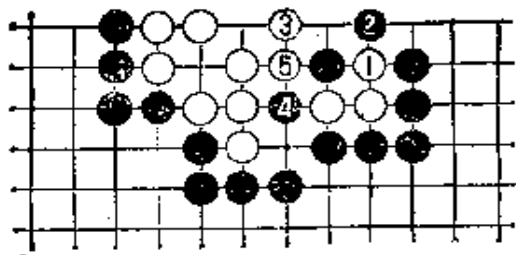

(正解图)

(正解) 白1正解。正如谚语所说：不怕牺牲才有出路。白就是这样借牺牲三子才得以做活的。

黑2当然。白3尖使黑不能于5位入子，只好4提，于是白5团一手就活净了。

黑2如着于3，其变化如图2。

#### 图1 (劫)

白如1顶，被黑2扳一手就将走成劫争。接下去白3、黑4正是按照黑的预定步骤行棋，白大损。

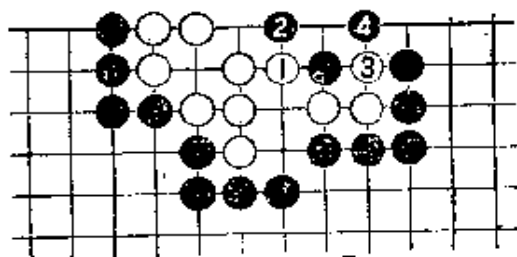

(图1)

#### 图2 (变化)

正解图中白⊙时，黑如1尖结果如何？

白2立下好棋。黑3时，白有！挤的手段。接着黑5提三子时，白也6提。下一步白于A位做眼或提二子，走上一处白就活了。

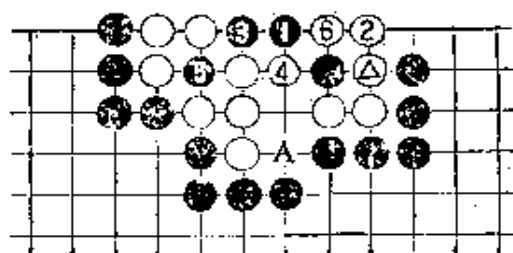

(图2)

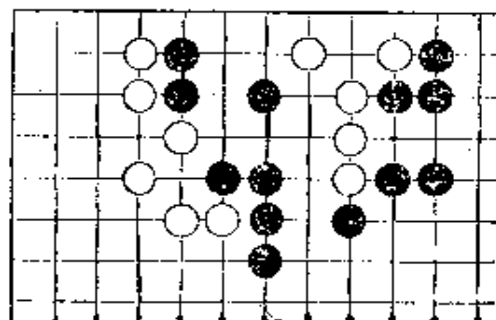

问题图 41

### 白 先

这是应用盘渡手筋的基本形之一。

(正解) 白1扳是正解。

在第一线盘渡时，在很多情况下第一着像这样扳一手是正解。

黑2如着于5位，其变化如图1。

黑2时，白3挖。至此白已安全渡过。黑如4、6力图顽抗，则白7、9，黑反而被吃。

图1 (变化)

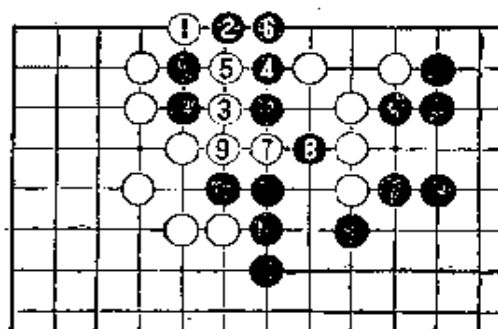

(正解图)

正解次序中黑 2 如下在本图中 1 位，白 2 挤一手就可以渡过。下一步白有 A 冲的手段，黑不能于 B 位阻断。

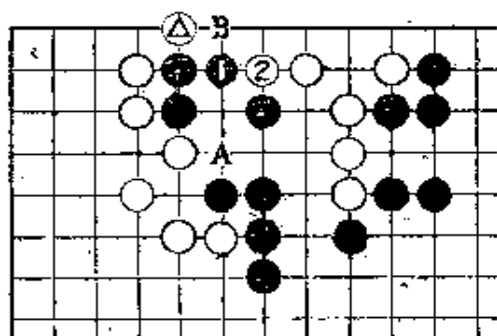

(图 1)

图 2 (失败)

白如先于 1 挖，被黑 2 应一手，白失败。接下去白如 A，则黑 B，白子逃不出去。

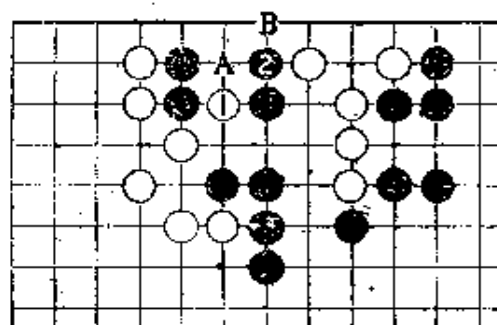

(图 2)

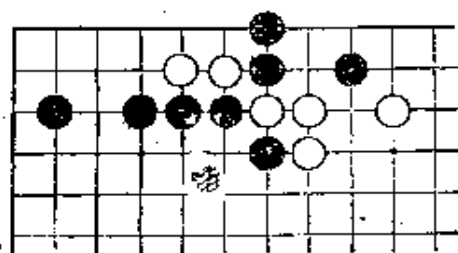

问题图 42

## 白 先

这是很早以前就有的对杀题。白  
3 的一手要动动脑筋。

(正解) 白1、黑2  
必然。

白3是本题唯一正解  
的一手。黑4也只能这样  
走。接下去白5、黑6、  
白7、黑8，走到白9，

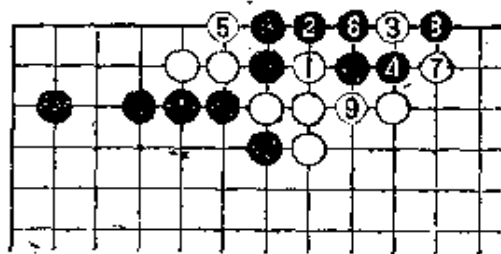

(正解图)

对杀白胜。这是“碁经众妙”中有名的死活题，本书在棋形中稍稍作了变动。这是对杀中必须掌握的基本手筋。

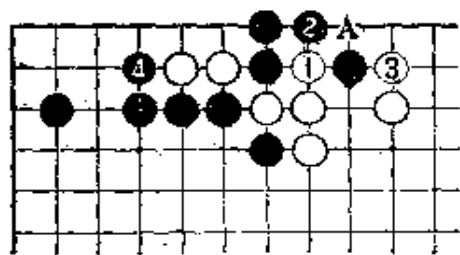

(图1)

的弱点。

图2 (变化)

白先1长，意在迫黑  
于A位应一手先手得利。  
但采取这种走法时必须认  
真考虑，不能轻率从事，  
因为黑有2接的变化，  
不一定在A位应。应该仔细  
观察一下周围的情况，然后  
落子。

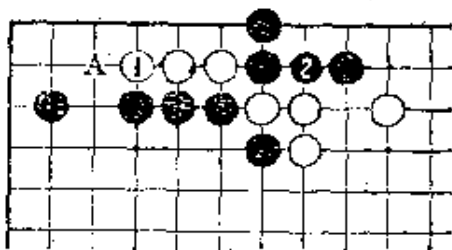

(图2)

图1 (失败)

不谙正解中走法的人，  
黑2时，大都要于3位挡一  
手。这样一来，被黑4挡  
后，白就差一气失败了。  
A之点白不能入子是致命

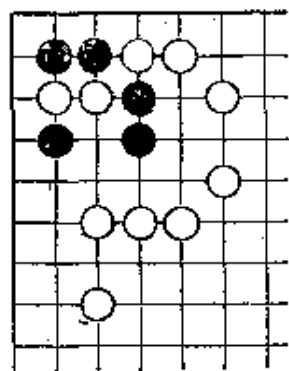

## 问题图 43

### 白 先

这样的黑棋会全被歼灭，可能很多人感到意外。

（正解） 白1正解。

黑2当然。接着白3打吃，黑4耐，白5尖顶一手是致命的一击。白1、3、5是一气呵成的关联手段。黑6时，白7渡，黑提二子时，白反提一子，黑全部被歼。

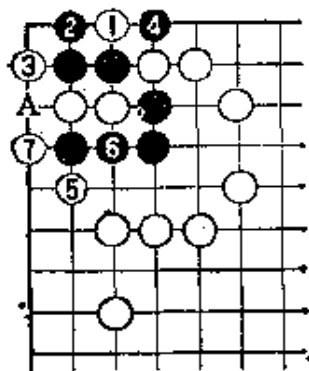

（正解图）

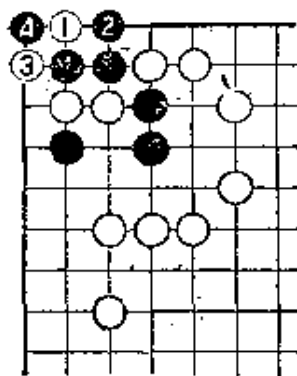

（图1）

### 图1（劫）

看到问题图时，首先想到的走法可能是白1靠。但在本题中应用这一手段不能成功。黑2、白3时，黑4提，就让黑

获得了借劫顽抗的机会。本来可以净杀黑棋，走成劫争当然是白的失败。

图2 (变化)

正解图中白②扳时，黑即使于1位应也无济于事。白2行，黑3提二子时，白4立一手，黑做不出另一眼，黑仍全部溃灭。

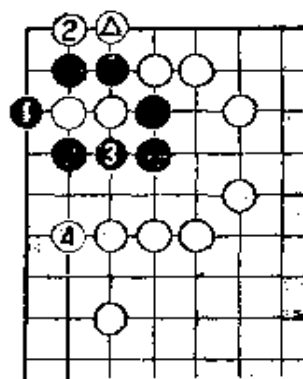

(图2)

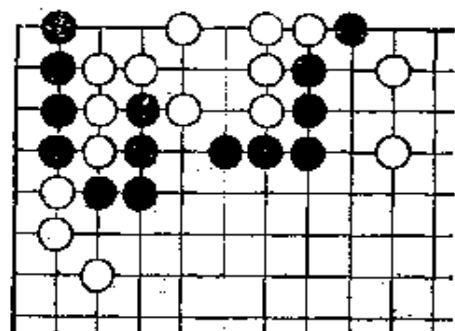

问题图 44

黑 先

怎样救出左上角的黑子？是否一眼就能看出：啊，这又是那种常用的手段！

(正解) 黑1正解。

白2时，黑3照例多送一子，让白提掉后，再于提起之处5扑一手。这是本题中关键的一着。白6不得已，只好这样走（此着如于7位接，则走成图2的结果）。接下去黑7、9兜

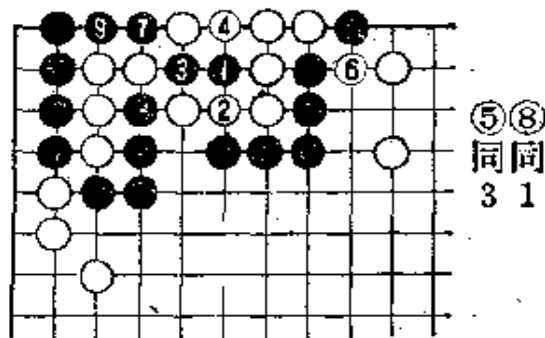

(正解图)

⑤⑧  
同同  
3 1

吃是同 3、5 相关联的手段。至此角上的黑子全部生还。

黑 9 打吃时，白不能接回四子，这是上述手段所产生的效果。

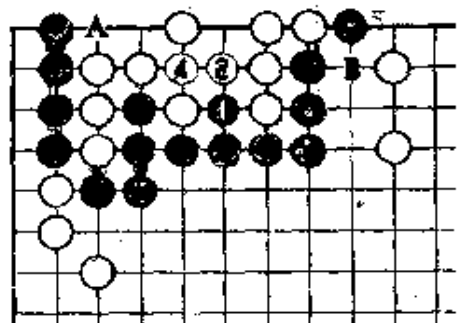

(图 1)

图 1 (俗着)

黑 1 冲，白 2 时，黑 3 打吃、让白 4 接实，这是典型的俗手。这样一来，白只要 A、B 两点走上一处，角上的四个黑子就不能得救了。

图 2 (接正解图)

正解次序中黑 5 是本图中



正解图中白 6 这一手棋如下在 A 位，黑就于 B 位接回一子，接着白 C、黑 D 时，白即使 E 长也差一气，结果白反而全部溃灭。

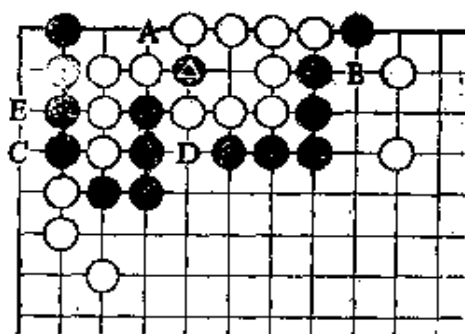

(图 2)

从正解图和本图中的变化可以看出，黑 ④ 这一手棋起着多么重要的作用。

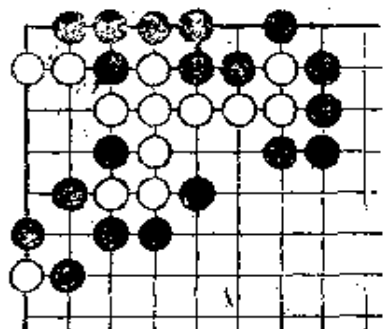

## 问题图 45

## 黑 先

上面的黑七子一手就被吃住了。

绝对不能让白吃掉。

（正解） 黑1正解。

黑1是不易发现的一手棋。黑走在任何其他一点都不能净杀白棋。白2、黑3绝对。接着白4时，黑5退一手，白提二子时，黑反提一子，白做不出两眼，全军覆没。黑1这一手棋妙在既不予白以打吃七子的余地，同时又扑灭了白的眼位。

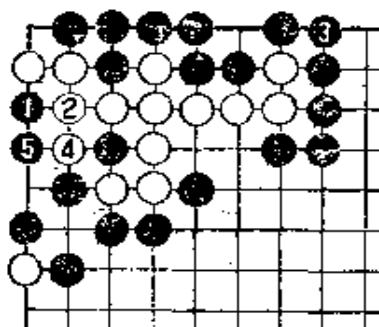

（正解图）

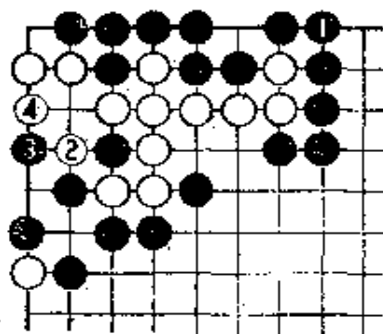

（图1）

图1（劫）

黑如避免走成接不归而匆忙地于1位接实，白2提一子后，黑3、白4就走成劫争。这同正解图比较，差别实在太大了。

图2（拙着）

黑1也是害怕走成接不归而采取的应急措施。但这一手棋比前图的走法尤其拙劣。虽然同样成劫，但前图中黑走得了A接的一手，而本图中黑1净损了一手棋。

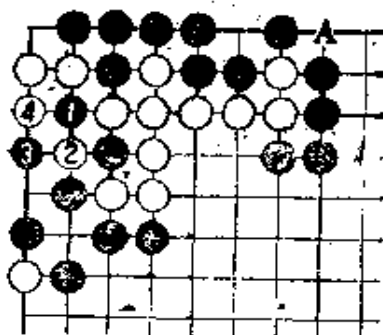

（图2）

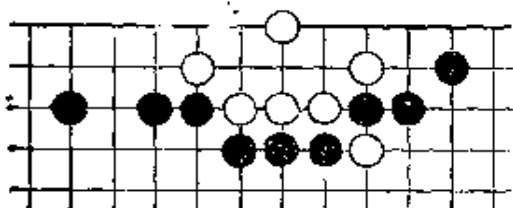

## 问题图 46

### 黑 先

左右虽然同形，但当中无棋。

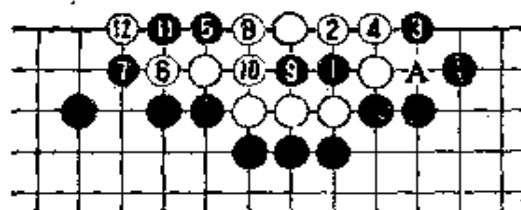

黑13同11

(正解图)

(正解) 黑1正解。

白2时，黑3和白4先交换一手是必要的次序。接着黑5托一手，这块白棋无论怎样挣扎也没有活路了。

由于黑1的作用，黑7时，白8不能于11位挡。白为了防止被双叫吃而于8位补一手时，黑9以下到13，白死。

黑3和白4交换一手的妙用在于防止了白于A位挤强行做眼的手段。

图1 (失败)

最初黑如于1位托，白有2的抵抗手段，黑失败。

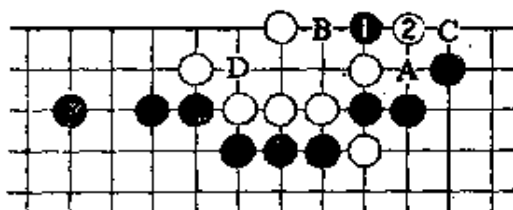

(图1)

接下去黑A、白B、黑C时，白D补一手就简单地活了。黑1托的手段不能成立。

图2 (失败)

黑1先在右面托结果如何？

由于黑省略了正解图中黑1到白4的次序，黑1托时，这一次白就可以2长、4挡了。黑5时，白6。接着A、B两点白必能走上一处，白从容活净。

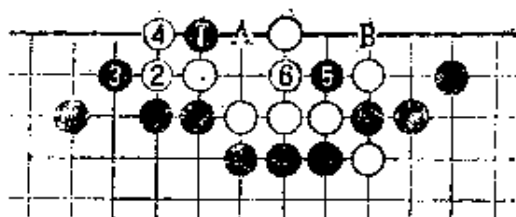

(图2)

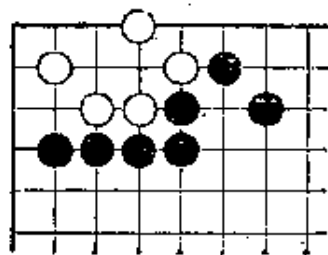

问题图 47

### 黑 先

如果采取简单的攻法，就将被白走成劫活。

(正解) 黑1立正解。

在这样的棋形中这样立一手是最严厉的攻法。

白2、黑3当然。白4时，黑5在白形的要害处点一手是又一次致命的打击。有此一手就可以置白于死地了。以下白6、黑7，白死。

图1 (失败)

在实战中出现此形时，可能很多人将不假思索地于1位靠一手。这样一来，白2、黑3、白4时，黑5只得断一手做劫，黑失败。白2着4位结果亦同。

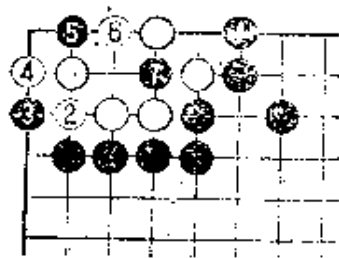

(正解图)

图2 (失败)

也有不少人最初虽然走对了正解图中黑1到白4的次序，但接着黑5这一手棋竟于本图中1位扑，然后3挤。这样被白4应一手后就仍然走成劫争，黑大损。

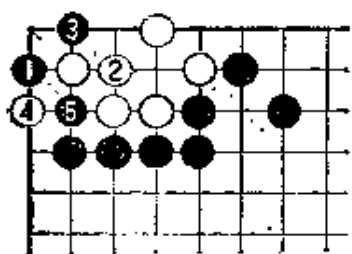

(图1)

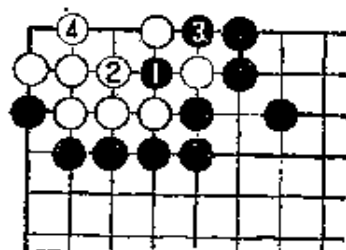

(图2)

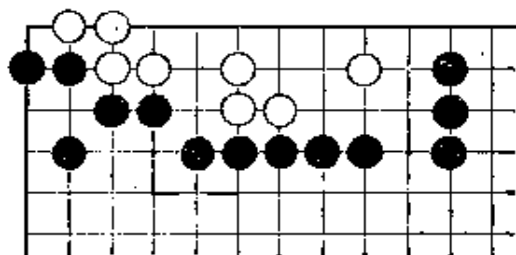

问题图 48

黑 先

凭直觉就应该一眼看出，白是薄形，黑有手段可施。

(正解) 黑1正解。  
白2必然。接着黑3、白4都没有其它走法。  
走到这里定形之后，擅长解答死活题的人马上就能发现下一步的手筋。

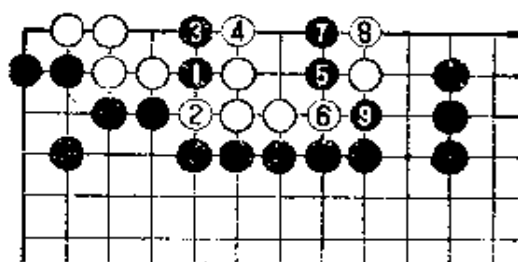

(正解图)

黑5跨、7立，然后9断，白全部溃灭。黑7立这一手

棋妙在使白撞紧气，不能打吃黑子。

图1 (失败)

黑如急于求成而立即1跨，被白2应一手之后，黑即再走黑3、白4、黑5的次序也来不及了。白6扳一手可使主体的部分成活，而黑只落得吃住左面的四子。

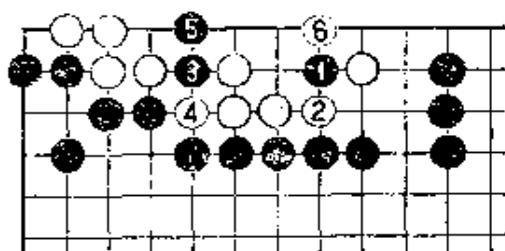

(图1)

黑1这一手棋必须先于3挖才能全歼白棋。次序之重要，于此可见。

图2 (失败)

如果看不出正解次序中黑7立是使黑致命的唯一要点，而贸然于本图1位扳，被白2打吃一手，黑的一番惨淡经营就完全成为泡影了。

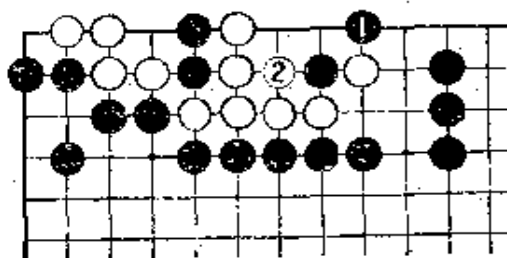

(图2)

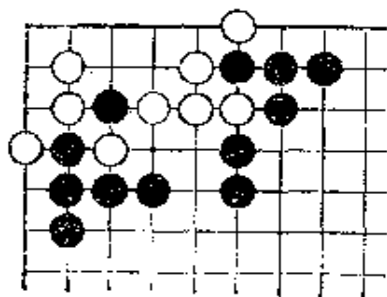

## 问题图 49

黑 先

第一手和第二手一目了然，问题是下一步怎样走。

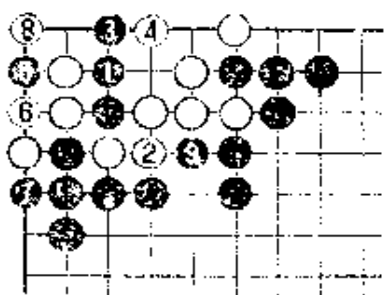

(正解图)

紧气。这样一来就使白左右同时撞紧气，不能打吃黑子，只有束手待毙了。

图1 (失败)

对这种棋形的死活题尚未充分掌握解答技巧的人，正解图中黑3这一手棋可能要在1位靠。黑1的用意是要迫使白方做劫，但是被白2轻灵地闪开而于2位扳一手后，黑就没有后续手段了。接下去黑如A，则白B，白无条件活。

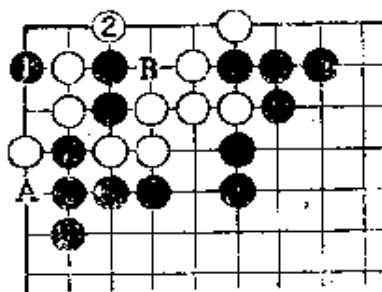

(图1)

图2 (失败)

正解次序中黑5这一手棋如于本图1位扑，就恰好帮了白的忙，让白把死棋走活了。白2提一子后，A、B两点走上一处即活。

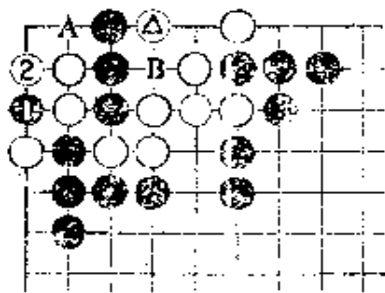

(图2)

也杀不死白棋。

正解中黑5是和1、3相关联的次序，稍一疏忽，则前功尽弃。

黑1如A曲，则白B，黑

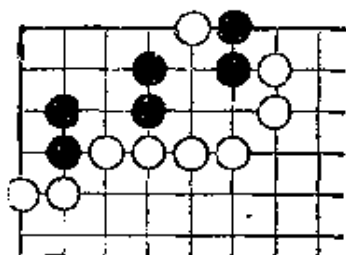

## 问题图 50

### 白 先

白于左面冲断后，警惕  
黑有倒脱靴的手段。

（正解） 白1、3正解。

白从这里着手是唯一的走法。黑以2、4应当然。白5立之后，黑6接一手隐藏着严厉的手段，白须要警惕。白如贸然A挤、打吃四子，被黑在12位挡一手，就走成倒脱靴之形。白7、9是巧妙而有力的反击。白利用黑左右撞紧气的弱点破掉了黑的眼位。

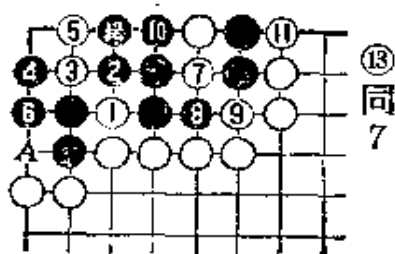

（正解图）

走到白11之形如图2。

图1（失败）

本图充分说明次序的重要性。

正解图中白7这一手棋如于1位挤吃，被黑2一挡就成了倒脱靴之形。这一点在前图中已经指出。黑2应之后，白即使在右面3挡，黑4接一手就做成一眼；左面白提四子后，黑于提起之处断一手又成一眼，黑无条件活。

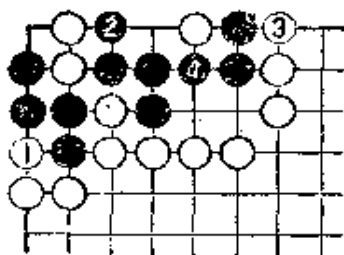

（图1）

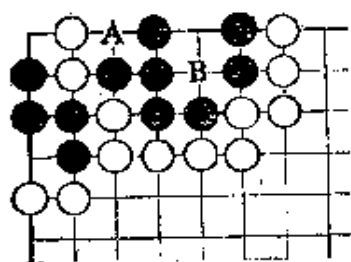

(图 2)

图 2 (接正解图)

正解图走到白11时是本图之形。由于黑已撞紧气，黑如于A位挤，则白B，右面黑二子就被吃掉，黑做不出两眼，全部溃灭。

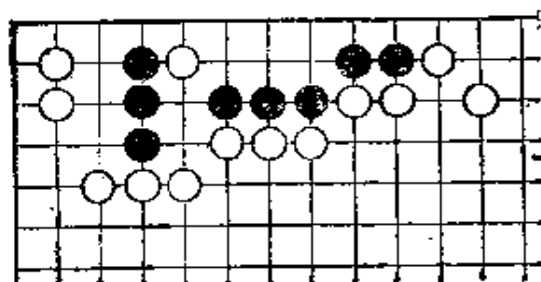

问题图 51

### 白 先

怎样走才能使黑撞紧气?

(正解) 白1正解。

黑2必然。白3断是和白1相关联的攻击手段。接着白5立迫黑6应一手后，再7、9扳粘是使左面黑棋撞紧气的巧妙次序。这样一来，左面的

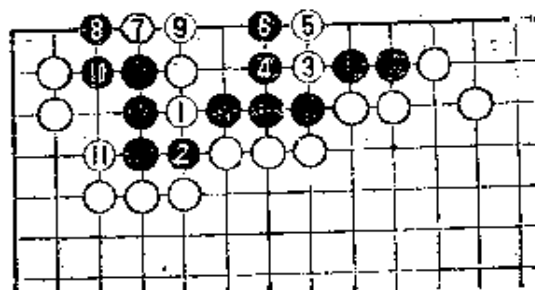

(正解图)

黑棋就走成三气，由于当中黑不能入子，白也成为三气。现在轮白走，白11紧一手后，对杀当然白多一气胜。

图 1 (失败)

白如看不出有使黑撞紧气的手段而平凡地于1位长，被



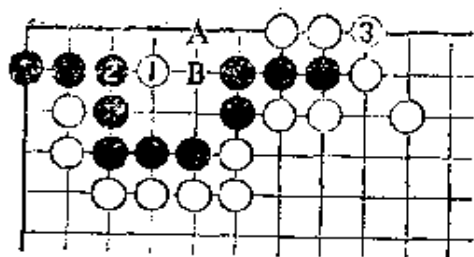

(正解图)

(正解) 白1正解。

白1是此形中的急所，  
无论谁都可以立即发现。黑  
2也是当然的一手。接着白3  
在根上单接一手是本题所要  
求的唯一正确的答案。在过

去死活题的典籍中，这是必定出现的对杀的基本型。白走上了3的一手，黑无论怎样应，白1的一子都能在友军的接应下得以生还。黑如A，则白B。

图1 (失败)

白如急于使一子生还而贸然1冲，则黑2、白3、黑4，白的一子就被吃住了，白失败。

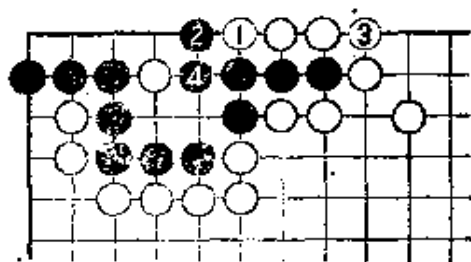

(图1)

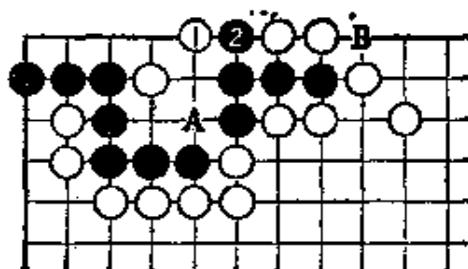

(图2)

图2 (失败)

白如单于1位尖，被黑2遮断后，白就无法救出一子了。接下去白如A，则黑B；而白如B，则黑A。

## (2) 第二部分 (劫)

各题的正解都是劫，  
如果走成无条件死或  
活，就算失败了。

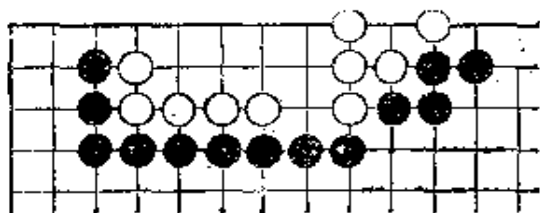

## 问题图 53

### 黑 先

只要细致周密地思考，  
就能作出正确的答案。

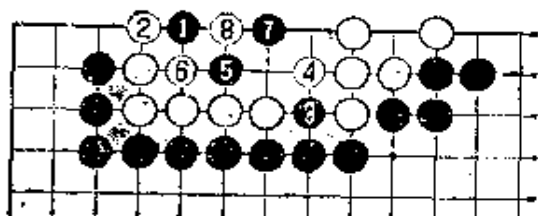

(正解图)

白 2 当然，然后黑再  
3 冲、5 尖。这是本题所要求的正确的次序。白 6、8 只好  
借劫一拼死活，舍此别无他策。

图 1 (失败)

黑如果不预作正解图  
中黑 1 白 2 交换，一开始  
就 1 冲、3 点进行攻击，  
则由于黑事先没有作好必  
要的准备，黑 5 时，白就可以不于 A 位挡，而在 6 位应一手  
了。这样就让白无条件活净，黑失败。接下去黑如 A，白  
B。

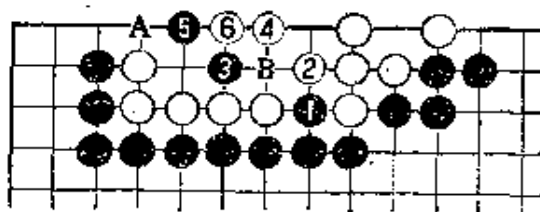

(图 1)

图 2 (双活)

黑如 1、3，被白 2 接后，再 4 补一手，黑也失败。白

4是形的急所，被白占据此点，黑就无法杀白了。接下去黑A、白B、黑C、白D，走成双活。

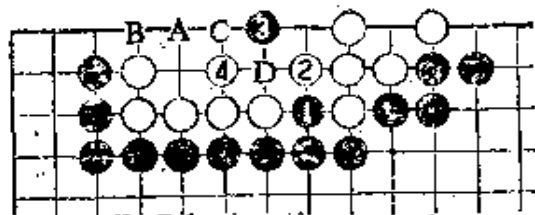

(图2)

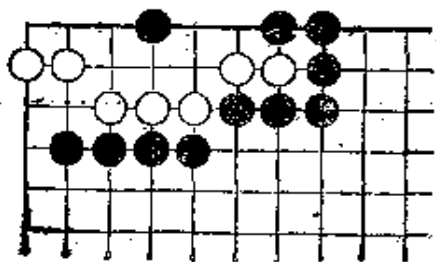

问题图 54

### 白 先

“聚五”白失败，双活  
白胜，正解是劫。

(正解) 白1是正解。

黑2时，白3是和1相关联的好着，舍此白都将无条件死。黑4时，白5也是唯一抗争的手段。接下去黑6挤、白7提，这样就走成了决定死活的劫争。

白3如着于4则如图1，又黑2如着于A，则如图2。

图1 (失败)

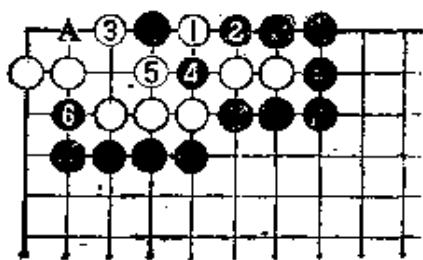

(正解图)

(白7同1)

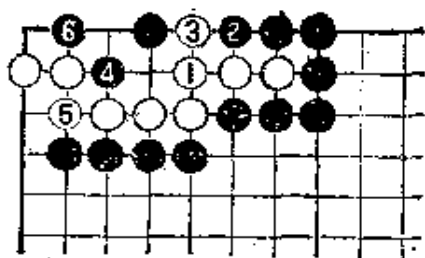

(图1)

⑦同1

白如1接就失败了。黑2冲、白3挡时，黑4尖。白5不得已，接着被黑6扳一手就走成“聚五”，白死。

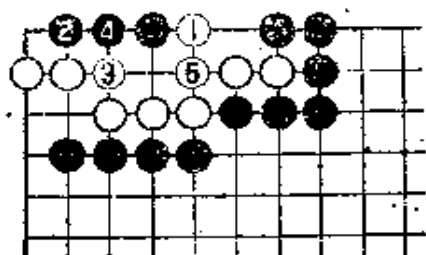

(图2)

图2 (白胜)

正解图中白1时，黑如于4图中2跳，则白3、黑4时，白5接一手就走成双活，白胜。

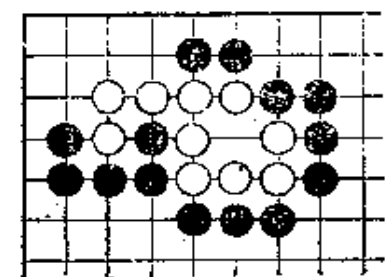

## 问题图 55

### 白 先

请想出具有弹性的抵抗手段。

(正解) 白1正解。

角上死活的急所是“二之1”，果然如此。除此之外，白走在任何其他一点都将无条件死。

对白1，黑2虽是最强的攻法，但白3、黑4时，白有5挖的手段。接着黑6提时，白7挤吃一手就走成劫争。

黑8只能这样走，如于5位粘，就走成接不归。

图1 (白1尖失败)

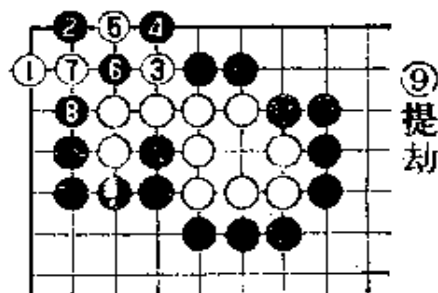

(正解图)

黑2、白3必然，接着黑4飞一手破眼，白就死了。白即使再着于A位，黑B、白C、黑D，白也不能活。

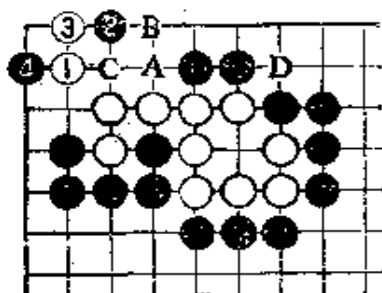

(图1)

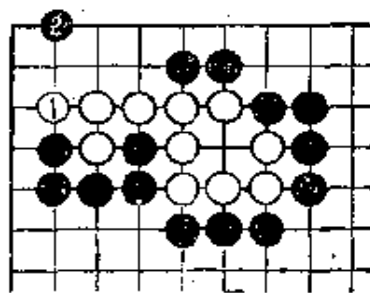

(图2)

图2 (白1挡也失败)

白1时，被黑2大飞一手进角，白也没有活路。请读者自己把这里的变化研究清楚。

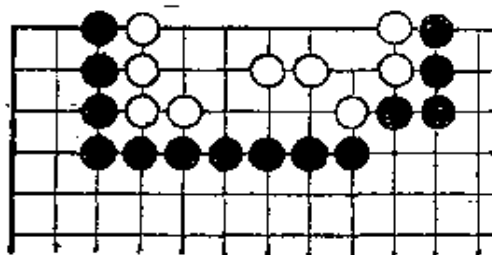

问题图 56

黑 先

白当中地域宽阔，只要走成劫黑就成功了。

(正解) 黑1正解。

要想破白眼位，只此一手。白2必然。接着黑3是重要的一着。黑3如若着于A，则走成图1的结果，黑失败。

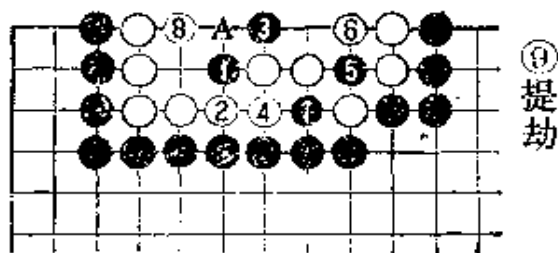

(正解图)

白4时，黑5扑一手，然后7挤，灭眼的次序好。白8先做成双活之形，然后借劫决一死活。

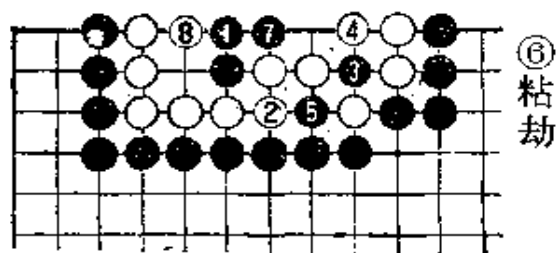

(图1)

图1 (双活)

白1立错误。由于这一手棋向左差开一路(试同正解图黑3比较),从而使白在当中增加了做眼的余地,这样就连劫也走不成了。

接下去白2、黑3、白4、黑5时,白6于3位粘,黑7曲时,白8挤一手就走成双活,黑失败。

图2 (失败)

黑如急于破白右面的眼位而先在1位扑,白2、黑3时,白4补一手,白就活净了。

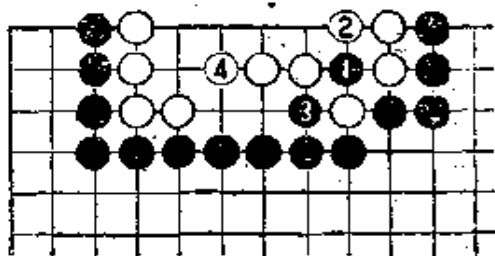

(图2)

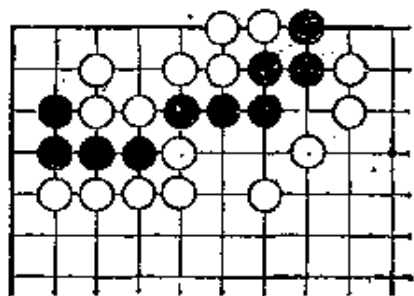

问题图 57

黑 先

不要把问题看得过于简单,白有强硬的抵抗手段。

(正解) 黑 1 正解。

黑 1 点时，白 2 曲是强硬的抵抗。白 2 这一手棋如在 4 位应，则如图 1，立即成劫。黑 3 断时，白 4 打吃二子是和白 2 相关联的手段。

此时，黑如果失去冷静而匆忙地提掉白四子，则走成图 2，黑失败。以下黑 5 到 9 成劫。

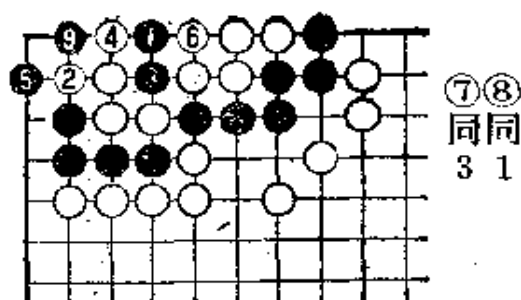

(正解图)

图 1 (变化)

黑 A 时，白如避免被黑 A 切断而于 1 位应，黑就 2 靠。以下白 B、黑 C 仍然成劫。应该注意的是，黑不能以 A 之点作为劫材，因为黑即使提掉白四子也不能做出两眼（参看图 2）。

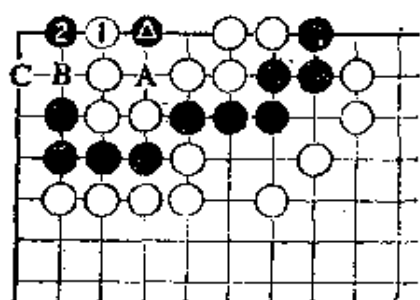

(图 1)

图 2)。

图 2 (溃灭)

正解次序中黑 5 (本图中 A) 如提四子，则走成本图之形。白 1 立即于提起之处打吃一手破掉黑的眼位后再 3 扳，黑全部溃灭。

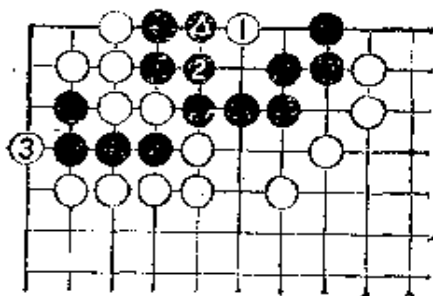

(图 2)

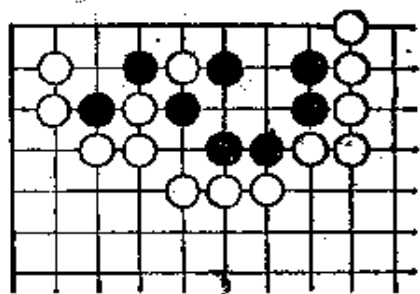

## 问题图 58

### 白 先

在实战中遇到此形时，很多人不知道有做劫的手段。

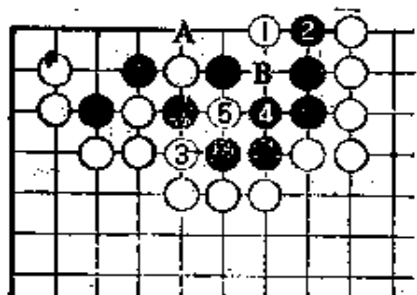

(正解图)

(正解) 白 1 正解。

黑 2 遮断时，白 3 挤吃是和白 1 相关联的手段。

黑退一路于 4 位应不得已，接着白 5 提成劫。黑 4 如于 5 位接，则如图 1。又黑 4 如于 A 位提一子，白 B。黑无条件死。

图 1 (溃灭)

正解次序中白 3 是本图中⊙。黑 1 像正解图那样退开一路于 A 位做劫是最妥善的走法，如贸然 1 接，白 2 打吃时，黑不能于 A 位接，全部溃灭。

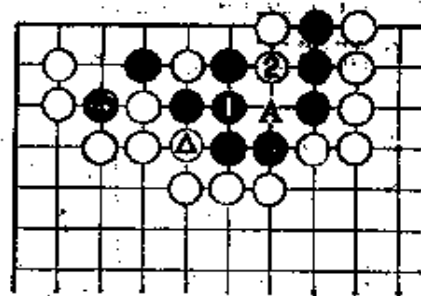

(图 1)

图 2 (同)

正解图中白 1 是本图中⊙。对此黑如以 1 接来应，被白

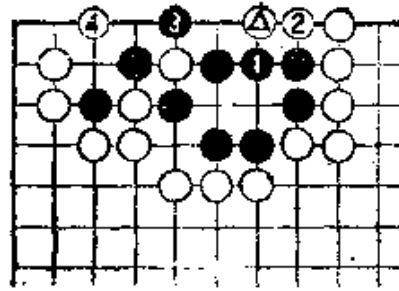

(图2)

2 连回一子后，下一步黑即使 3 提，白只要 4 尖一手，黑就无条件死了。

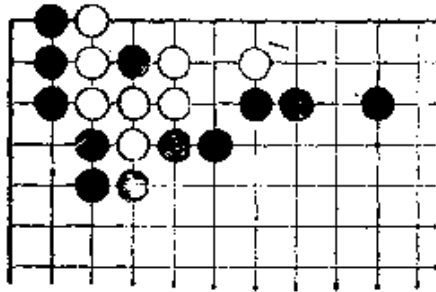

问题图 59

黑 先

黑如单从外面挡，白老老实实地立一手就活了。

(正解) 黑 1 正解。

白 2 时，黑 3 挖是利用白撞紧气的弱点而采取的严厉攻法。接下去白 4、黑 5 成劫。黑 3 是导致劫争的唯一手段。此着如于 B 位挡，则白 A 补一手就无条件活了。

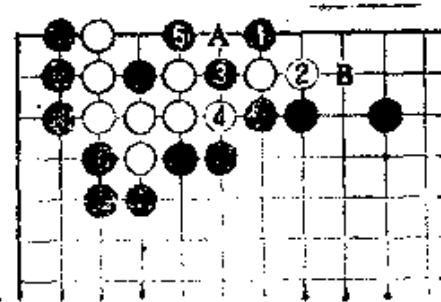

(正解图)

在上述次序中白 2 如在 A 位应，则走成图 1 的结果，白无条件死。

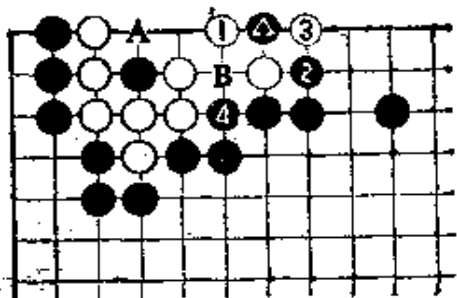

(图 1)

B 两点必能走上一处。

图 2 (失败)

如果次序走错，黑先 1 挖，白 2 对，然后再着于 3，被白 4 应一手，黑就没有任何办法了。

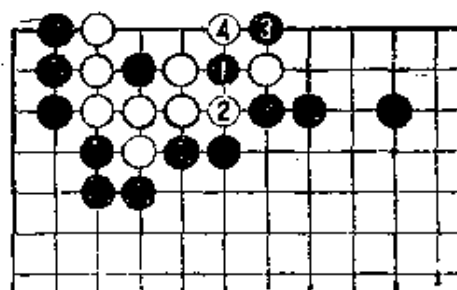

(图 2)

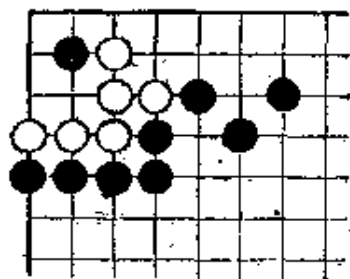

## 问题图 60

### 黑 先

活动范围虽小，但变化却很复杂。

(正解) 黑 1 是角上“二之 1”的急所，也是本题唯

一的正解。

白2、4抵抗时，黑以3、5应。白6时，黑7继续从这一面进攻，目的是利用白撞紧气的弱点导致劫争。黑7之后，白8、黑9成劫就势所必至了。

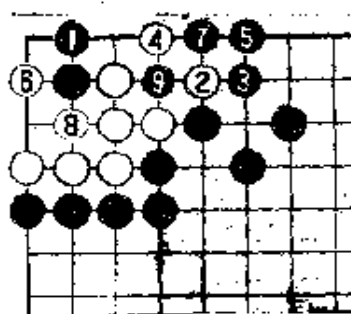

(正解图)

黑1时，白2这一手棋如改于6位跳，则黑7、白2、黑3仍然成劫。

图1 (双活)

黑1跳下，含有渡回一子的隐伏手段，后看似乎可下，但白有2扳的应法。以下黑3、白4、到黑7，就走成了“万年劫”。

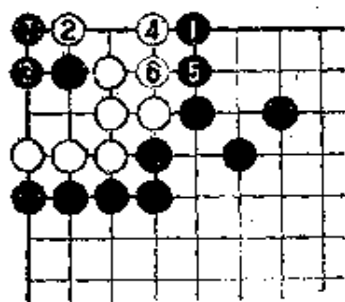

(图1)

图2 (失败)

黑如单于1立，正是白求之不得的走法。白2、黑3、白4，白不但简单地活净，而且活的很大：角上拿到了五目实空。

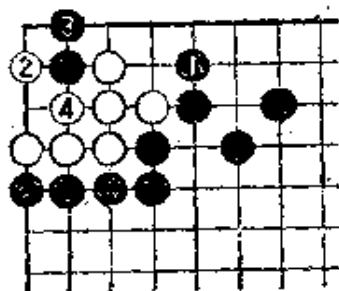

(图2)

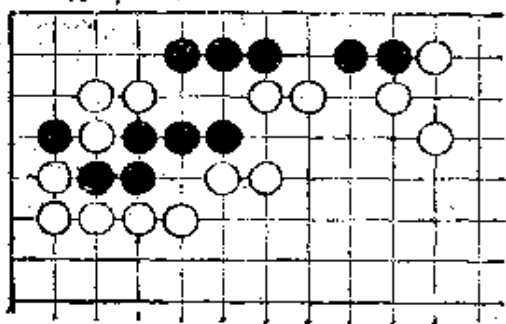

## 问题图 61

### 黑 先

单接差一路不够活，这块棋就绝望了。

(正解) 黑1正解。

黑1只此一手，此外没有其它挽救黑棋的手段。

白2当然，接着黑3投断一手是重要的次序。白4也只能这样走。此着如于A位打吃，黑4、白B之后，

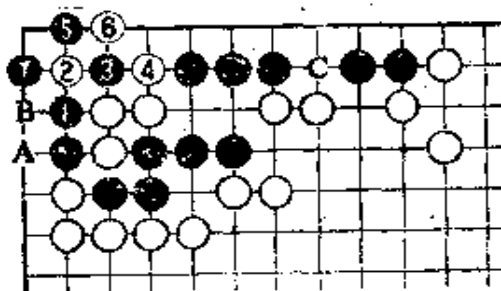

(正解图)

黑C接一手就成为连长八子之形，黑活。这就是格言中所说的“六死八活”。接下去黑5、7是角上常用的抵抗手段。这样就走成劫争。

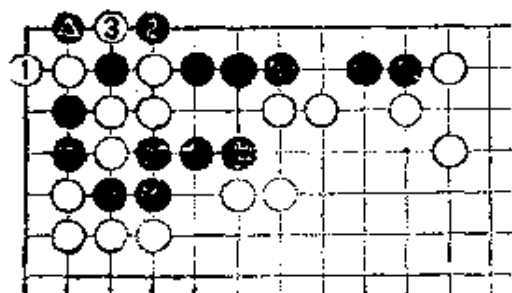

(图1)

图1 (变化)

正解次序中白6如于本图中1位立，则黑2、白3仍然成劫。

图2 (接正解图)

正解图走到黑7时，白

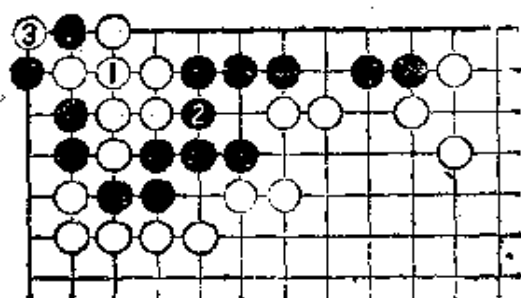

(图 2)

提劫，接着黑寻，在劫争中轮到白反提时，白也有于 1 位先接一手的下法。这样，黑 2 打吃、白 3 提之后，劫争遂又继续下去。

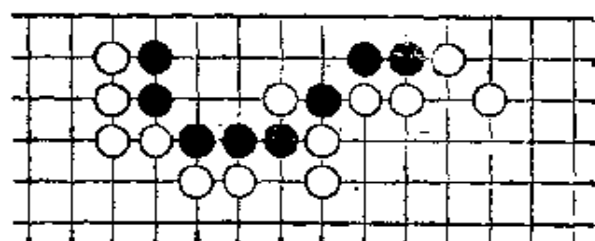

问题图 62

### 黑 先

黑很想接一手，可是……

(正解) 黑 1  
正解。

白 2 时，黑 3 是具有弹性的一手。白 4 时，黑 5、7 做成劫形，借以保持眼

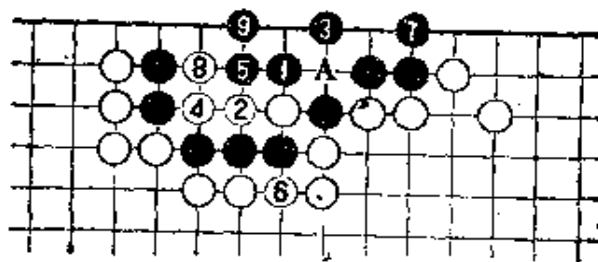

(正解图)

位。白 8、黑 9 后，双方将为争夺 A 之点而展开劫争。

白 2 如于 A 位提，则如图 2。

黑 1 这一手棋如贸然于 A 位接，结果如何？

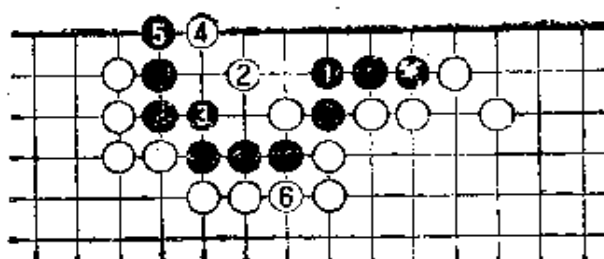

(图1)

图1 (失败)

黑1接轻率。被白2在形的急所冲击一手，黑全灭。

黑3时，白4尖是对杀的必争点。接下去黑5、白6，黑失败。

下去黑5、白6，黑失败。

图2 (变化)

正解次序中白2这一手棋如于本图中1位拔掉一子，黑2挡当然。白3接时，黑4做眼。接下去白如5，黑6反打成劫。从结果上看，白仍以采取正解图的走法为有利。

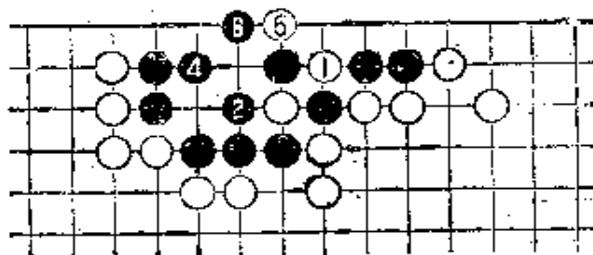

(图2)

反打成劫。从结果上看，白仍以采取正解图的走法为有利。

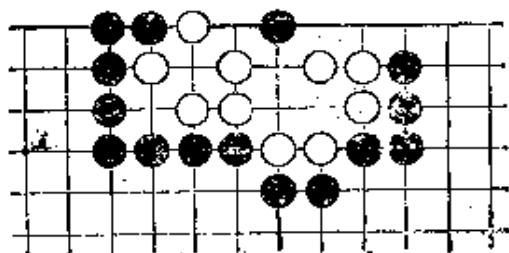

问题图 63

### 黑 先

凭直觉就可以一眼看出：

啊，这里有棋！

黑的正确攻法如何？

(正解) 黑1正解。

本题形似简单，但进攻的次序相当难，这一点可能出乎

意料。

白2必然。接着黑3多送一子让白提掉，然后黑5再于提起之处扑一手。白6不得不提，以下黑7到9走成劫争。这是正确的攻法。

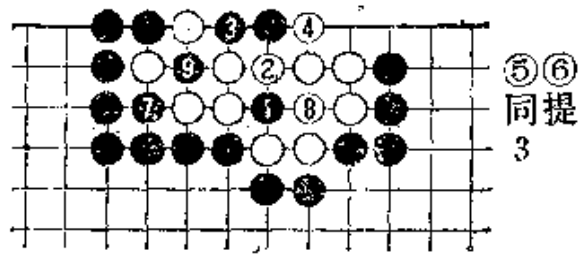

(正解图)

如果黑把问题看得过于简单，想一举歼灭白棋，就将以失败告终。

图1 (失败)

最初黑如贸然于1位挤吃，被白2接一手后，黑就没有攻击的手段了。接下去黑如3，白4，白无条件活。又黑3如着于A，白B活。

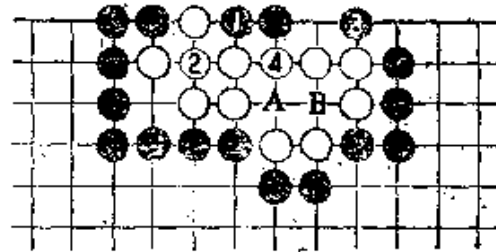

(图1)

图2 (失败)

最初黑于1位扳也不成功。被白2一接，白也简单地活净。A、B两点白总能走上一处。

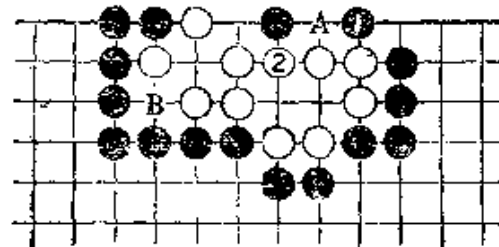

(图2)

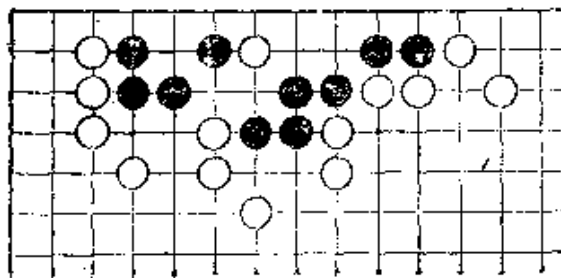

问题图 64

## 白 先

黑腹地宽阔，白用通常的攻法不能奏效。

（正解） 白1扳  
是正解。

黑2如为了阻渡而于4位应，白2冲就走成图1的变化。黑不采取图1的走法而像本图这样2团一手是正确的应法。

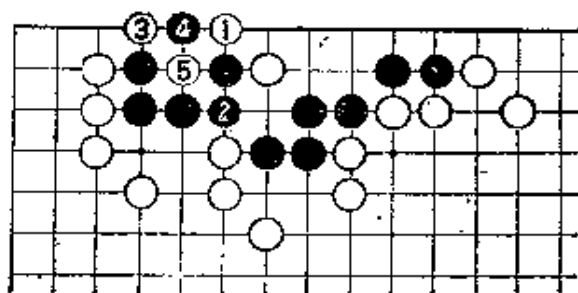

（正解图）

接下去白3时，黑4抛成劫。

图1（变化）

正解图次序中白①时，黑2这一手棋如于本图中1位挡，结果如何？

白2、黑3、白4、黑5是必然的应接。

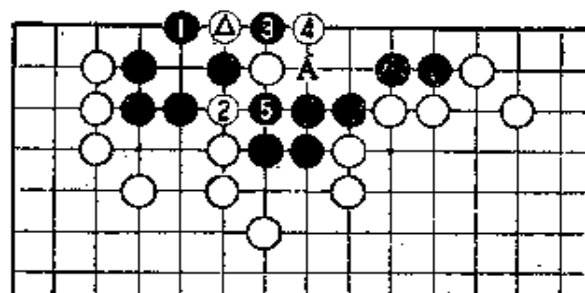

（图1）

（白4如着于5，被黑A挡一手，黑无条件活）接下去——

图2（接前图）

前图中黑5之后，白于本图中△位提劫。接着黑1粘时，白2靠，以下黑A、白B、黑C。这样虽也成劫，但黑仍

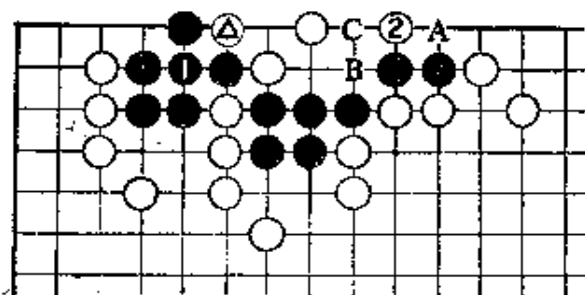

（图2）

以采取正解图的下法较为有利。

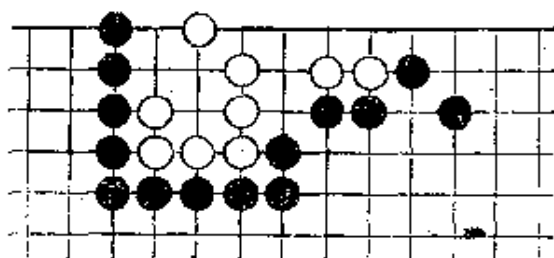

问题图 65

### 黑 先

左侧黑直立到底的一子将发挥巨大的威力。

(正解) 黑 1 正解。

白 2 是唯一的应法。

接着黑 3 挤是使白撞紧气的严厉手段。白 4 虎不得已，接着黑 5 提走成劫争。白 4 这一手棋是使白

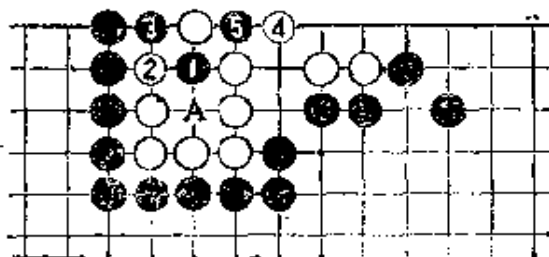

(正解图)

免于溃灭的唯一走法，如果下在 5 位，则如图 1；如于 A 位提，则走成图 2。白采取其中任何一种走法都将被歼。

图 1 (溃灭)

正解次序中白 4 如于本图 1 位应，被黑 2 扳一手，白无条件死。接下去白如 A，则黑 B；而白如 C，则黑 A。

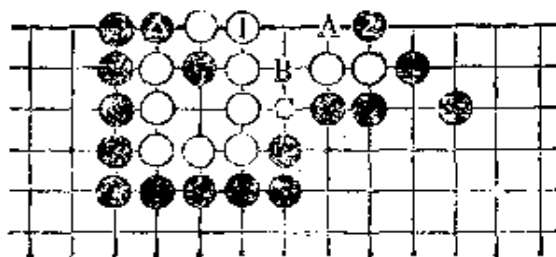

(图 1)

图 2 (溃灭)

黑▲时，白采取图1的应法不行，那么，白如改于本图中1位提一子结果如何？

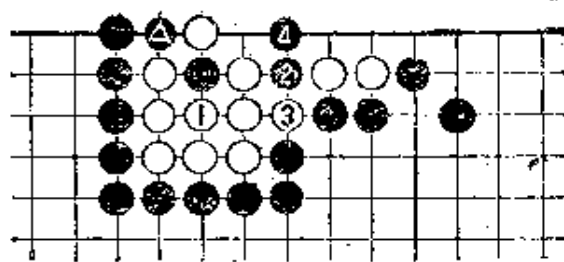

(图2)

白1提时，黑2挖是使白致命的一手。接下去白3时，黑4立。这样一来白左右都撞紧了气，两面不能入子，仍然全部溃灭。

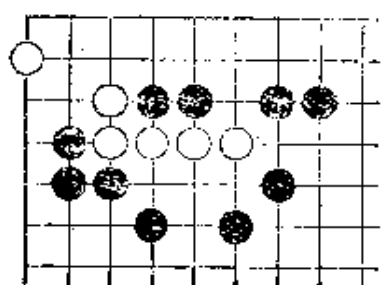

## 问题图 66

### 白 先

绝望为时尚早，还有手段可施

(正解) 白1正解。

白从1冲入手是使这块白棋免于溃灭的唯一的次序。黑2必然。白3、黑4时，白5再送吃一子，目的是使黑撞紧气，导致劫争。黑6提之后，以下白7、黑8到白9，成劫就势所必然了。

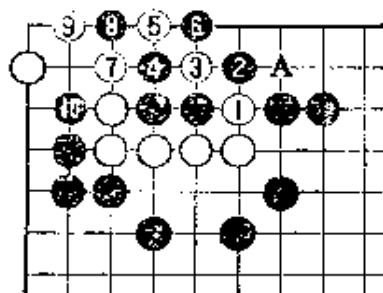

(正解图)

黑10如于5位接，白当然着于10位无条件活。又黑8如于3位接，则白A打吃，黑8提时，白9挡，下一步或提劫，

或于10位做眼。黑无论怎样走都不能净杀白棋。

图1 (变化)

正解图白5是本图中⊙。对此黑如贸然1曲进角，被白2扳一手这样做劫，问题就严重了。虽然同是劫争，但此劫黑如万一失败，是要蒙受巨大损失的。

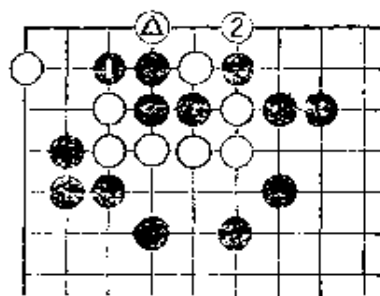

(图1)

图2 (失败)

正解次序中白5这一手棋于1位挡结果如何？

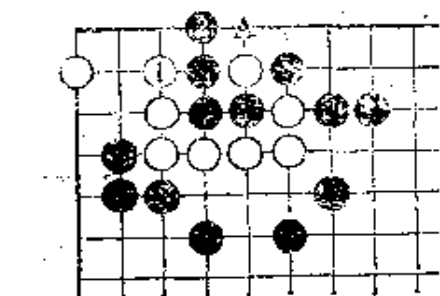

(图2)

白1时，下一步黑如果肯于A位应一手，则白于2位抛就可以走成和正解图相同的结果，但是黑有2立的反击手段，这样一来，白就立即全部溃灭了。白1的手段不能成立。

段，这样一来，白就立即全部溃灭了。白1的手段不能成立。

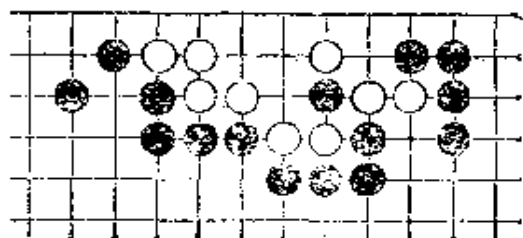

问题图 67

白 先

白形势紧迫，无暇挽救二子，但不能轻易地弃掉。

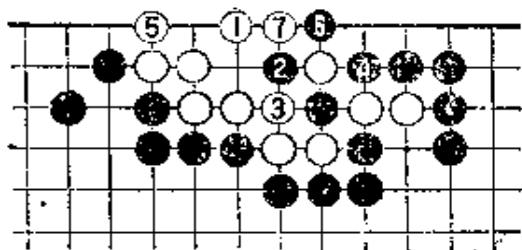

(正解图)

黑4、白5、黑6、白7走成劫争。

白1如吝惜二子而着于3位，则如图1，白立即溃灭。又白1如放过形之急所而误于2位退，就走成图2，白也溃灭。

图1 (立即溃灭)

白1吝惜二子是因小失大。被黑2挤一手破眼，白立即溃灭。

又白1如下在2位，则黑1、白A、黑B，白也全部被歼。

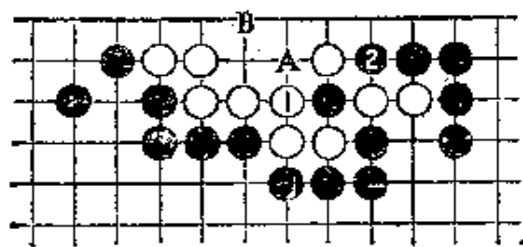

(图1)

图2 (同上)

白1这样补一手毫无意义，被黑2点一手，白也立即溃灭。

2之点仍是急所。下一步或A、或B，黑走上一处白就死了。

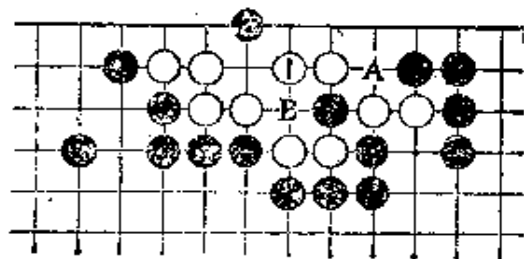

(图2)

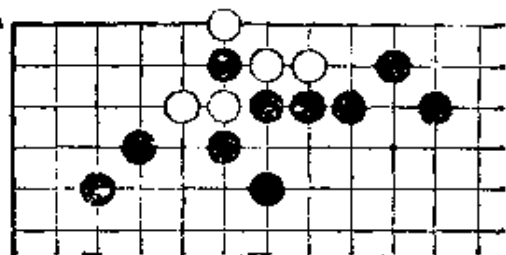

## 问题图 68

### 黑 先

同是劫争，黑怎样走才是最有利是做劫手段？

(正解) 黑1正解。

白2当然。接着黑3尖瞄着5抛做劫，是同黑1相关联的手段。白无法避免黑3、5做劫的手段，因此白4不得已，只能这样走。但在实战中，黑是否立即5抛开劫，就要根据当时的情况如何而定了。

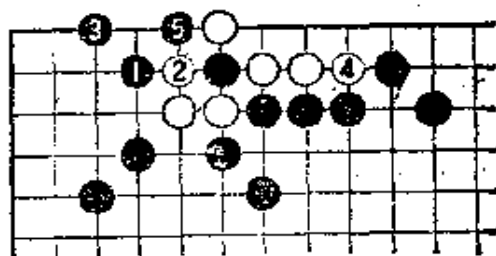

(正解图)

图1 (失败)

黑1如从右面破眼，被白2飞一手，就让白无条件活了，黑失败。

白2之后，黑已无杀白的手段。例如黑如3，则白4以下到8，白活净。

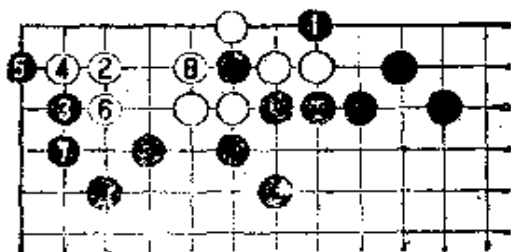

(图1)

图2 (变化)

图1中黑1是本图①。

前图中白2这一手棋如贸然1跳，则黑有2、4的手

段。这一点必须警惕。

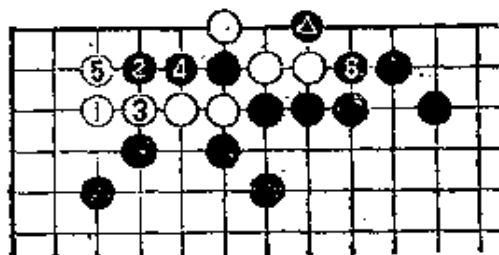

(图 2)

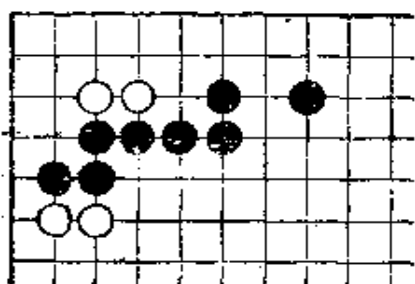

问题图 69

白 先

立或尖都不能活。

(正解) 白 1 正解。

除此之外白没有任何摆脱覆灭的手段。

黑 2 阻渡时，接着白 3 又是一手好棋。以下黑 4、白 5 时，黑 6 抛成劫。白 7 如于 A 位接，黑 B 点，白死，因此白 7 不能退让，只有借劫抗争之一途。

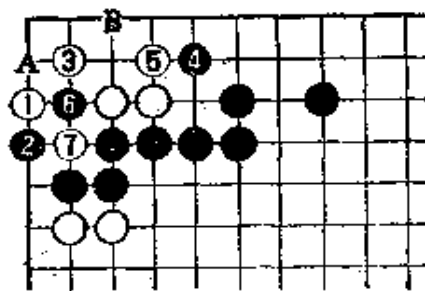

(正解图)

图 1 (失败)

白如平凡地 1 立，黑 2 尖一手，白立即溃灭。白虽有 A

位的先手借用，但黑B应之后，白即使C挡，被黑D挤一手，白仍无法做活。

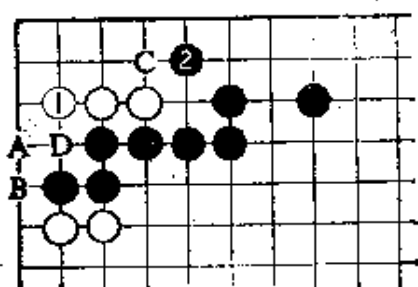

(图 1)

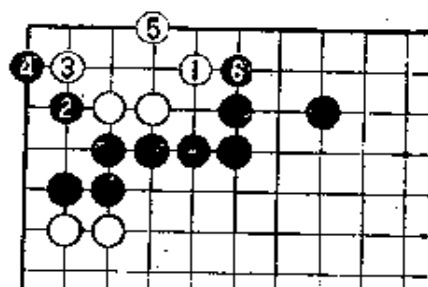

(图 2)

图2 (失败)

白1如先从右面行棋，黑2就从左面进攻。以下白3、黑4，白做不出两眼。

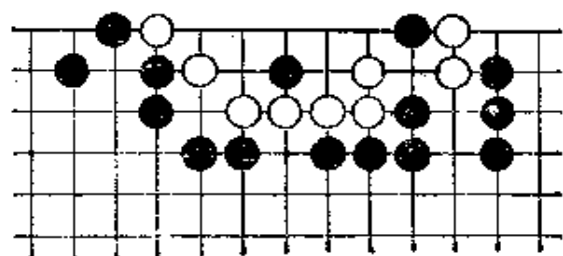

问题图 70

### 白 先

此形中黑右面可以切断白二子，左面可以渡过。白应怎样处理？

(正解) 白1正解。

黑2时，白3是和白1相关联的正确次序。

黑4时，白5做劫。

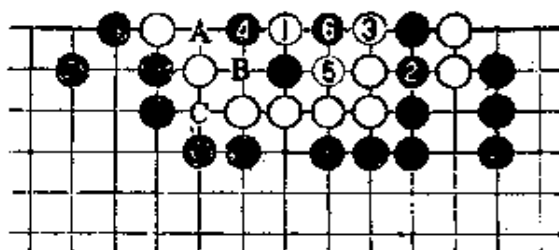

(正解图)

黑4如着于5位，则白A、黑B时，白C接一手就走成双活，黑失败。

又黑2如着于6，其变化如图1。

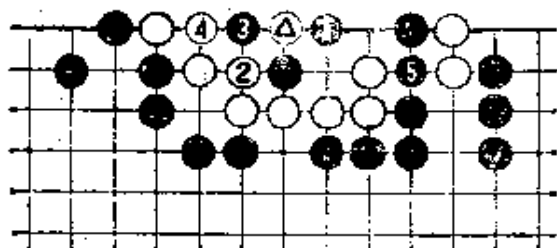

(图1)

图1 (变化)

正解图白1是本图中Ⓐ。

黑如1，白2。以下黑3、白4、黑5时，白于Ⓐ处提一手仍然成劫。

劫。

图2 (失败)

最初白虽然走上了正解中Ⓐ的一手，但黑1吃住二子时，白2如在左面接，被黑3长一手，白溃灭。

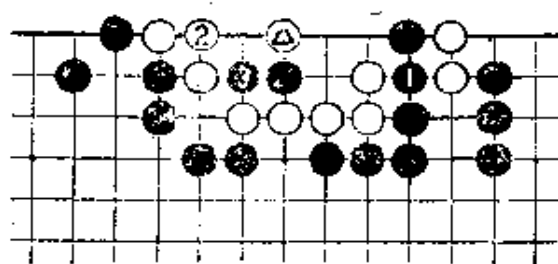

(图2)

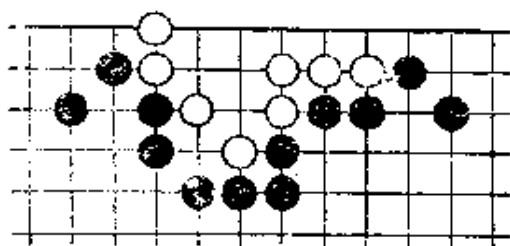

问题图 71

### 黑 先

从外面进攻还是从内部进攻?

(正解) 黑1是急所。

此形无论攻或守，黑1都是好点。

黑1点，白2时，然后黑再于3位挤吃是次序。白4不得已，接着黑5提成劫是正解。

白4如于5位接，则黑A、白B、黑C、白D时，被黑于4位扳一手，白无条件死。

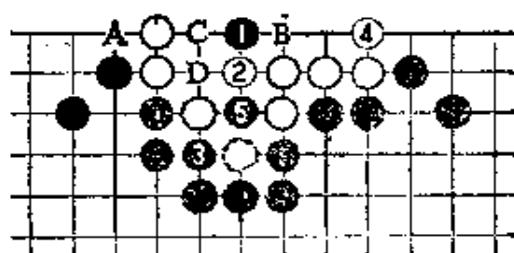

(正解图)

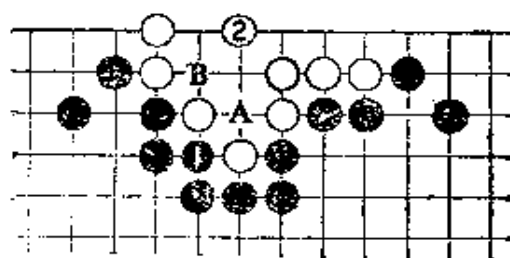

(图1)

图2 (活)

最初黑即使于本图1扳，被白在2的急所补一手，白仍无条件活。接下去黑如A，则白B；而黑如B，则白A。

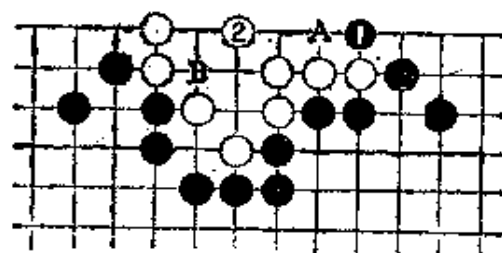

(图2)

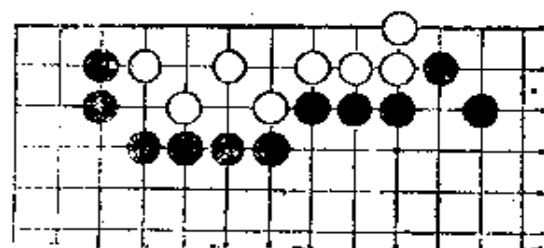

问题图 72

## 黑 先

这是一个很难作出正解  
的问题。

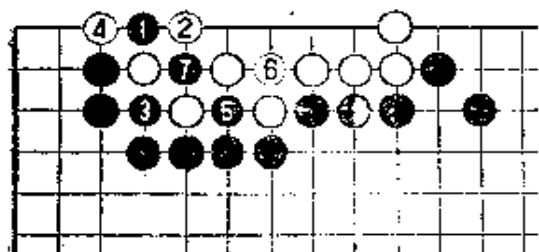

(正解图)

(正解) 黑1、白2  
当然。

接着黑3打吃是不易  
被人注意到的一手，也是  
本题所要求的唯一正解的  
次序。白4如于7位接，

则如图2的变化，白溃灭，因此白4提一子是正确的应法。  
接下去黑5、白6成功。

图1 (平凡)

黑1、白2、黑3、  
白4这样平凡地走下去，  
就让白轻松简单地活净  
了。这种走法完全是给对  
方帮忙。

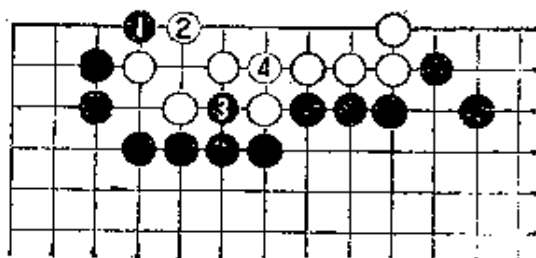

(图1)

图2 (立即溃灭)

正解次序中白4如于  
本图1位接，黑就2点。  
白3时，黑4挤一手做为  
弃子，迫白A提二子后，  
再于4位扑一手，白立即

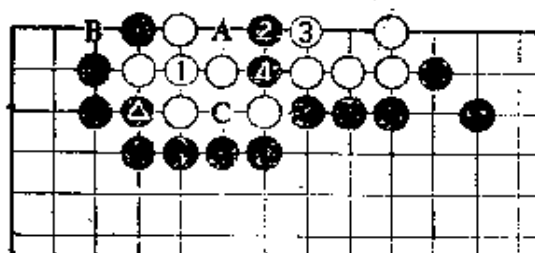

(图2)

溃灭。接下去白如B，则黑C。由于白已撞紧气，黑扑时，  
白不能在C位做眼，这是黑④(正解图黑3)这一手棋所产  
生的效果。

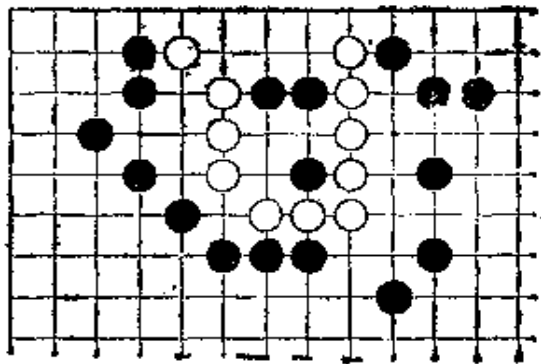

问题图 73

### 黑 先

白虽吃进三子，但仍  
未安定。

(正解) 黑 1 正解。

白 2 如着于 A，被黑于 3 位曲一手后，左右都可以渡过，白立即溃灭，因此白 2 打吃一子不得已。以下黑 3、5 渡时，白除 6 抛做劫之外，别无他策。以上的次序是正解。

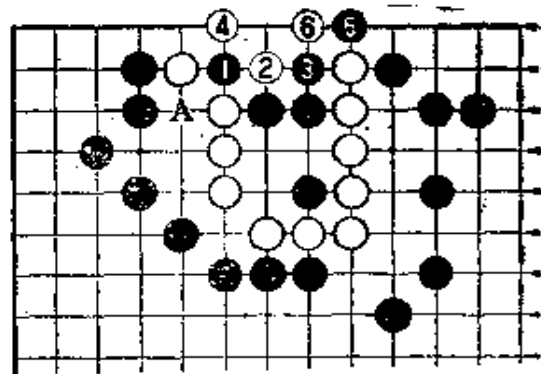

(正解图)

黑 1 如着于 3，则如图 1，黑失败；而白 2 如于 4 位打吃，则走成图 2 的结果，白失败。

图 1 (失败)

黑如先着于 1，被白 2 扳一手，黑失败。接下去黑如 A，则白 B；又黑 A 如改于 C 位打吃，则白 D、黑 A、白 E、黑 F、白 G，黑接不归。

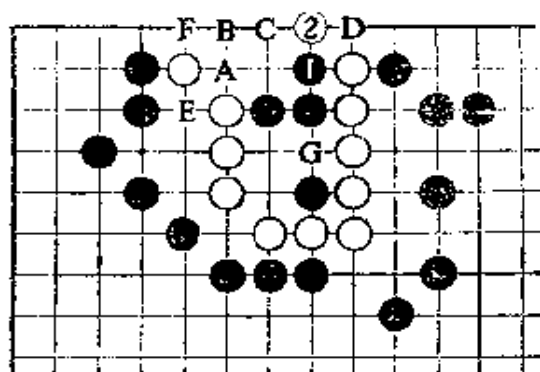

(图1)

图2 (失败)

黑▲时，白如于1位应，以下黑2、白3、黑4、白5时，黑6扳一手就渡过去了，白全部溃灭。

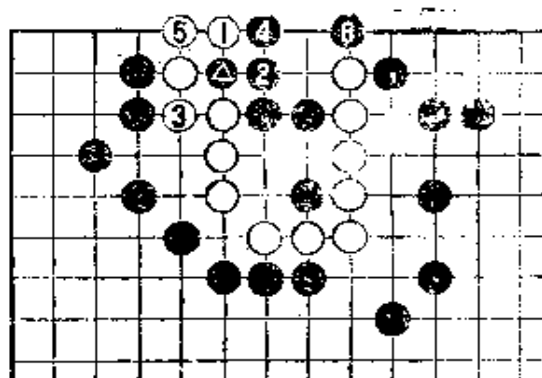

(图2)

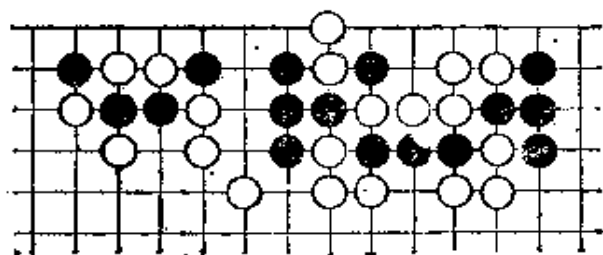

问题图 74

### 黑 先

图形虽大，不应望而却步。要从左右先手利用之点入手。

(正解) 黑1  
先在左面逼应一手是  
正解。

白2当然。接着  
黑3再转于右面先手  
逼应。

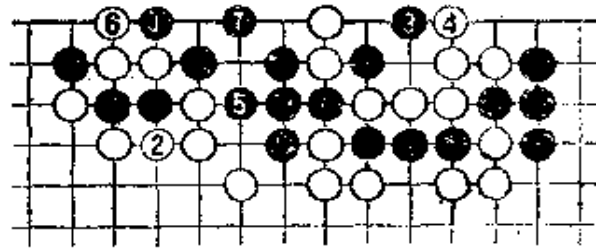

(正解图)

白4也不得不应。此着如下在别处,如图2所示,黑渡  
过之后,就让黑全部逃出去了。接下黑5时,白6是好棋,  
这样就走成劫争。

白6这一手棋如贸然于7位点,则走成图1的结果,白  
失败。

图1 (失败)

黑④时,白如企  
图净杀黑棋而着于1  
坚决来破眼,则被  
黑2接一手,就反而  
凑黑顺势取得了眼

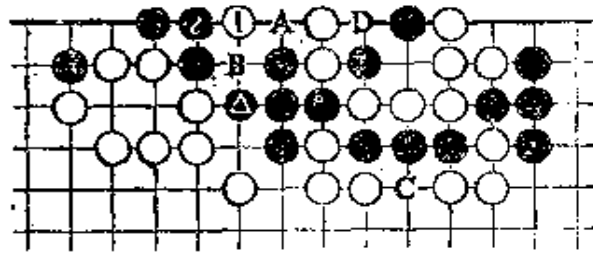

(图1)

位。接下去白A、黑B、白C、黑D,黑无条件活。

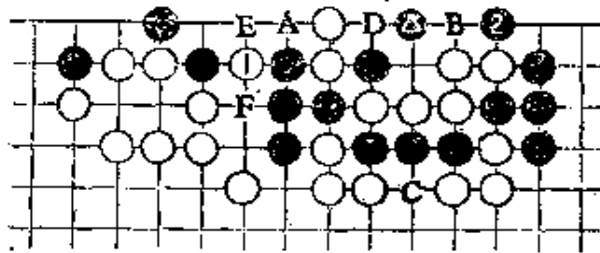

(图2)

B、白C、黑D、白E、黑F。

白1让黑这样渡过是重大的失策,这一手棋只能下在正  
解图的4位。

图2 (渡过)

黑④(正解图  
黑3)时,白如1  
挖,黑2扳一手就让  
黑左右通连了。以下  
的进行是白A、黑

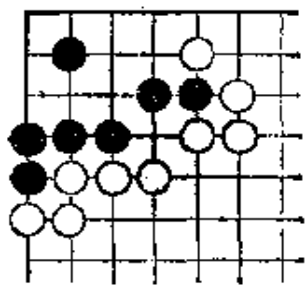

## 问题图 75

### 白 先

黑有顽强的抵抗手段，  
白须要看清楚。

（正解） 白 1、黑 2 必然。

白 3 扳时，黑 4 是最强的抵抗。这样一来成劫就势所必然了。

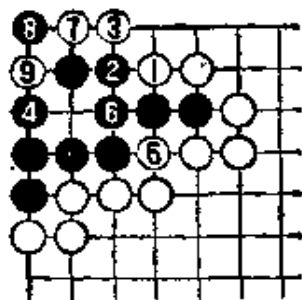

（正解图）

黑 4 如贸然于 7 位应，则如图 1，黑无条件死。

黑 4 之后，白 5、黑 6 当然，接着白 7 行、黑 8 抛走成劫争。这是本题所要求的唯一正确的次序。

图 1 （失败）

正解图白 3 是本图中⊙。

黑如 1 挡，白就在 2 的急所予以致命的一击。这是白⊙扳时就已准备下的

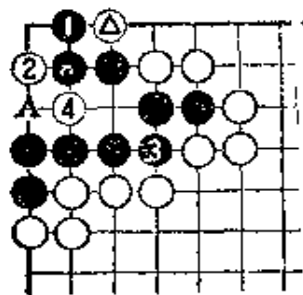

（图 1）

点杀的手筋。接下去黑如3，则白4。黑已撞紧气，A位不能入子，全部溃灭。

图2 (变化)

前图黑3这一手棋如于本图中3挤做眼，被白4扑一手，黑也不能活。接下去黑如A、则白B。

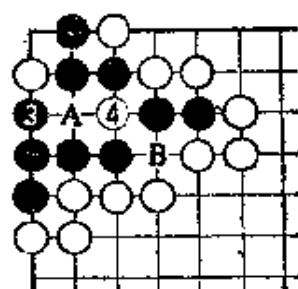

(图2)

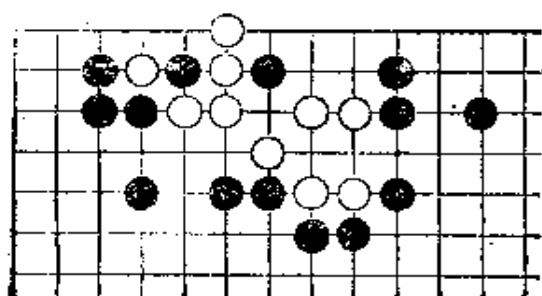

问题图 76

### 黑 先

破眼似乎相当困难，但黑有常用的攻法。

(正解) 黑1正解。

在对方腹内多送一子，走成二子后舍弃，借以扑灭眼位，这是死活题中常用的手段。白4提二子时，黑5再扑一手，接着白6进行抵抗乃势所必然，这样就走成劫争。这是本题的正解。

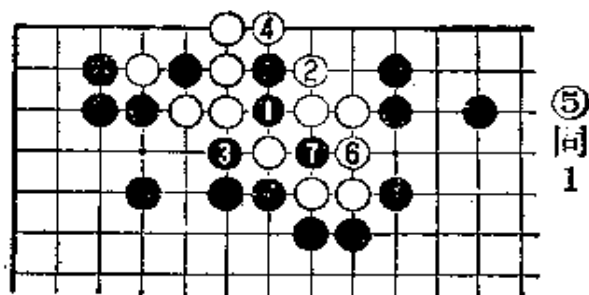

(正解图)

走到黑5之形见图2。

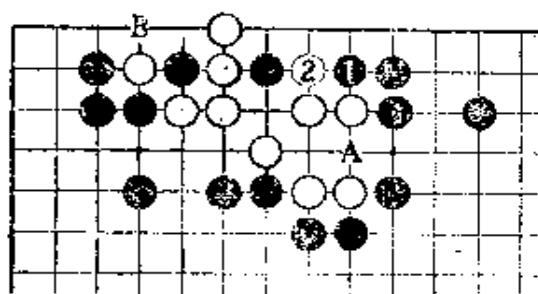

(图1)

图1 (利敌的下法)  
最初黑1如果和白2交换一手, 就让白无条件活了。白2之后, A、B两点必能走上一处。

黑1和白2的交换正好给白创造了做成两眼的

有利条件。这完全是帮了对方的忙。

图2 (接正解图)

正解图到黑5时走成本图之形黑▲是本题中关键的一手。这一手棋的作用是使白在右面后手才能做成一眼。白如A提, 则黑B, 白全部溃灭。因此正解图中白6除做劫之外, 别无他策。

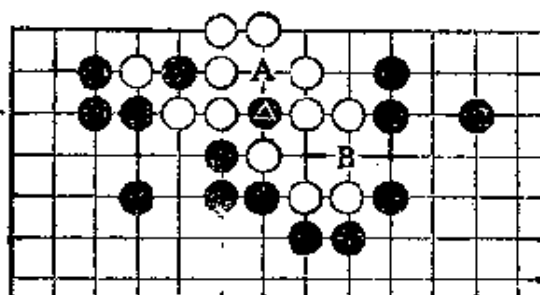

(图2)

### (3) 第三部分 (独立判断)

有的读者认为，如果事先不对某一题的结论（劫还是无条件死活）预作启示，就更能激发思考的兴趣。这一章就是为适应这些读者的需要而设的。对各题的结果都未作任何启发，请自己进行思考，独立判断。

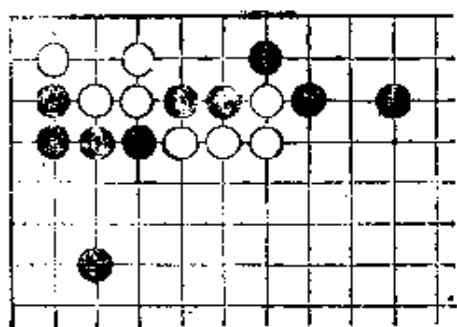

## 问题图 77

黑 先

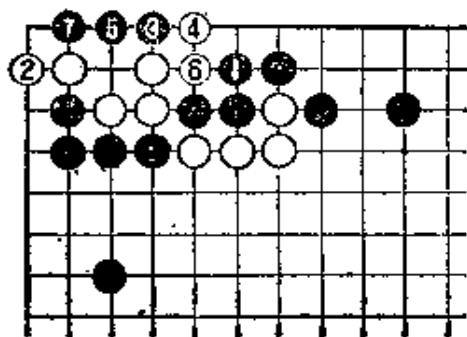

(正解图)

位，则如图 2，黑也失败。

图 1 (劫)

最初黑如 1 挡，白 2。接着黑 3 夺取眼位时，白有于 4 位分断，进行反击的手段。以下黑 5，白 6、黑 7 时，白 8 抛就走成劫争，黑失败。

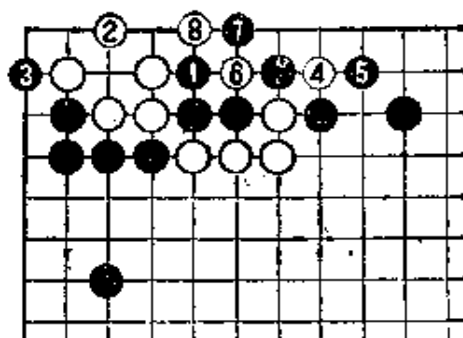

(图 1)

图 2 (接不归)

正解次序中黑 3 这一手棋如于本图中 1 位点，就让白无

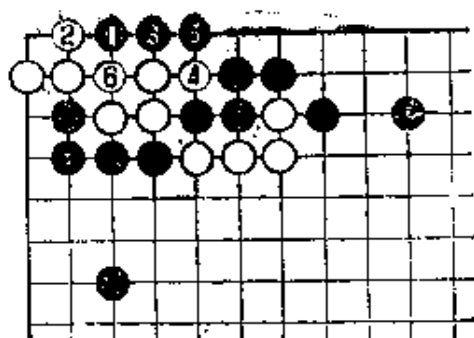

(图 2)

条件活了。以下白 2、黑 3、白 4、黑 5 到白 6，黑接不归。

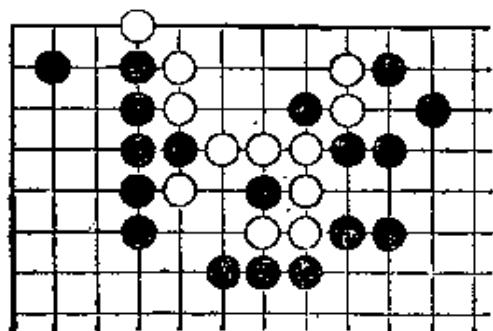

问题图 78

黑 先

(正解) 黑 1 正解。

接下去白 2 时，黑 3 扳是同黑 1 相关联的次序，也是极其重要的连续攻击手段。

白 4 时，黑 5 接一手，白立即溃灭。又白 4 如改于 5 位提，黑 4 渡，结果亦同。

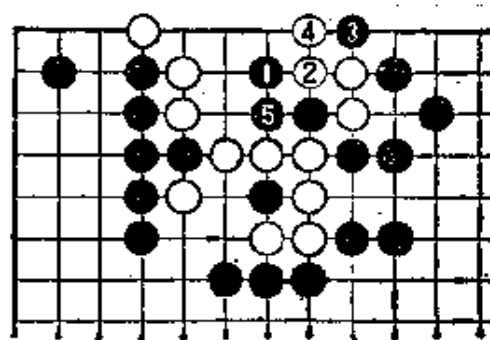

(正解图)

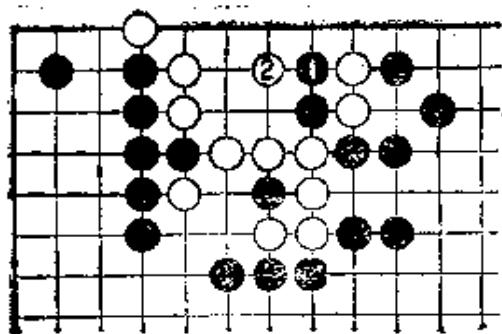

(图1)

图1 (俗手)

黑1立、吃白二子，毫无意义，是典型的俗着。黑1之后，白只要2夹一手就简单地活净了。

2之点是双方必争的急所。

图2 (失败)

可能有人认为，正解中黑3这一手棋于本图中1位尖亦无不可。但是不行，白有于2位挤的应法，黑杀不死白棋。

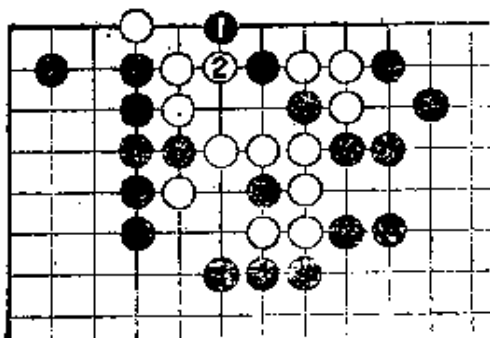

(图2)

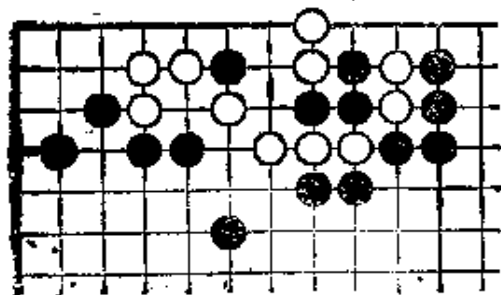

问题图 79

黑 先

(正解) 黑1正解，只此一手。

黑1如于2位提二子，白于1位扳一手就简单地活了。

白2立时，黑3断，5挡是极其重要的攻击手段。白6时，黑7。被一度吃住的三个黑子一旦得以复活，同时白也

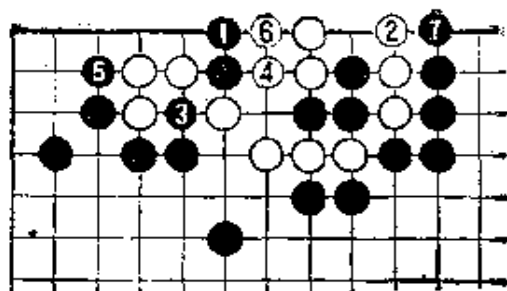

(正解图)

就全部溃灭了。

图 1 (失败)

尽管一开始黑走上了正解的次序，但白⊙时，黑1如贸然同白2先交换一手，然后再3断，就被白4抢先吃去三子，立即活净。由于黑次序上一步走错，结果让白把死棋走活了。

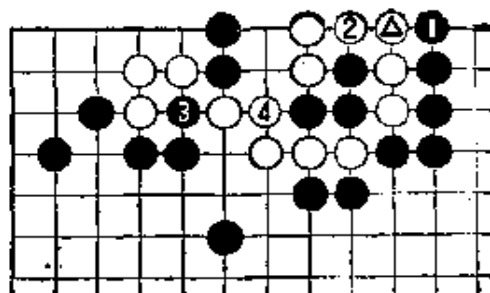

(图 1)

图 2 (失败)

正解次序中黑5这一手棋如先于1位打吃，也将失败。白2之后，黑3挡，为时已晚，因为白A提掉三子后已经有了做成两眼的余地，黑杀不死白棋。因此白⊙时，黑1必须保留，先着于3位才能歼灭白棋。次序之重要，于此可见。

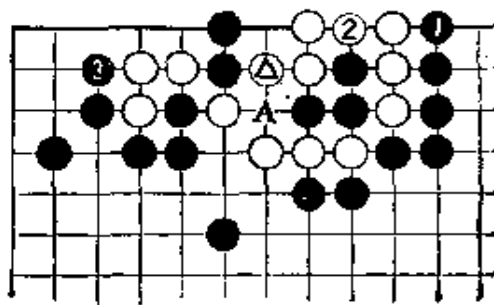

(图 2)

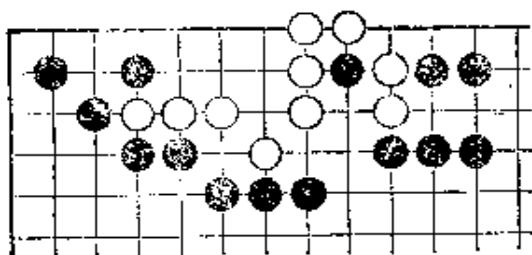

## 问题图 80

### 黑 先

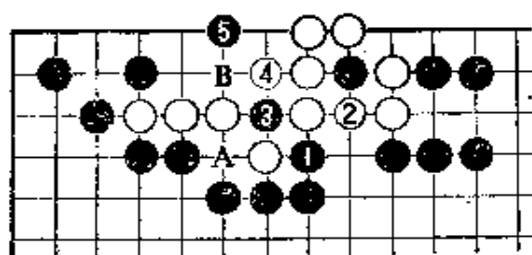

(正解图)

(正解) 黑1、白2当然。

白如不予2位应，被黑在此点走一手，白就失去这里的一眼。

接着黑3扑是本题中关键的一手。白4提时，黑5破眼，下一步A、B两点走上一处即可杀白。

图1 (失败)

最初黑于1位靠结果如何?

黑如1，则白2，黑3时，白4抛，以下到白6，黑接不归，白无条件活。

图2 (失败)

黑1小飞似也可着，但是不行。黑1如果同白2这样交换一手，就正好

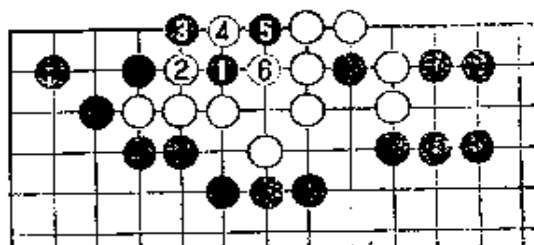

(图1)

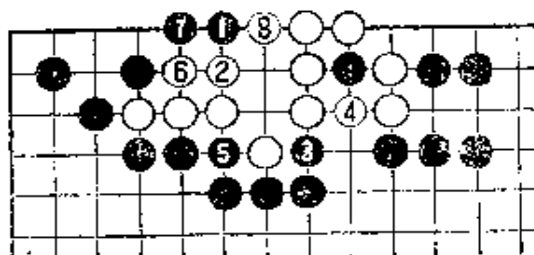

(图2)

帮了白的忙，黑再无杀白的手段了。接下去黑3、白4、黑5时，白6到8在这里又做成一眼，白无条件活。

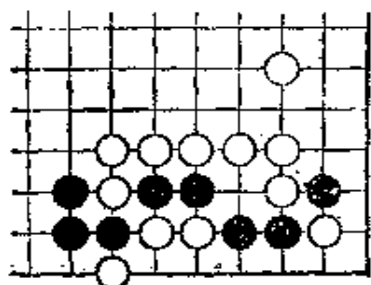

## 问题图 81

### 黑 先

(正解) 黑1、白2必然。

黑3是本题所要求的正解的一手。走上这一手，角上的黑棋就活了。接下去白4、黑5。

白4如下在A位，黑就4接吃住白二子，使左右通连。

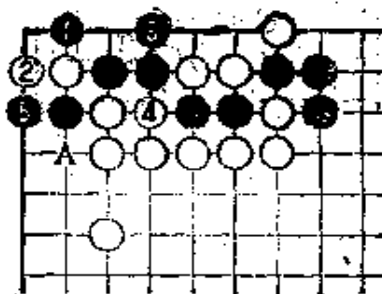

(正解图)

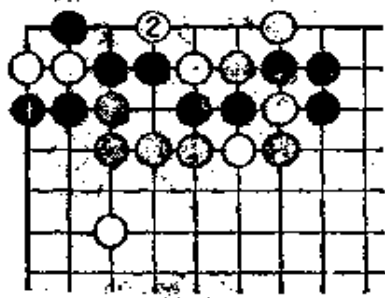

(图1)

### 图1 (失败)

黑如果忽略了正解中黑3的次序而先着于本图中1位，黑就失败了。

黑1之后，被白2扳一手，黑无论怎样走也做不出两眼。

### 图2 (失败)

正解次序中黑1这一手棋如在左面扳，黑也失败。以下白2、黑3时，白4挡一手，黑立即溃灭。

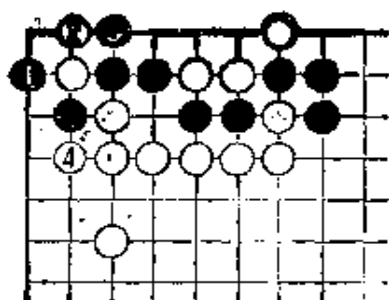

(图2)

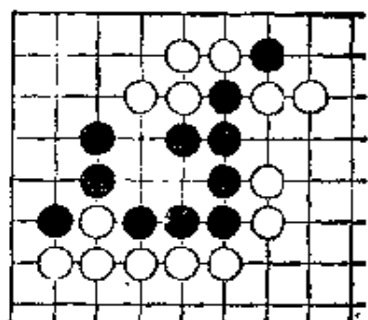

问题图 82

### 白 先

(正解) 白1靠是正解。

黑2如于3位接，被白2长一手，黑就简单地死掉，因此黑只好2扳进行抵抗。但白3渡回一子后，黑即使4接，被白5扳一手，黑在角上还是做不出另一眼，结果全部溃灭。

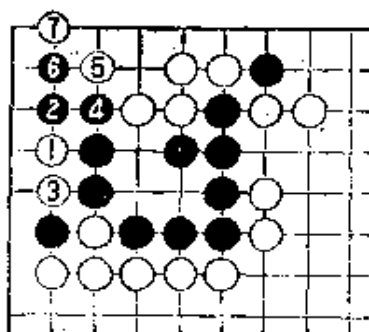

(正解图)

白1是死活题中时常应用的手筋。

图1 (劫)

白1跳的攻法过于平凡。被黑2应之后，白只得采取3以下到7的走法做劫，白失败。

白1时，黑切不可贸然于A位冲。如冲，被白于2位长一手，黑被杀。

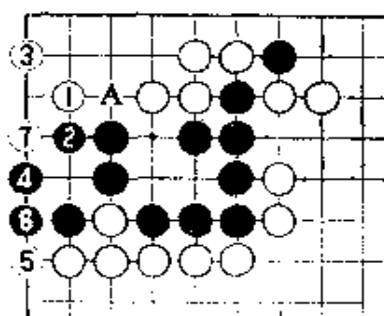

(图1)

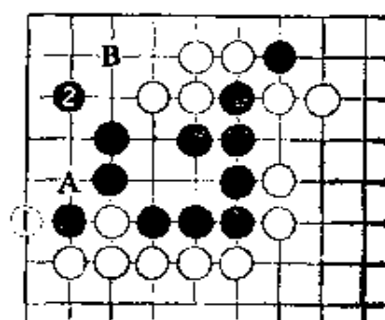

(图2)

图2 (失败)

白1扳也是首先可以想到的走法。但是这样走白就失败了。黑有2尖的应法，下一步A、B两点走上一处黑就活了。

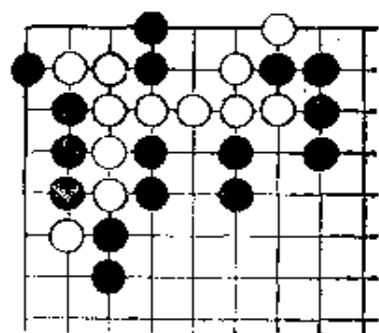

问题图 83

### 白 先

(正解) 白1正解。

在这样的棋形中，白1常是正解的一手。

黑2如于3位接，则如图1走成“倒脱靴”，白无条件活。因此黑2挡当然。接着白3抛，迫黑4应一手后，再5提一子，在角部扩充眼位。以下黑6、白7走成双活，白成功。

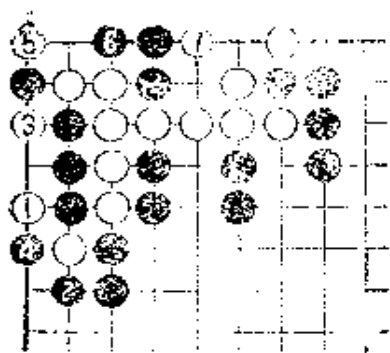

(正解图)

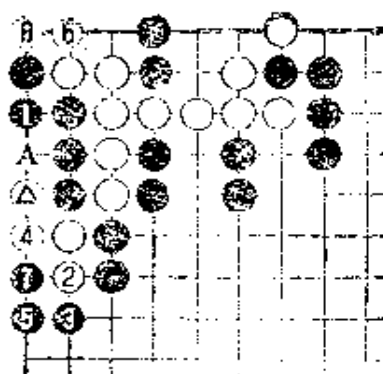

(图1)

图1 (倒脱靴)

正解图白1是本图中⊗。黑如避免被白提去角上的一子而于1位接，白就2、4做成“倒脱靴”之形。接下去黑5、白6、黑7时，白8挤吃，让黑A提掉四子后，再于提起之处断一手，就吃掉了黑六子。

图2 (前图的变化，黑失败)

前图中黑5这一手棋于1位扳，白A断时，黑B立进行抵抗，借以导致劫争，似乎也不失为一种有力的下法。但是黑1时，白如不于A位应，而C夹一手，黑就失败了。黑的这种手段不能成立。

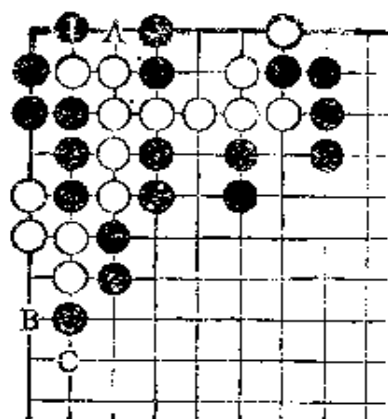

(图2)

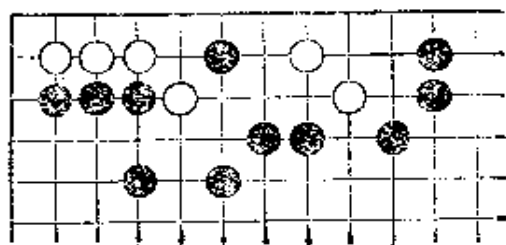

问题图 84

## 白 先

(正解) 白1、黑2、白3是必然的行棋步骤。接着白5扳是正解。

白5扳这一手棋瞄着下一步黑6时，白7强行做劫的抵抗手段。黑6没有其他走法，成劫乃势所必然。

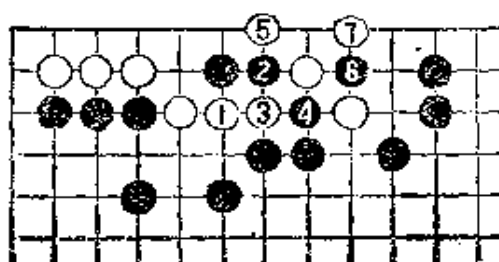

(正解图)

图1 (无谋)

白如于1位单接，被黑2应一手，这块棋就简单地死掉了。接下去白如A，则黑B。白差一路，做不出两眼。

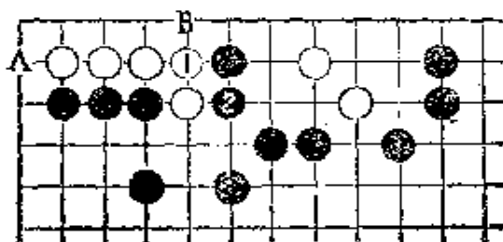

(图1)

图2 (手筋)

正解中白5即本图白1，是手筋，也是此形中唯一的抵抗手段，但在实战中这种手段被很多人忽略过去，从而招致失败。

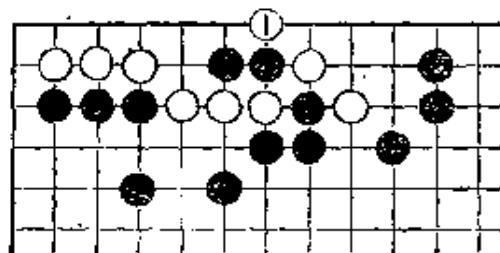

(图2)

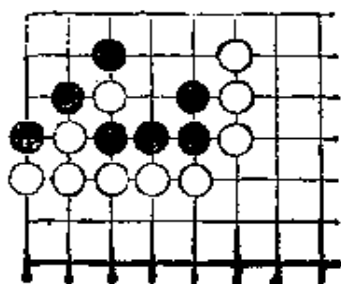

## 问题图 85

### 黑 先

(正解) 黑 1 正解。

白 2 (或 4) 时, 黑 3 做眼。接下去白 4、黑 5, 黑无条件活。黑右面的四子虽然被吃, 但角部得以活净, 这是最明智的下法。黑 1 如不肯舍弃四子, 而于 2 位挡, 被白 A 断一手, 黑全部溃灭。

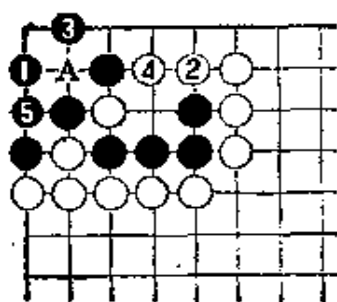

(正解图)

图 1 (失败)

黑 1 如单提一子, 被白 2 点一手, 黑溃灭。接下去黑如 A, 则白 B; 又黑如 B, 则白 A 挤。

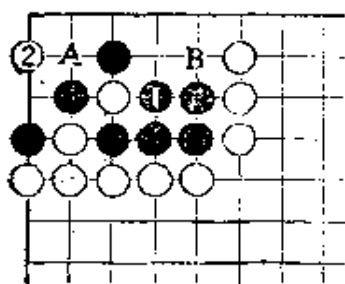

(图 1)

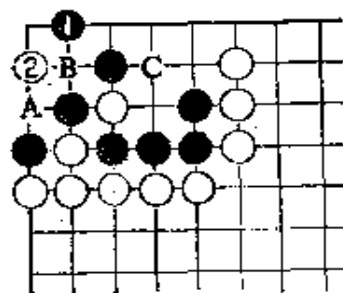

(图 2)

图 2 (溃灭)

角上的急所虽是“二之一”, 但在此形中黑 1 着点错

误，接着被白2点一手，黑立即溃灭。

白2是一举歼灭黑棋的要点。黑如B接，则白C，黑不能活。但是白2如于A位提，被黑于2位挡一手就走成劫争，白失败。

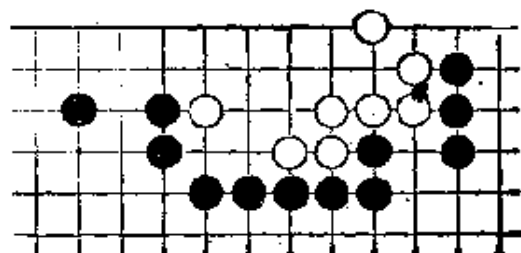

问题图 86

黑 先

(正解) 黑1是急所，只此一手。

黑1如下在2位，被白1挡一手，黑不能杀白。

接下去白2、黑3、白4都是必然的走法。黑5扳是关键的一着有此一手，白就无条件死了。黑5这一手棋如贸然于7断，则如图1，黑失败。

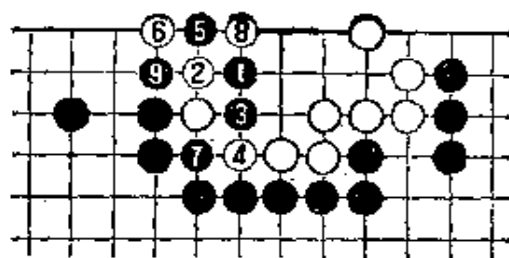

(正解图)

图1 (失败)

正解图黑5扳这一手棋如于本图中1断，白2立一手就活了。接下去黑如A，则白B；又黑A如改于C挡，则白先手于A、B两点紧气之后，就可以在右面做成两眼。

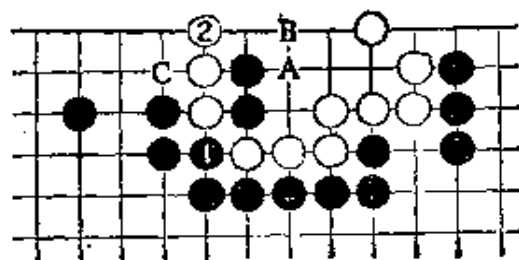

(图1)

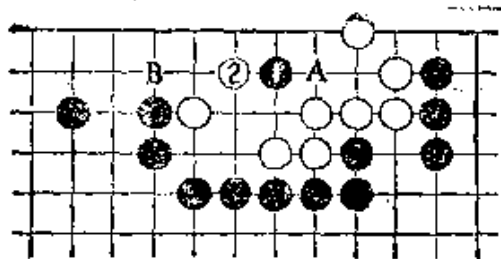

(图2)

让白棋活得这样理想是不得了的。

图2 (失败)

乍看黑1似乎也是急所，但白有2尖顶的手段，黑不成功。接下去黑如A长，白就在B位扳扩大腹地，黑没有办法杀死白棋。

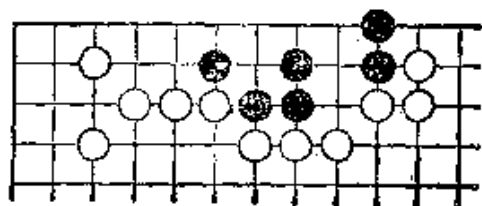

问题图 87

白 先

(正解) 白1正解。

白1抓住黑撞紧气的弱点，在要害之处猛烈一击，黑无论怎样挣扎也无法逃脱覆灭的命运了。

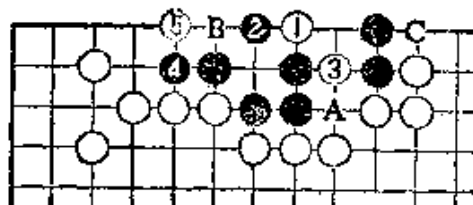

(正解图)

黑2时，白3挖，黑不能于A位入子。黑2如下在A位，白2长，接下去黑B、白C，黑仍然不活。

图中黑4时，白5，黑在左面做不成眼，全部溃灭。

图1 (失败)

白如1点，被黑2挡一手，白失败。接下去白如3，则黑4。此后白即使A长，黑B吃住三子就可做成

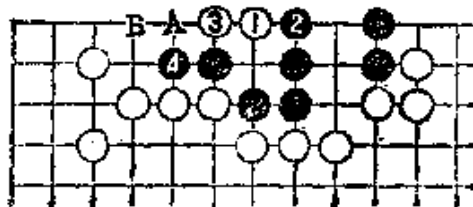

(图1)

一眼。

白1这一手棋下在3位虽然是形，但黑有反击的手段，白也失败。其变化如图2。

图2 (失败)

白如着于1，黑有2长的手段，白杀不死黑棋。但黑2如贸然于4位挡，则白B长一手，黑立即溃灭。

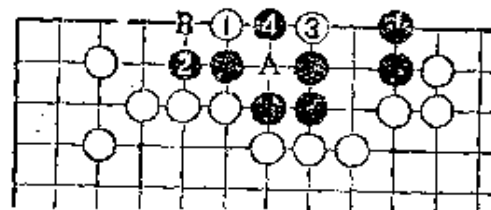

(图2)

黑2长抵抗时，白如3跳，黑4挖以下、白A、黑B，黑无条件活。

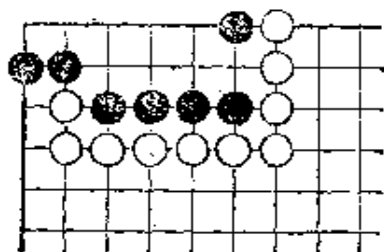

问题图 88

白 先

(正解) 白1正解。

白1是形的急所。黑2不得已，如下在别处，被白于2位冲入，黑立即溃灭。

以下白3、黑4、白5成劫必然。黑已撞紧气，左右都不能打吃白子，只有同白展开劫争，一决胜负。

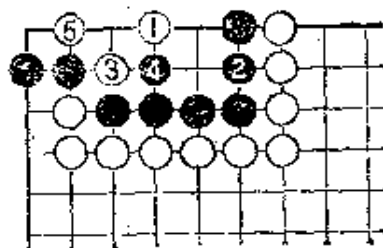

(正解图)

图1 (失败)

白如单于1位冲，黑在2的急所补一手就无条件活了。

但黑 2 如轻率地于 A 位挡一手，以下白 2、黑 B、白 C，黑死。

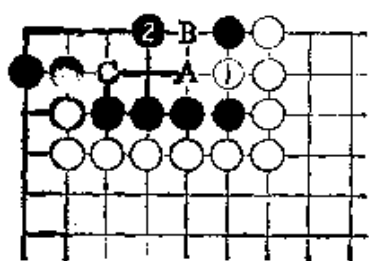

(图 1)

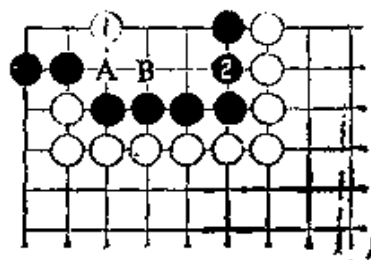

(图 2)

图 2 (失败)

白如 1 点，黑 2 接，白也失败。接下去白如 A 断，黑 B 挡一手后，从左右两面都可以打吃白子，白无法杀黑。

## (4) 第四部分 (特选十题)

最后选出10题，用以结束初级编。答对七题者就算毕业了，请进入上级编。

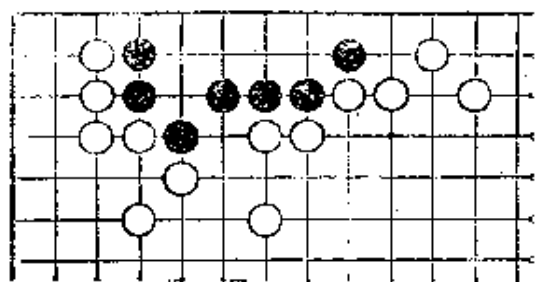

## 问题图 89

### 白 先

在实战中很多人以为此形黑是无条件活，就这样放过去了。

(正解) 白1正解。

在这种棋形中，白1是常用的攻击手段。

黑2当然。白3托正是时机，如果错过机会，就让黑简单地活了。图1即其一例。

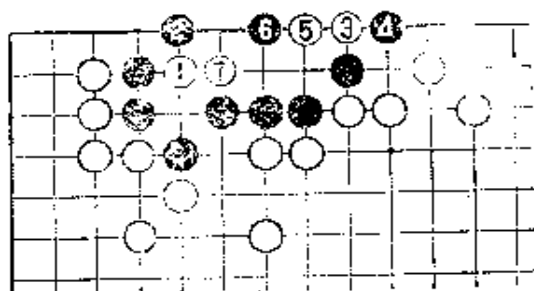

(正解图)

接下去黑4、白5、黑6时，白7长一手，黑溃灭。

图1 (失败)

白如错过正解图中3托的绝好时机而立即1长，被黑2应一手之后，再着于3位，白就无法杀黑了。接下去黑4打、6接，黑无条件活。次序上一手颠倒，结果就完全不同了。

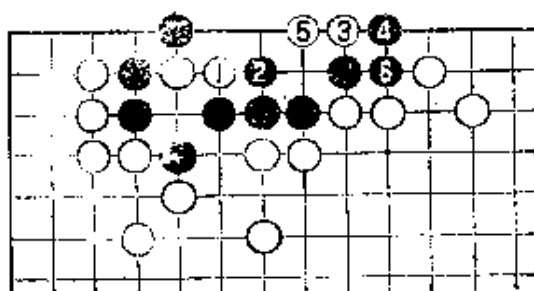

(图1)

图2 (失败)

最初白1扳着点错误。被黑挡一手后，白也不能杀黑。以下3、黑4、白5到6，黑简单地活净。

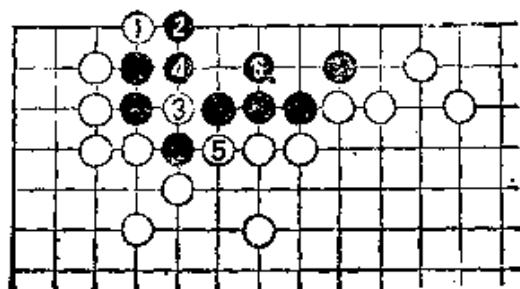

(图2)

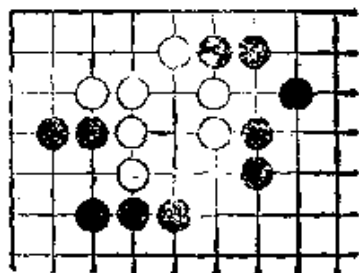

问题图 90

黑 先

对此形也可能贸然断定，白是无条件活。

(正解) 黑1正解。

除此之外，黑走在任何其它一点都不能震撼白阵。

黑1时，白2挡拚力抵抗，是免于溃灭的唯一手段。以下黑3、白4、黑5时，白6只能借劫挣扎，别无他策。

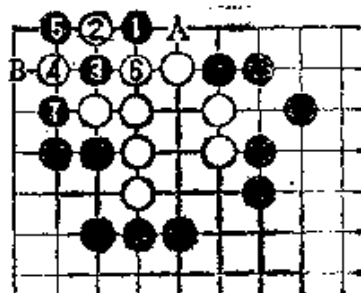

(正解图)

白2这一手棋如改于7位挡，则黑A退，白5时，黑B点一手，白无条件死。



(正解) 白1、黑2必然。

接下去白3团。黑4破眼时，白5投断一手。以下黑6到10双方都没有别的走法。白舍弃二子后，再于提起之处11扑，接着白13

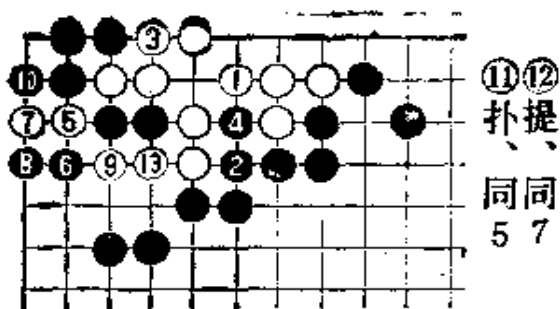

(正解图)

打吃时，黑不能接二子，这里遂又做成一眼，白无条件活。

走到白13之形见图2。

图1 (自取灭亡)

白1靠同黑2进行交换，纯属自取灭亡之着。

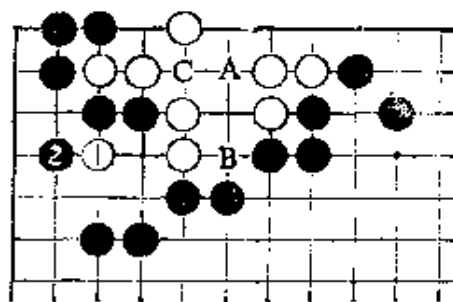

(图1)

由于白1和黑2的交换，致使白A、黑B之后，C之点不能成眼，这样一来白只有溃灭了。

图2 (接正解图)

正解图最后白13的一手是本图中④。黑不能于A位接，如接，被白B扳一手，角上的黑子全部被吃，因此，黑只能下在C位，接着白A提二子后，这里自然又成一眼，白无条件活。

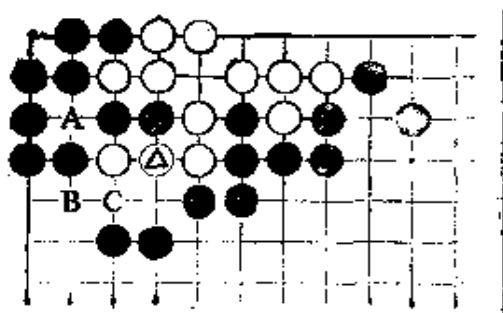

(图2)

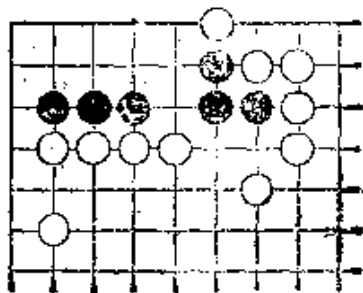

## 问题图 92

### 黑 先

这是实战中时常出现之形，但仍  
有不少人走错。

(正解) 黑 1 正解。

黑 1 如于 7 位挡，就走成图 1  
的结果；如于 5 位退，则如图 2，  
黑都将失败。

黑 1 时，白即使 2、4 强攻，  
黑有 3 以下到 11 走成双活的手段，  
黑成功。这是本题所要求的最正确  
的答案。

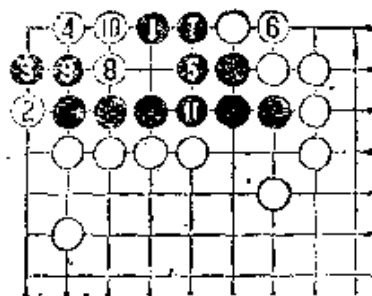

(正解图)

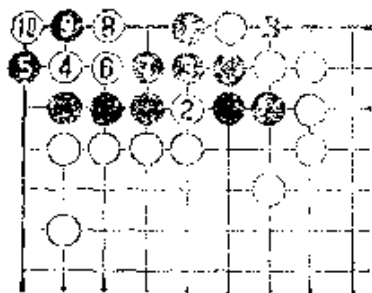

(图 1)

图 2 (失败)

图 1 (失败)

黑如 1 挡，就要受到白 2、  
4 的攻击。黑 5 扳时，白 6 长  
当然，以下黑 7 到白 10 成劫，  
黑失败。

白 2 着于 3 虽也成劫，但  
仍以前者的次序较好。

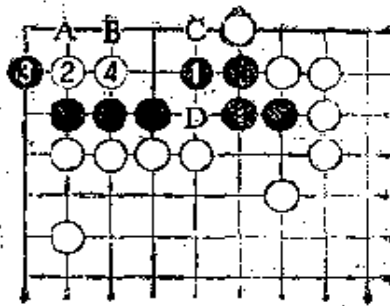

(图2)

最初黑如1退，白有2、4的攻法，接下去黑A、白B、黑C、白D成劫，黑也失败。

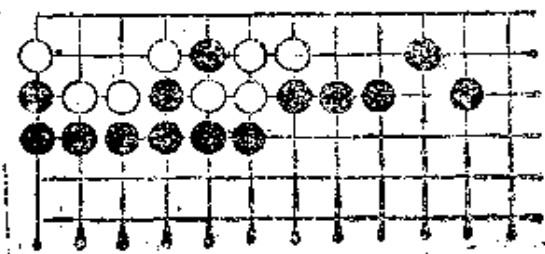

问题图 93

### 黑 先

如能发现第三手，以下就可以迎刃而解了。

(正解) 黑1、白2当然。

接着黑3尖是本题所要求的正解的一手。

黑3如于A位提二子，白4长一手，右面的白棋就无条件活了。黑只有走上3的一手，才能迫白4长之后，5抛成劫。

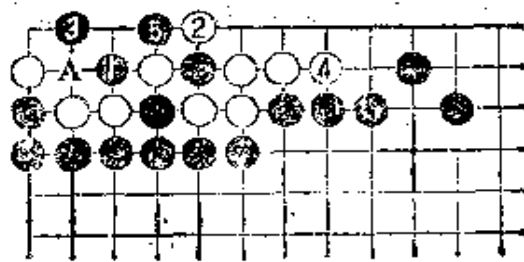

(正解图)

图1 (失败)

解答本题时，也可能考虑过黑1立的走法。如果这样走，黑就失败了。

黑如1立，白就2接，此后黑即使3刺，白只要4接一手就活净了。黑1的手段不能成立。

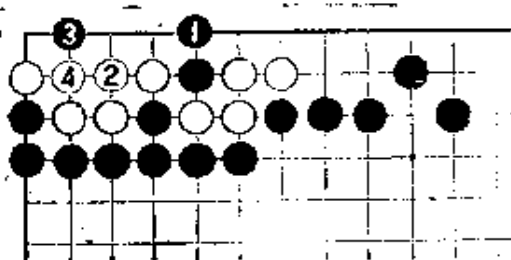

(图1)

图2 (失败)

黑1、白2虽是当然的走法，但接着黑3立，则纯属利敌的恶手。就是说，凑白4团之后，黑5不得不提，接着被白顺势6长一手，就让白活净了。

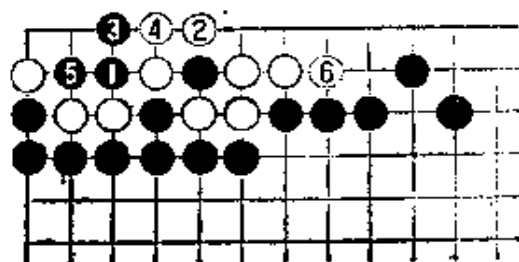

(图2)

正解图中黑3的作用还表现在只用一手棋就吃住了白二子，而本图中则花费了3、5的两手棋。

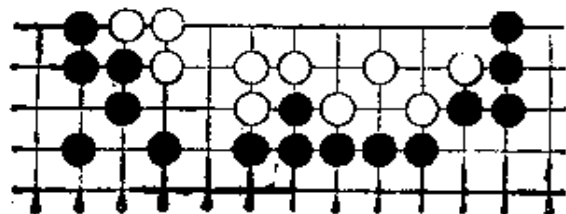

问题图 94

### 黑 先

此题稍难，首先思考一下，结果是劫还是无条件（死、活）。

(正解) 黑1正解。

黑1是压缩白左方眼位的重要手段。以下到白6是必然

的走法。

接着黑7是本题中关键的一手。白8时，黑9，白溃灭。

又白8如着于A，则黑B，白也不活。

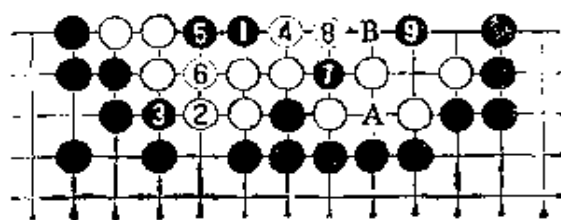

(正解图)

图1 (平凡)

黑如平凡地以1、3、5的手段来压缩白的地域，到白6，白就恰好走成“直四”之形活净。走成

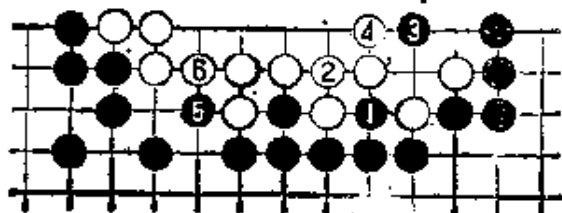

(图1)

这种结果，应该完全归咎于黑1的轻率。

图2 (失败)

如果次序颠倒，先从黑1走起，白有2的顽抗手段，黑也失败。以下黑3、白4、黑5到白6，白无条件活。又黑3

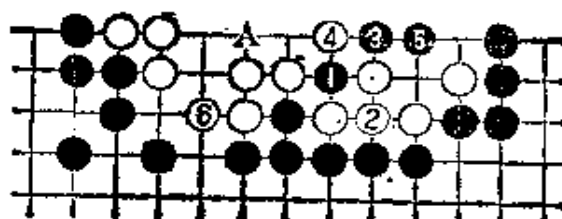

(图2)

这一手棋如着于A，白有3立的抵抗手段，黑也无法杀白。

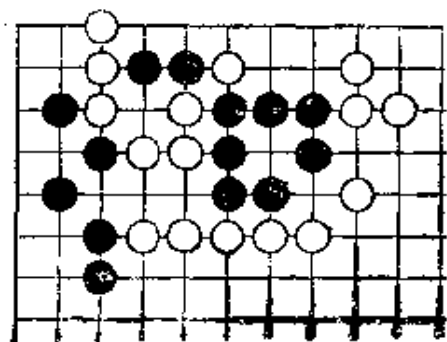

问题图 95

## 黑 先

黑只能在这块狭隘的境界内活动，请把变化看透。结果是劫还是无条件（死、活）？

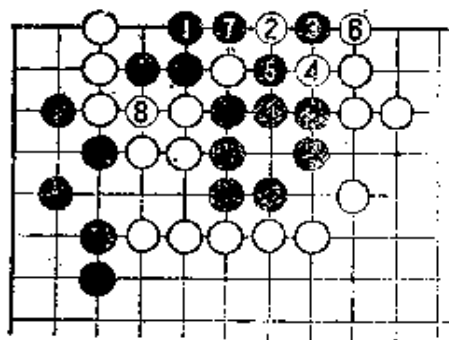

⑨ 提劫、同3

（正解图）

（正解） 黑1正解。  
一眼就应该立即发现黑1这一要点。此着如下在5位，则如图1，黑失败；而黑1如着于7位，则走成图2的结果，黑也无条件死。

对黑1，白以2、4、6拚力抵抗，以下到白8成劫是本题的结论。

图1 （失败）

如果注意不到黑1这一要点，而轻率地于1位打吃，白2、黑3、白4，黑这里就成了一个假眼，立即溃灭。

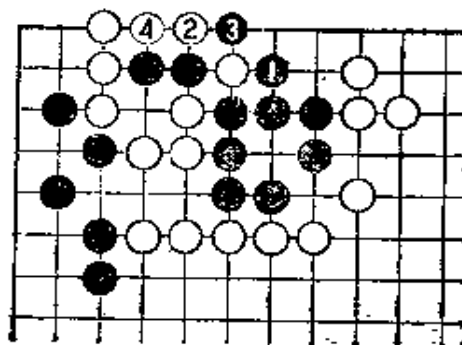

（图1）

图2 （失败）

黑1如在这里打吃一子，白有2冲的手段。黑除3挡之外，没有其他走法。接下去被白4打、6退后，黑A位不能入子，黑也失败。

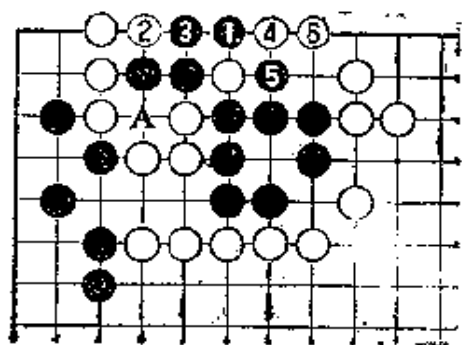

（图2）



无条件活，如果把这样一块大棋走成劫争，那是不得了的。

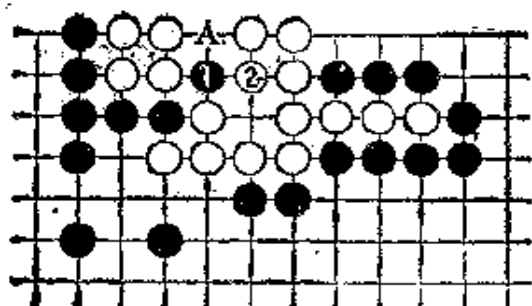

(图 2)

图 2 (接正解图)

正解图走到白11时是本图之形。黑1(正解图黑12)断时，白2(正解图白13)是极其重要的做活手段。这样就走成“倒脱靴”之形。黑A提四子

时，白于提起之处断一手，白无条件活。

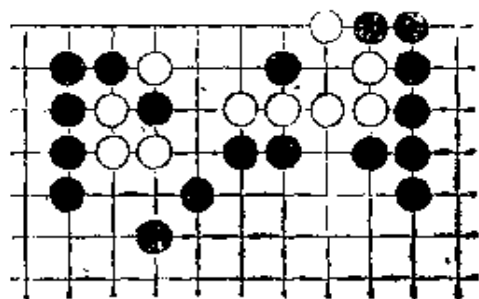

问题图 97

### 白 先

第一手棋须要开动脑筋，  
想出有效的手段。

(正解) 白1立下是正解。

黑2来压缩眼位时，白3是和白1相关联的正确的次序。这样就防止了黑向右逃出一子，同时又在左面确保了一眼。以下黑4、白5，白

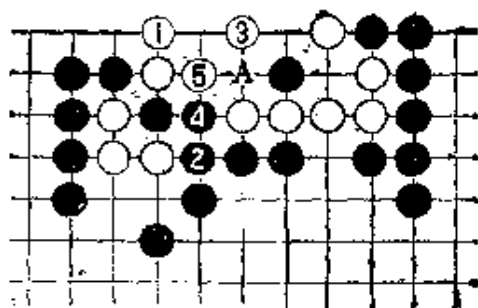

(正解图)

无条件活。

又黑2如下在A位，白在3位应仍是要点。

图1 (失败)

白1如贸然提一子就失败了。

黑2是使白致命的一击。下一步黑或A或B总能走上一处灭掉白的眼位，白溃灭。

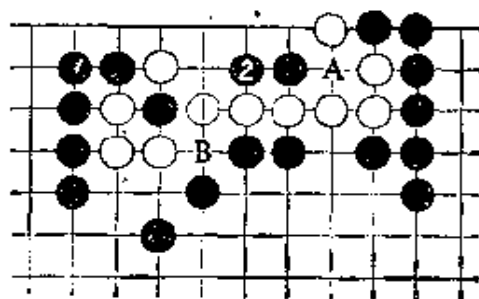

(图1)

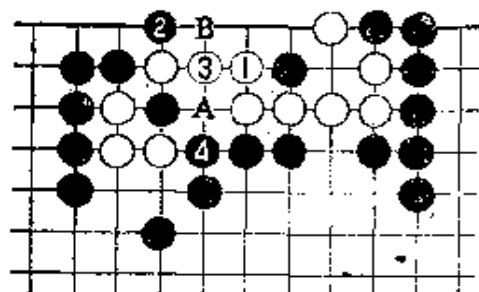

(图2)

图2 (失败)

白1乍看好像是形的要点，但这样走也将归于失败。以下黑2、白3、黑4，白死。

又白3如于A位提一子，黑B长一手，白也不能

活。

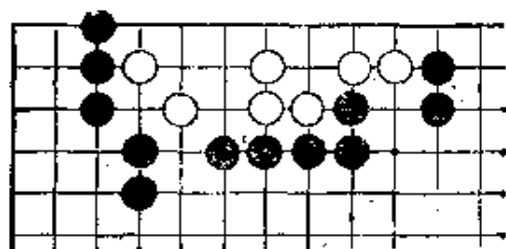

## 问题图 98

黑 先

这是初级编结业的测验题。作出正解者就可以进入上级编了。

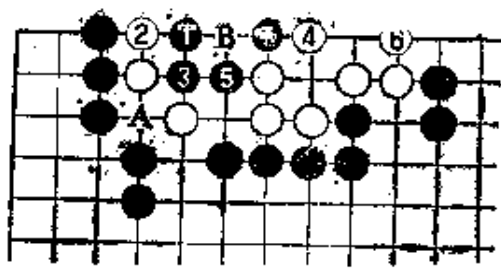

(正解图)

于6位扳破眼，则白5、黑A、白B，就让白无条件活了。

图1 (消极无谋)

黑1、白2、黑3、白4这样平凡地走下去，听任白从容活净，是消极无谋的走法。接下去黑5、白6，白恰好走成“曲四”无条件活。

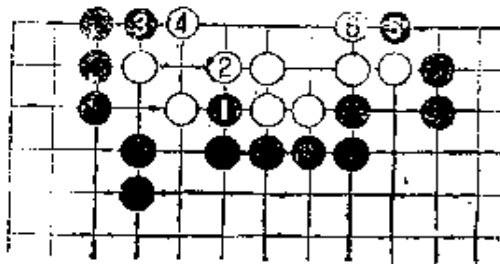

(图1)

图2 (变化)

正解中黑第一手⊙时，白如于1位尖顶，黑2接回一子后，白A、黑B仍然成劫。但黑2这一手棋如匆忙地于C位冲，则白B挡之后，下一步A和2的两点走上一处白就无条件活了。

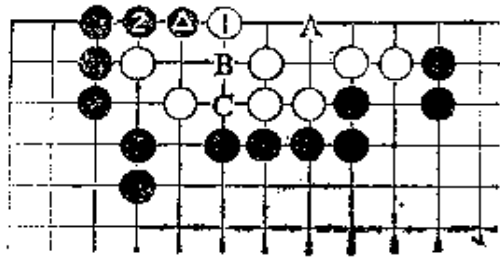

(图2)

(正解) 黑1正解。  
白2时，黑3挤吃是次序。

白4当然，接着黑5是重要的一手，以下成劫必然。

黑5这一手棋如匆忙地

## (5) 第五部分 (解答死活题的 思考方法)

解答死活题时,应有思考的顺序。  
一看,正解就立即在脑中闪现出来,  
当然非常理想,如果不是这样,那么,  
应该怎样进行思考才能便于解答问题  
呢?这就是第五部分中要谈的问题。

## (1) 从外侧压缩 (扳杀)

死活的关系是密切关联、不可分割的。现在谈的是杀的问题，如果是怎样才能活的问题，从其反面进行思考就可以了。

杀棋时，第一阶段应该思考的是，采取什么走法才能压缩对方的地域。反之，如果是做活，则是怎样走才能扩大自己的地域。

杀的目的既然是不让对方做成两眼，那么，想要达到这一目的，就得压缩对方做眼的余地；而为了压缩对方做眼的余地，就必须从外侧向对方的领域进逼。

在第一线上扳，是从外侧压缩敌地的典型的手段，通常称之为“扳杀的手段”。

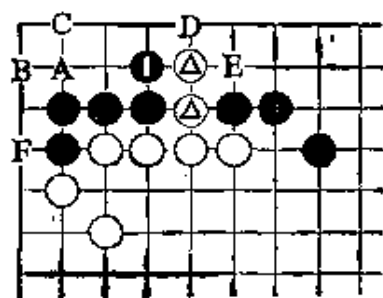

(图1)

D、白E、黑F，黑活，白不成功。

(图2) 白1是正解。这就是所谓“扳杀的手段。以下黑A、白B、黑C、白D，黑死。其中白B的一手也属于“扳杀”。

(图1) 这是白作为劫争等的代偿，于⊙位穿通黑阵，黑1进行抵抗时所出现的构图。这里的问题是应该采用什么手段杀黑。白如果下在A位，则接下去黑B、白C、黑

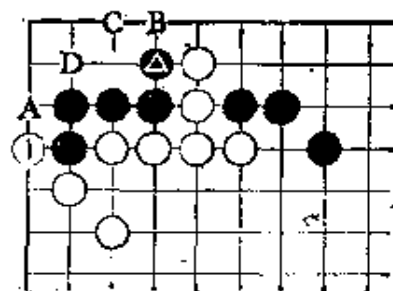

(图2)

## (2) 从急所着手 (点杀)

采用第一阶段的“扳杀”手段不能奏效时，就进入下一步的思考方法。

就是说，即使从外侧压缩对方的地域，对方仍有做成两眼的余地时，就断然跃入对方的腹地，攻击其形之急所。实例比较简明，请看图1。

(图1) 此图白采取A或B的“扳杀”手段不能成功，<sup>①</sup>因为白无论在哪一面扳，黑都可以在C位做成两眼。在这种情况下采取的手段是攻击对方做眼的急所。

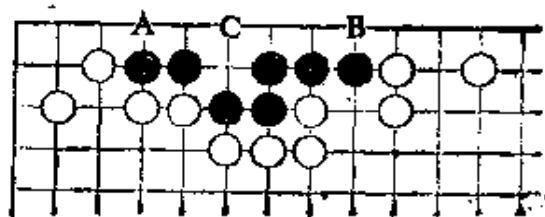

(图1)

这正符合格言中所说的“对方的好点也是我方的好点”这一原理。要言之，“点杀”就是袭击对方急所的手段。实例如图2中白1。

(图2) 白1正击中急所，黑无论怎样挣扎也做不出两眼。黑如A，则白B。

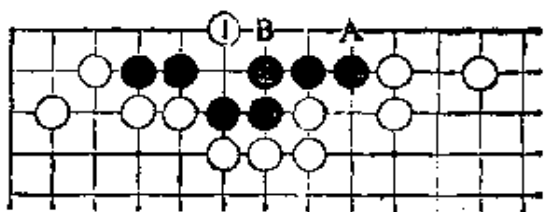

(图2)

“点杀”时投入一子既然是为了使对方只能做

成一眼，从这种意义上讲，对“聚五”、“花六”点杀时所投入的棋子当然也具有同样的作用。

## (3) 攻击形的要点 (撞紧气)

第一步“扳杀”的手段不能奏效，第二步“点杀”也不

成功，于是进入第三阶段的思考方法。

如果扳或点都不能取得预期的效果，就可以认为，这不是一个一般的问题，这就要求解答者必须更周密，深入地进行思考了。

就是说，对这样问题的棋形应该仔细观察，努力发现其中的弱点。

棋形中最多出现的弱点是撞紧气。格言“气撞紧而身亡”指的就是这种棋形的危险性。撞紧了气就容易陷入被双叫吃或不入子、不能接的困境，而对方则正可利用这种弱点来进行攻击。

(图1) 白如A从外侧压缩，则黑B；而白如C在腹内攻击，则黑D，白都不能置黑于死地。

在这种情况下就可以进一步考虑第三阶段的手段：攻击对方撞紧气的弱点。实例如图2中白1。

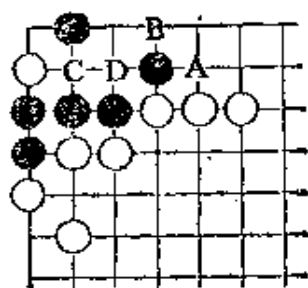

(图1)

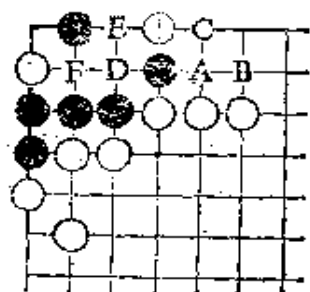

(图2)

(图2) 白1时，黑如A，则白B，黑不能于C位挡，因为白D正好双叫吃。黑即使着于E位挣扎也无济于事。白F、黑D、白C，黑仍不能活。

#### (4) 最后是非常手段(劫)

请看图1。

(图1) 对此形白采取第一阶段的“扳杀”手段不能杀黑。白如A、则黑B。这是人所共知的“扳六活”之形。应

用第二阶段的“点杀”手段黑也不死。如点，当然是C位。但白C时，黑D应之后，白即使B夹，黑只要E补一手就活净了。

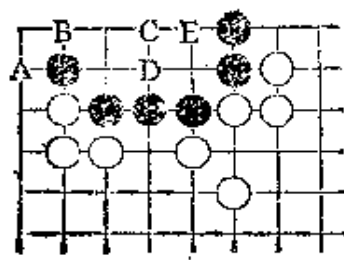

(图1)

那么，第三阶段“攻击形的弱点”这一手段是否适用呢。也不行。此形黑并未完全紧住气，白找不到冲击的弱点。

于是进入第四阶段的思考方法。这就是采取劫争的非常手段。所谓劫，就是说，不能让你轻易地无条件活。图2中白1就是导致劫争的强有力的一手。

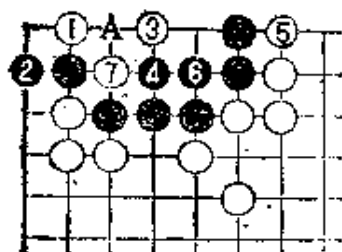

(图2)

(图2)白1时，黑如A，则白2，因此黑2立。接下去白3、黑4时，白5和黑6交换一手落得先手便宜，然后白7抛就走成劫争。但上述次序中白7这一手棋如下在A位，被黑7接一手就走成双活，

白失败。

由于存在着劫的手段，所以死活是一个相当复杂的问题。

warmingman

ER13/17

吴清源围棋死活题精选

(初级编)

吴清源 著

过惕生 庚弈 编译

人民体育出版社出版

展望印刷厂印刷

新华书店北京发行所发行

787×1092毫米 1/32开本 130千字 印张 4  $\frac{12}{32}$

1986年8月第1版 1986年8月第1次印刷

印数：1—71,100册

统一书号：7015·2322 定价：0.75元

责任编辑：承志宇