

离心式水泵安装

批准部门 中华人民共和国建设部 批准文号 建质[2003]211号
 主编单位 中南建筑设计院 统一编号 GJBT-663
 实行日期 二〇〇三年十二月一日 图集号 03K202

主编单位负责人
 主编单位技术负责人
 技术审定人
 设计负责人

张明
马友才
张昕
徐鸿

图 名	页
目录	1~2
编制说明	3~4
单级单吸卧式离心泵接管示意图	5
单级单吸卧式离心泵安装	6
单级单吸卧式离心泵安装尺寸表 (一)~(二)	7~8
单级单吸卧式离心泵减振安装	9
单级单吸卧式离心泵减振安装尺寸表 (一)~(三)	10~12
单级单吸卧式离心泵 (IS、ISR型) 减振器 (垫) 选用表 (一)~(三)	13~15

图 名	页
单级单吸卧式离心泵 (NK型) 减振器 (垫) 选用表 (一)~(三)	16~18
单级双吸卧式离心泵接管示意图	19
单级双吸卧式离心泵安装	20
单级双吸卧式离心泵安装尺寸表	21
单级双吸卧式离心泵减振安装	22
单级双吸卧式离心泵 (S、SH型) 减振安装尺寸表	23
单级双吸卧式离心泵 (S、SH型) 减振器 (垫) 选用表	24

目 录						图集号	03K202
审核	马友才	<i>马友才</i>	校对	张昕	<i>张昕</i>	设计	徐鸿
						页	1

图名	页	图名	页
钢筋混凝土基座配筋图	25	单级立式离心泵减振器（垫）安装详图	40
钢筋混凝土基座预埋钢板平面位置图	26	相关资料	
钢筋混凝土基座尺寸和钢筋表	27	ZGT型弹簧减振器	41
型钢基座	28	JSD型橡胶减振器	42
型钢基座尺寸、材料表及节点	29	SD型橡胶减振垫	43
卧式离心泵减振器（垫）布置	30	弹性托架	44
SD型橡胶减振垫单层布置	31	弹性吊架	45
SD型橡胶减振垫多层布置	32	可曲挠橡胶接头	46
单级立式离心泵接管示意图	33		
单级立式离心泵安装（一）	34		
单级立式离心泵安装（二）	35		
单级立式离心泵安装（三）	36		
单级立式离心泵安装尺寸 及减振器（垫）选用表	37		
单级立式双头离心泵安装	38		
单级立式双头离心泵安装尺寸 及减振器（垫）选用表	39		

目 录（续）							图集号	03K202
审核	马友才	校对	张昕	设计	徐鸿	徐鸿	页	2

本图集按建设部“建设[2000]110号”文《二〇〇〇年国家建设标准设计编制计划》，修编90T911（一）《IS型离心水泵基础及安装》和（二）《R型离心热水泵基础及安装》两本图集。本图集出版后，原90T911（一）和（二）自行废止。

1. 编制依据、引用标准

- | | |
|---------------------------|--------------|
| 1.1 《建筑结构荷载规范》 | GB50009-2001 |
| 1.2 《混凝土结构设计规范》 | GB50010-2002 |
| 1.3 《建筑给水排水设计规范》 | GB50015-2003 |
| 1.4 《钢结构设计规范》 | GB50017-2003 |
| 1.5 《混凝土结构工程质量验收规范》 | GB204-2002 |
| 1.6 《钢结构工程质量验收规范》 | GB205-2002 |
| 1.7 《压缩机、风机、泵安装工程施工及验收规范》 | GB50275-2003 |
| 1.8 《水泵隔振技术规程》 | CECS59: 94 |
| 1.9 《隔振设计规范》 | JGJ22-91 |

2. 适用范围

- 2.1 一般工业建筑与民用建筑中（环境温度不高于42℃）暖通空调、动力专业常用的卧式、立式离心式水泵的安装。
- 2.2 水泵与电机有共用底座，电机功率不大于160kW的离心式水泵。
- 2.3 输送介质为清水及物理化学性质类似于水的液体，介质温度不高于115℃、不低于-20℃。

3. 编制原则

- 3.1 本图集包括水泵的无减振安装和减振安装，未注明减振安装的为无减振措施安装。

3.2 卧式离心水泵的减振措施是在混凝土基座或型钢基座下设置橡胶减振垫（器）或弹簧减振器，立式离心水泵的减振措施是在机组底座或联接板下设置橡胶减振器（垫）。水泵机组底座和减振基座或联接板之间采用刚性联接。

3.3 卧式水泵基础的外形尺寸比水泵底座的外形尺寸轴向每边各增加50~100mm、两侧每边各增加约100mm。立式水泵基础的外形尺寸比水泵底座或联接板的外形尺寸每边各增加75~125mm。

3.4 水泵安装示意图中均设有可曲挠橡胶接头，设计人员可根据具体工程的环境条件选用满足使用要求的接头。

3.5 压力表的安装详见《压力表安装图（01R405）》。

3.6 图集中标注的水泵、减振器等产品型号是为了方便本图集的编制而确定的，其它型号的水泵、减振器等产品，设计人员可参照本图集选用。

4. 主要内容：

- 4.1 本图集包括单级单吸、单级双吸卧式离心泵的安装；单级立式泵、单级立式双头泵在水平管路上的安装。
- 4.2 各类水泵安装方式基本按照接管示意图、无减震安装、减振安装的顺序编排。
- 4.3 减振安装方式中，可根据水泵型号直接查取减振基座编号，按本图集第25~29页要求施工即可，超出使用范围者可根据本说明第6部分自行设计减振基座。
- 4.4 减振基座分钢筋混凝土基座和型钢基座。钢筋混凝土基座编号为DGJ-1~10和SGJ-1~13；型钢基座编号为DXG-1~9和SXG-1~12。

编制说明						图集号	03K202
审核	马友才	校对	张昕	设计	徐鸿	页	3

4.5 各种橡胶减振器（垫）、弹簧减振器的性能作为相关技术资料列在本图集中。

5. 安装要求

5.1 当水泵输送的介质温度较低，可能导致泵体结露时，泵体外表面应有防结露措施。绝热材料及厚度宜与管道相同。

5.2 当水泵安装在楼板上或不能满足周边环境（房间）对噪声、振动要求时，应选用减振安装。

5.3 水泵基础宜为C25混凝土浇筑。基础表面应平整，并采用1:2水泥砂浆抹面，厚度20mm；预留地脚螺栓孔，待水泵就位后用C25细石混凝土填实。

5.4 浇筑混凝土基座时，应避免与混凝土基础之间产生声桥。

5.5 同一个基座（或机组或联接板）下的减振器（垫）应采用同一生产厂的同一型号产品。

5.6 水泵安装时，应避免承受外力。安装后，应进行对中调整。

5.7 可曲挠橡胶接头应处在自然状态下安装。不应使其挠曲或产生位移；可曲挠橡胶接头不应承担管道重量。

5.8 使用或贮存橡胶制品时，应避免接触、靠近高温物体，还应避免接触臭氧、强酸、强碱及放射性物体。

6. 减振基座设计说明

6.1 视水泵、电机及其底座、减振基座为一刚体，忽略减振器重量，且不计支撑结构对减振系统的影响。

6.2 对于同一规格的减振基座，在承载的多种水泵机组重量中选取最大值为荷载标准值（P）。荷载设计值 P_n

按下式计算：

$$P_n = 1.3 \times 1.2 \times P$$

式中1.3为动力系数，1.2为分项系数。

6.3 将减振器作为支点，按多支点板或梁计算。

6.4 钢筋混凝土基座的主要材料为混凝土C25、钢筋HPB235，基座规格、钢筋直径等见下表：

规格	高 (mm)	长 (mm)	宽 (mm)	钢筋				最大荷载 标准值P(kN)
				①	②	③	④	
I	100	≤1100	600~700	φ8@150	φ8@150	φ8@150	φ8@200	4
II	150	1000~1600	600~850	φ10@150	φ10@150	φ10@150	φ8@200	12
III	200	1500~2400	700~1150	φ10@140	φ10@140	φ10@140	φ10@200	30
IV	250	1900~2900	900~1150	φ12@150	φ12@150	φ12@150	φ10@200	42

荷载设计值超过最大荷载时，应由结构设计人员另行设计。

6.5 型钢基座采用Q235槽钢及钢板焊制。槽钢相互焊接时，应为满焊，焊缝高度不小于6mm。

编制说明（续）							图集号	03K202
审核	马友才	校对	张昕	设计	徐鸿	徐鸿	页	4

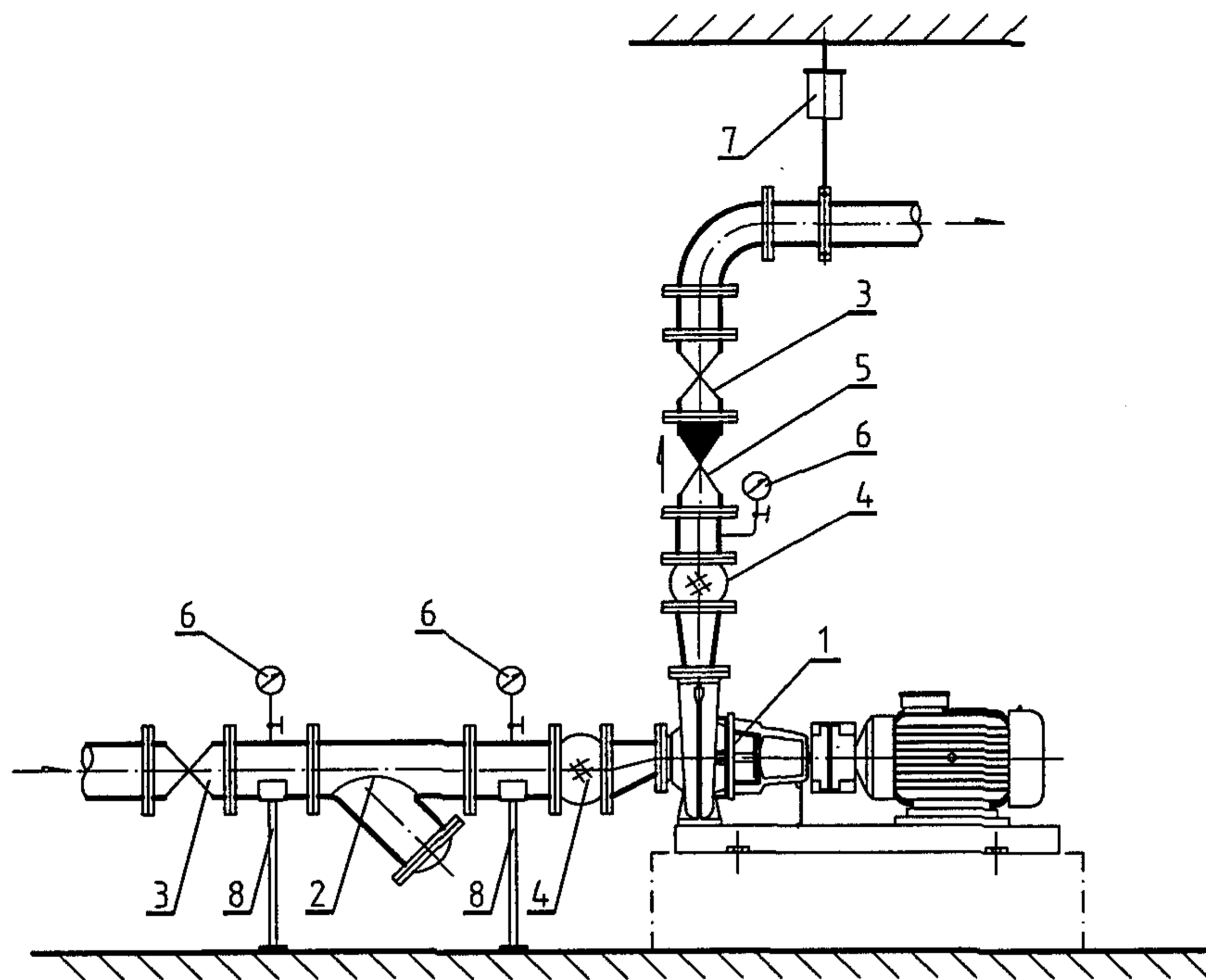

单级单吸卧式离心泵接管示意图 (一)

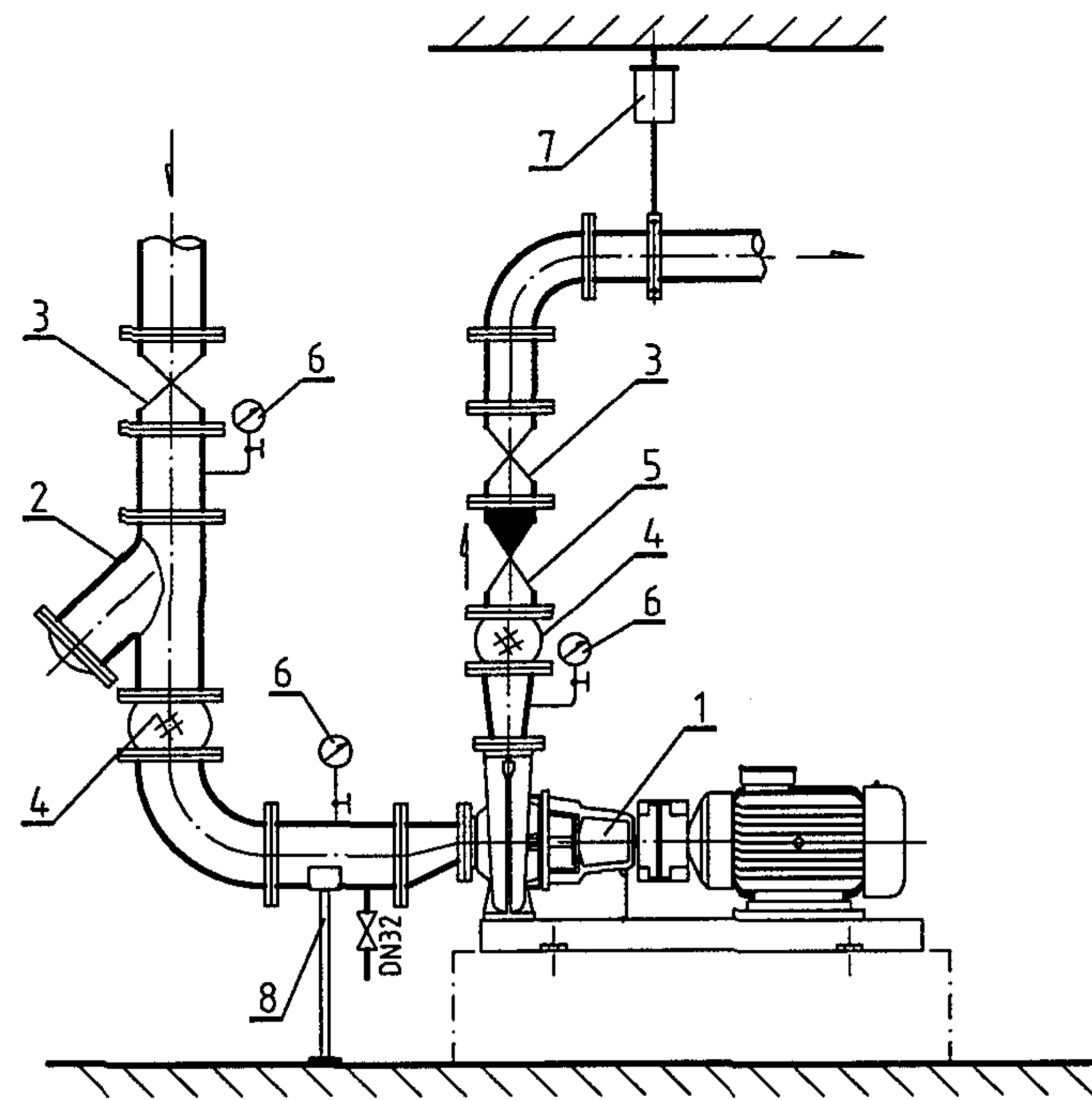

单级单吸卧式离心泵接管示意图 (二)

编号	名称	编号	名称
1	水泵 (包括电机)	5	止回阀
2	Y型过滤器	6	压力表
3	阀门	7	弹性吊架
4	可曲挠接头	8	弹性托架

- 注: 1. 本图仅表示卧式离心式水泵进水管基本接管形式。设计允许时, 也可使用煨弯。
 2. Y型过滤器可由设计人员决定是否安装 (或根据实际情况选用其它过滤器或除污器)。安装时应确保能抽出滤芯, 便于清洗或检修。
 3. 压力表型号及安装位置由设计人员根据实际情况确定。

单级单吸卧式离心泵接管示意图

图集号

03K202

审核 马友才 *马友才* 校对 张昕 *张昕* 设计 徐鸿 *徐鸿*

页

5

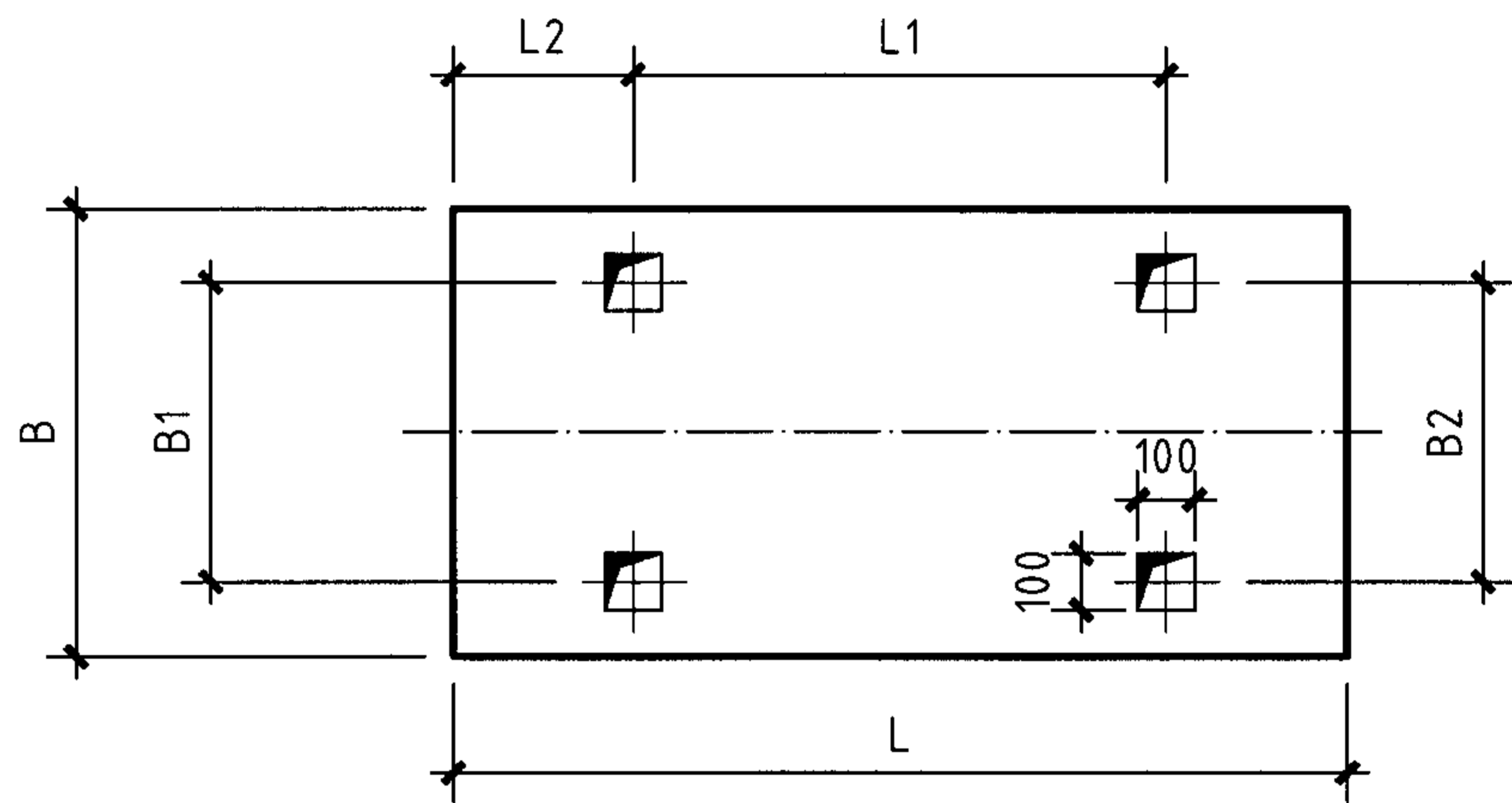
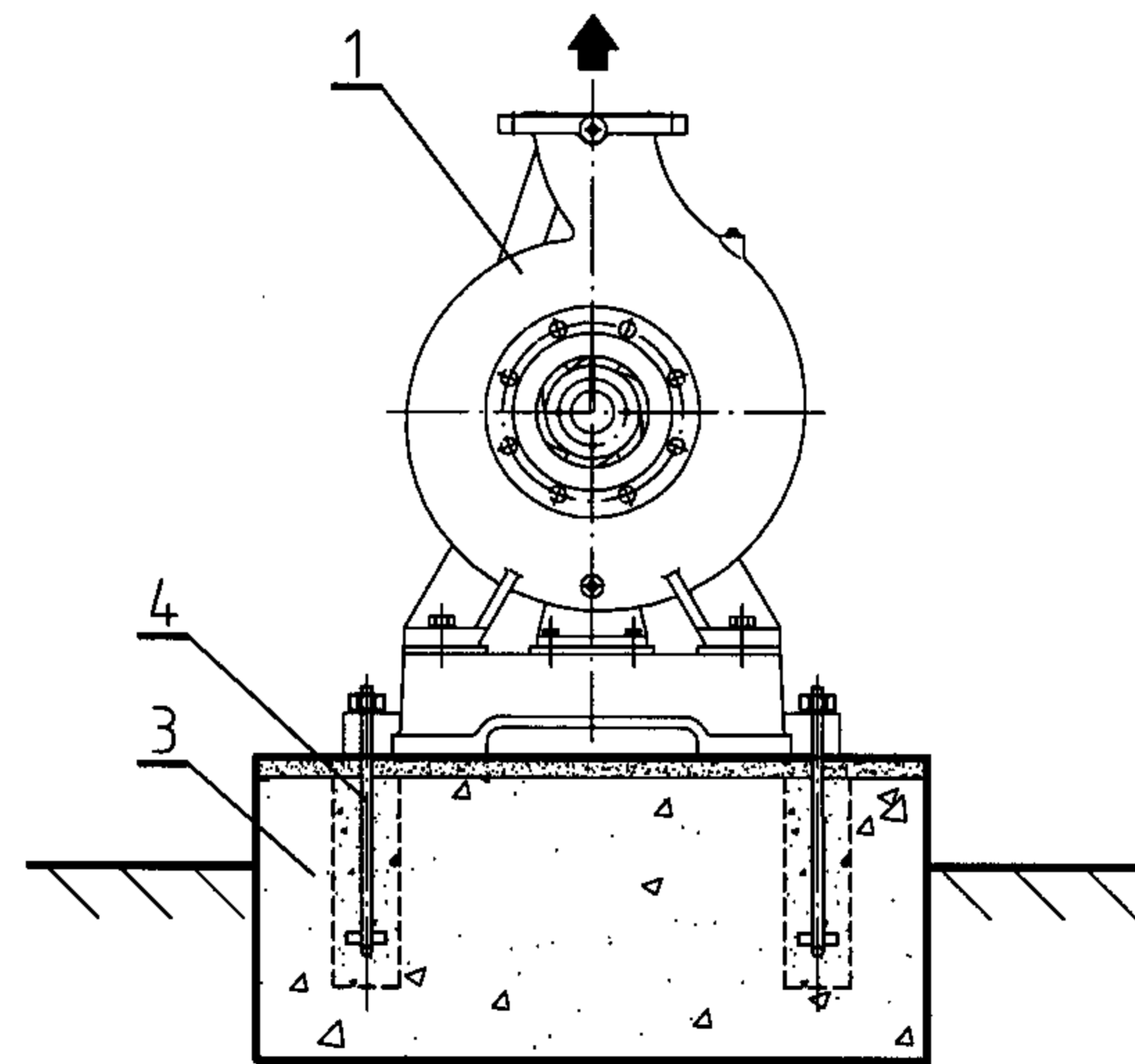
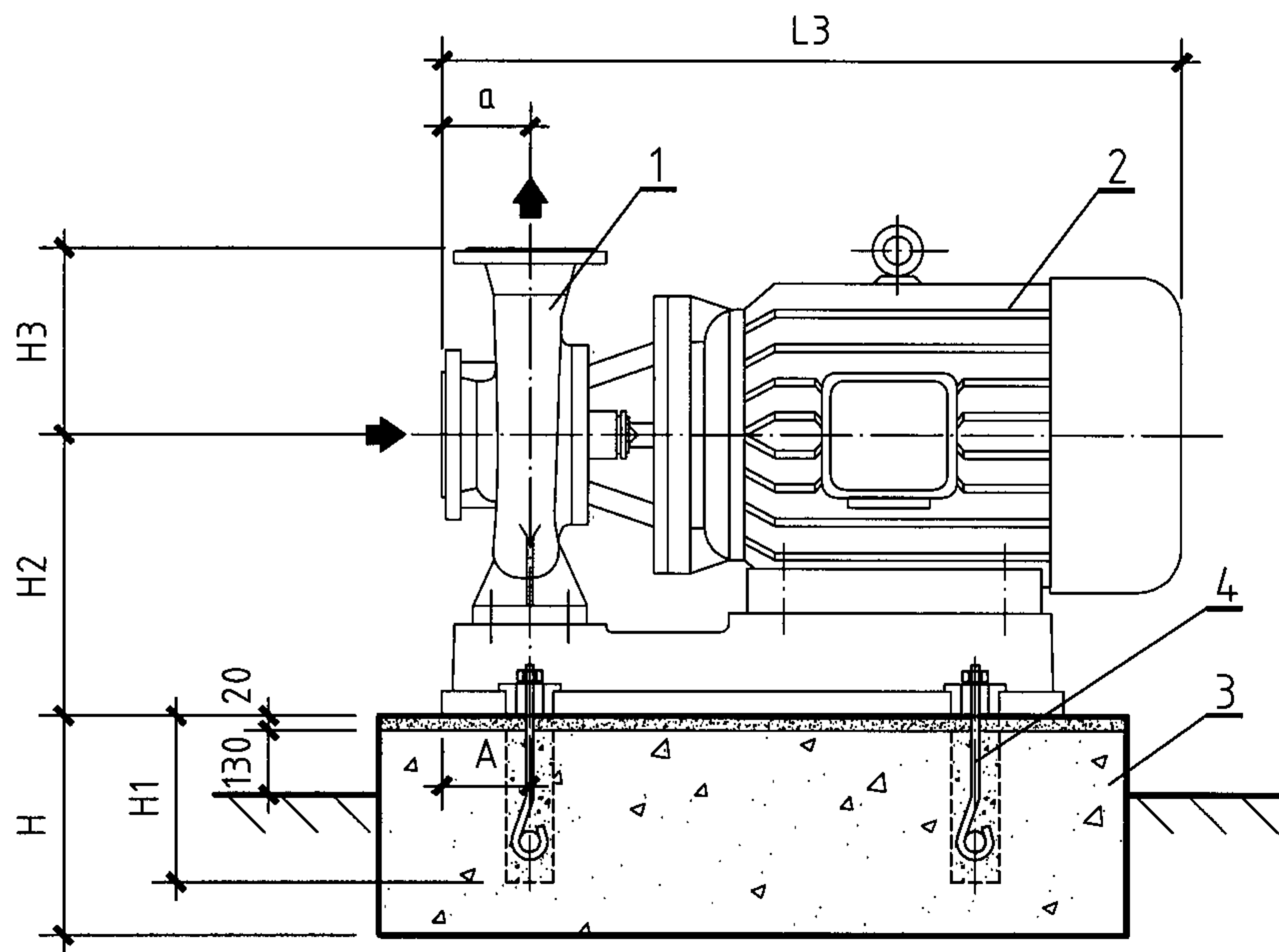

编号	名称
1	水泵
2	电机
3	混凝土基础
4	地脚螺栓

注: 1. 预留螺栓孔位置应按现场设备核对。
2. 其余尺寸应按所选产品要求或参见7~8页安装尺寸表。

基础平面图

单级单吸卧式离心泵安装

图集号

03K202

审核 马友才 *[Signature]* 校对 张昕 *[Signature]* 设计 徐鸿 *[Signature]*

页

6

单级单吸卧式离心泵安装尺寸表 (一)

转速 $n=1480r/min$

序号	水泵机组		水泵混凝土基础尺寸 (mm)								地脚螺栓	水泵安装尺寸 (mm)				
	水泵型号	电机型号/功率 (kW)	L	L1	L2	B	B1	B2	H	H1		A	a	L3	H2	H3
1	BKZ125-200A	Y132S-4/5.5	660	400	130	660	460	460	350	250	M16x300	80	125	685	280	280
2	BKZ125-315	Y160L-4/15	800	500	150	660	460	460	350	250	M20x300	100	140	865	330	315
3	BKZ125-320	Y180L-4/22	800	500	150	780	580	480	350	250	M24x300	100	140	930	360	355
4	BKZ125-400B	Y180L-4/22	800	500	150	780	580	480	350	250	M24x300	100	140	890	360	355
5	BKZ150-250	Y180M-4/18.5	800	500	150	780	580	480	350	250	M24x300	100	140	890	360	355
6	BKZ150-315	Y200L-4/30	800	500	150	780	580	480	350	250	M24x300	100	140	995	360	355
7	BKZ150-315A	Y180L-4/22	800	500	150	780	580	480	350	250	M24x300	100	140	930	360	355
8	BKZ150-400	Y225M-4/45	800	500	150	820	620	525	400	250	M24x300	100	140	1035	395	400
9	BKZ150-400A	Y225S-4/37	800	500	150	820	620	525	400	250	M24x300	100	140	1010	395	400
10	BKZ200-315	Y250M-4/55	840	500	170	840	640	640	400	250	M24x300	120	160	1168	395	400
11	BKZ200-315A	Y225M-4/45	840	500	170	820	620	525	400	250	M24x300	120	160	1055	395	400
12	BKZ200-320	Y225M-4/45	840	500	170	820	620	525	400	250	M24x300	120	160	1055	395	400
13	BKZ200-320A	Y225S-4/37	840	500	170	820	620	525	400	250	M24x300	120	160	1030	395	400
14	BKZ200-400B	Y250M-4/55	940	600	170	840	640	640	400	250	M24x300	120	160	1168	395	450
15	BKZ250-315	Y280S-4/75	1020	600	210	840	640	640	500	350	M24x400	160	200	1278	395	400
16	BKZ250-400A	Y280M-4/90	1060	600	230	840	640	640	500	350	M24x400	180	225	1353	430	450
17	BKZ250-400B	Y280S-4/75	1060	600	230	840	640	640	500	350	M24x400	180	225	1303	430	450
18	BKZ300-315	Y280M-4/90	1160	700	230	950	750	640	500	350	M24x400	180	225	1375	510	520
19	BKZ350-315	Y315S-4/110	1420	800	310	1050	825	825	500	350	M24x400	260	300	1670	540	560
20	BKZ350-400A	Y315L1-4/160	1420	800	310	1050	825	825	500	350	M24x400	260	300	1740	550	625

注：本表按广州市白云泵业制造有限公司提供的技术资料编制。

单级单吸卧式离心泵安装尺寸表 (一)

图集号

03K202

审核 马友才 校对 张昕 设计 徐鸿

页

7

单级单吸卧式离心泵安装尺寸表 (二)

转速 $n=2900r/min$

序号	水泵机组		水泵混凝土基础尺寸 (mm)								地脚螺栓	水泵安装尺寸 (mm)				
	水泵型号	电机型号/功率 (kW)	L	L1	L2	B	B1	B2	H	H1		A	a	L3	H2	H3
1	BKZ50-125	Y90L-2/2.2	450	250	100	490	290	290	350	200	M10x220	40	80	510	192	140
2	BKZ65-125	Y100L-2/3	500	300	100	500	300	300	350	200	M10x220	40	80	540	192	140
3	BKZ65-160	Y132S ₁ -2/5.5	550	335	100	540	318	336	350	200	M10x220	40	80	520	240	180
4	BKZ80-125	Y132S ₁ -2/5.5	570	350	110	550	350	350	350	200	M10x220	60	100	635	212	160
5	BKZ80-160	Y132S ₂ -2/7.5	550	335	110	540	318	336	350	200	M10x220	60	100	635	240	180
6	BKZ80-200	Y160M ₂ -2/15	620	400	110	600	350	400	400	250	M12x300	60	100	735	240	200
7	BKZ80-200B	Y132S ₂ -2/7.5	560	335	110	540	318	336	350	200	M10x220	60	100	635	240	200
8	BKZ80-250	Y180M-2/22	700	440	130	620	420	420	400	250	M12x300	80	125	850	260	225
9	BKZ80-250A	Y160L-2/18.5	700	440	130	620	420	420	400	250	M12x300	80	125	830	260	225
10	BKZ80-250B	Y160M ₂ -2/15	700	440	130	620	420	420	400	250	M12x300	80	125	785	260	225
11	BKZ100-125	Y160M ₁ -2/11	620	400	110	600	350	400	400	250	M12x300	60	100	735	240	180
12	BKZ100-160	Y160M ₂ -2/15	620	400	110	600	350	400	400	250	M12x300	60	100	760	240	200
13	BKZ100-160A	Y160M ₁ -2/11	620	400	110	600	350	400	400	250	M12x300	60	100	760	240	200
14	BKZ100-160B	Y132S ₂ -2/7.5	560	335	110	540	318	336	400	250	M12x300	60	100	660	240	200
15	BKZ100-200	Y180M-2/22	660	440	110	640	400	435	400	250	M20x300	60	100	825	260	225
16	BKZ100-200A	Y160L-2/18.5	660	440	110	640	400	435	400	250	M20x300	60	100	805	260	225
17	BKZ100-200B	Y160M ₂ -2/15	660	440	110	640	400	435	400	250	M20x300	60	100	760	260	225
18	BKZ125-200	Y225M-2/45	740	480	130	700	500	500	400	250	M20x300	80	125	995	280	280
19	BKZ125-200A	Y200L ₂ -2/37	740	480	130	670	465	465	400	250	M20x300	80	125	950	280	280
20	BKZ125-200B	Y180M-2/22	740	480	130	670	465	465	400	250	M20x300	80	125	850	280	280

注: 本表按广州市白云泵业制造有限公司提供的技术资料编制。

单级单吸卧式离心泵安装尺寸表 (二)

图集号

03K202

审核 马友才

校对 张昕

设计 徐鸿

页

8

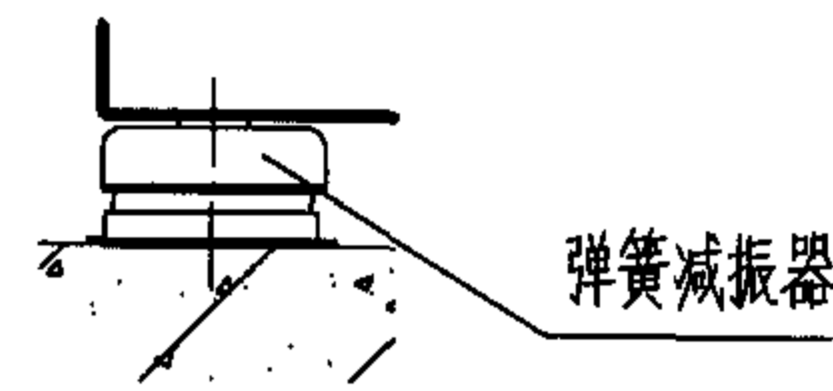
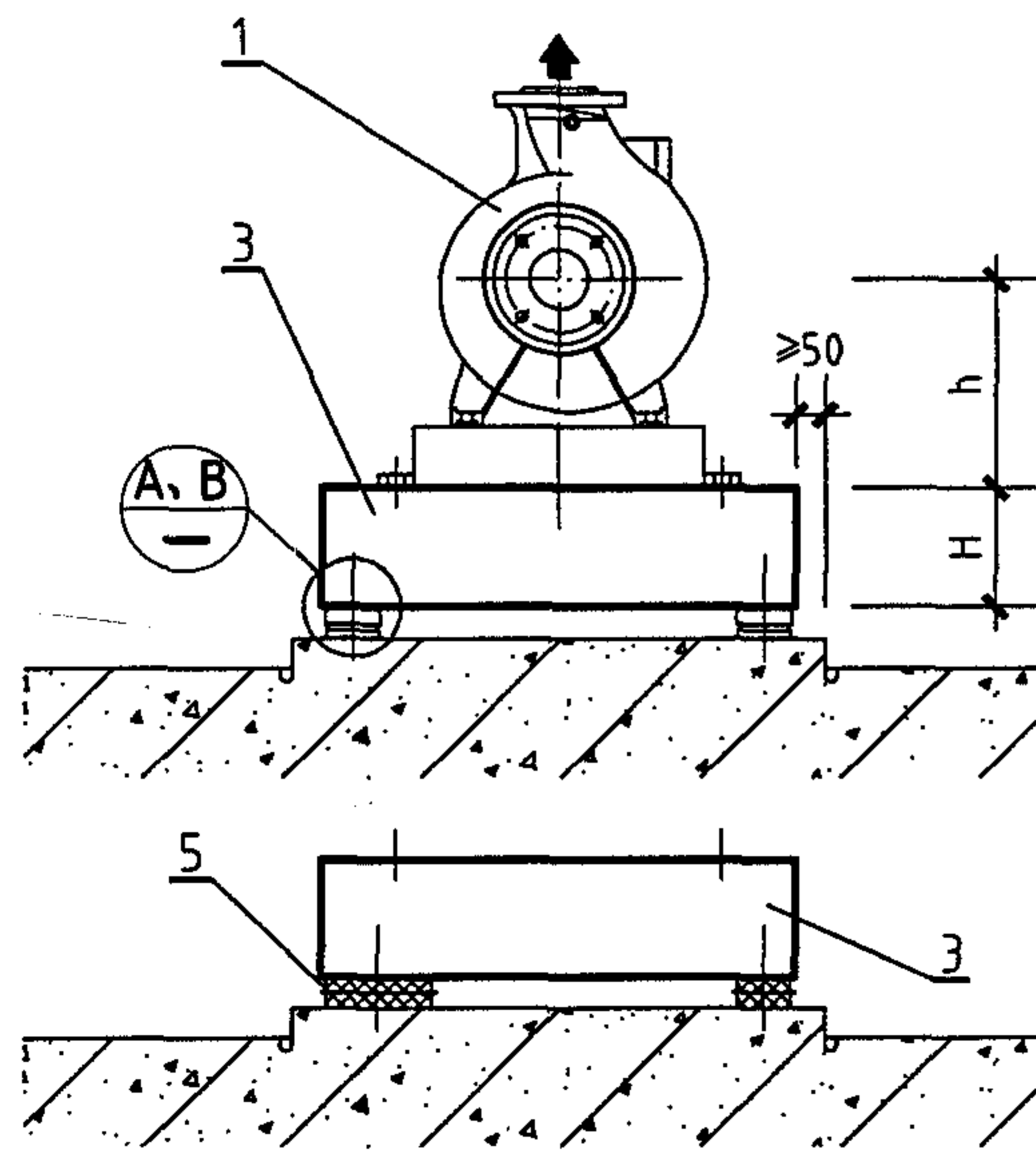
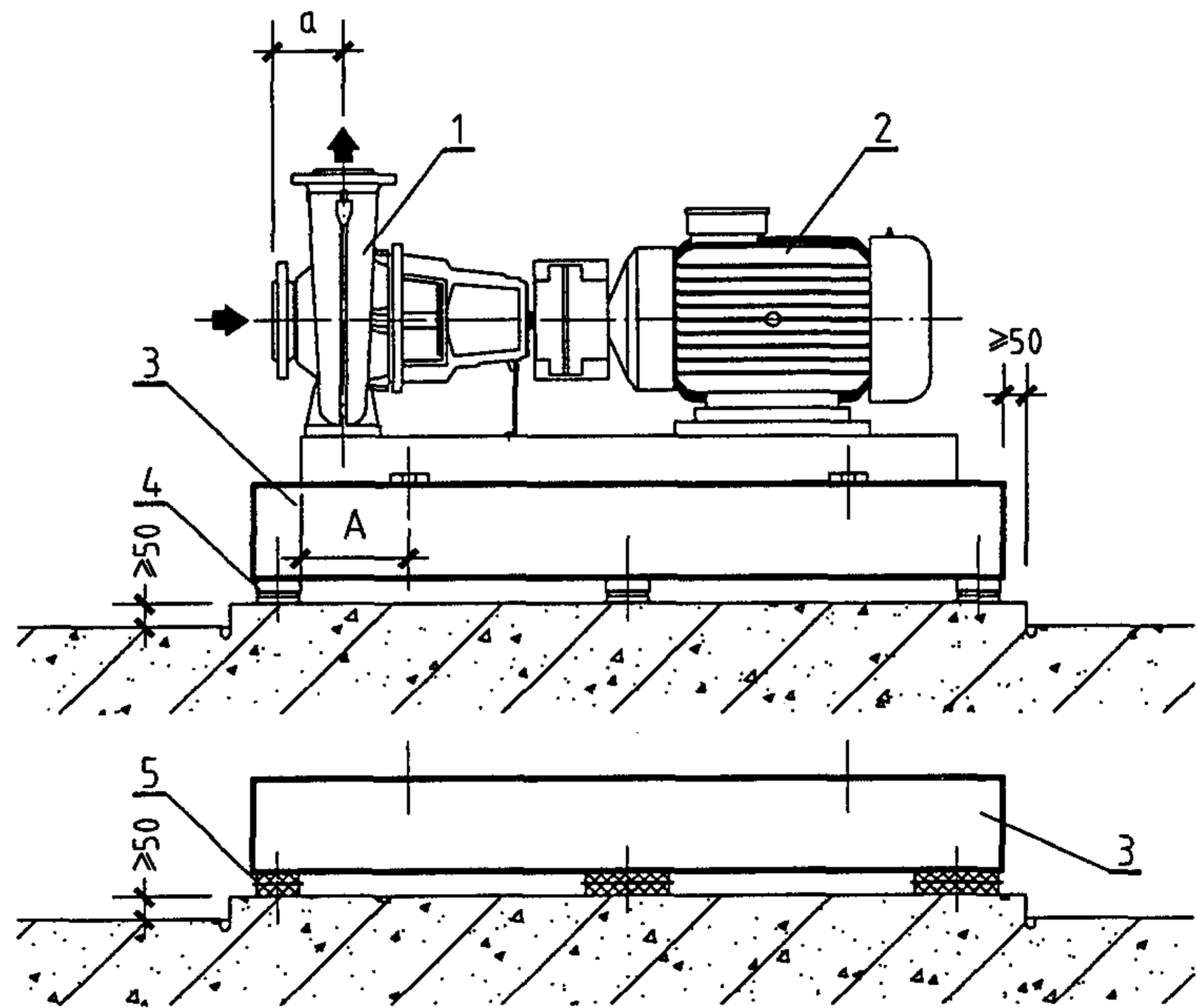

(A)

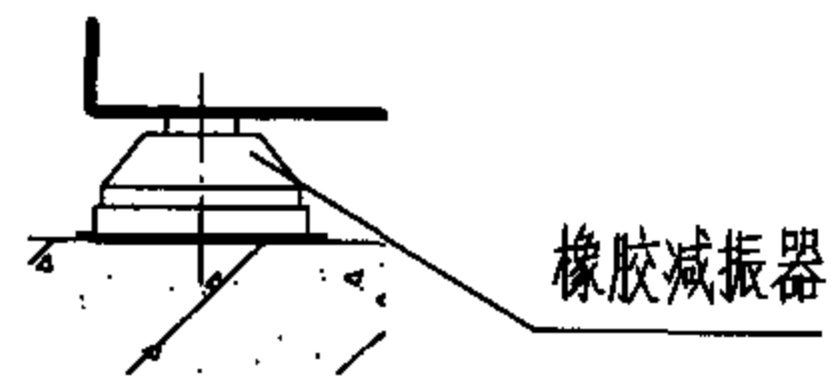

(B)

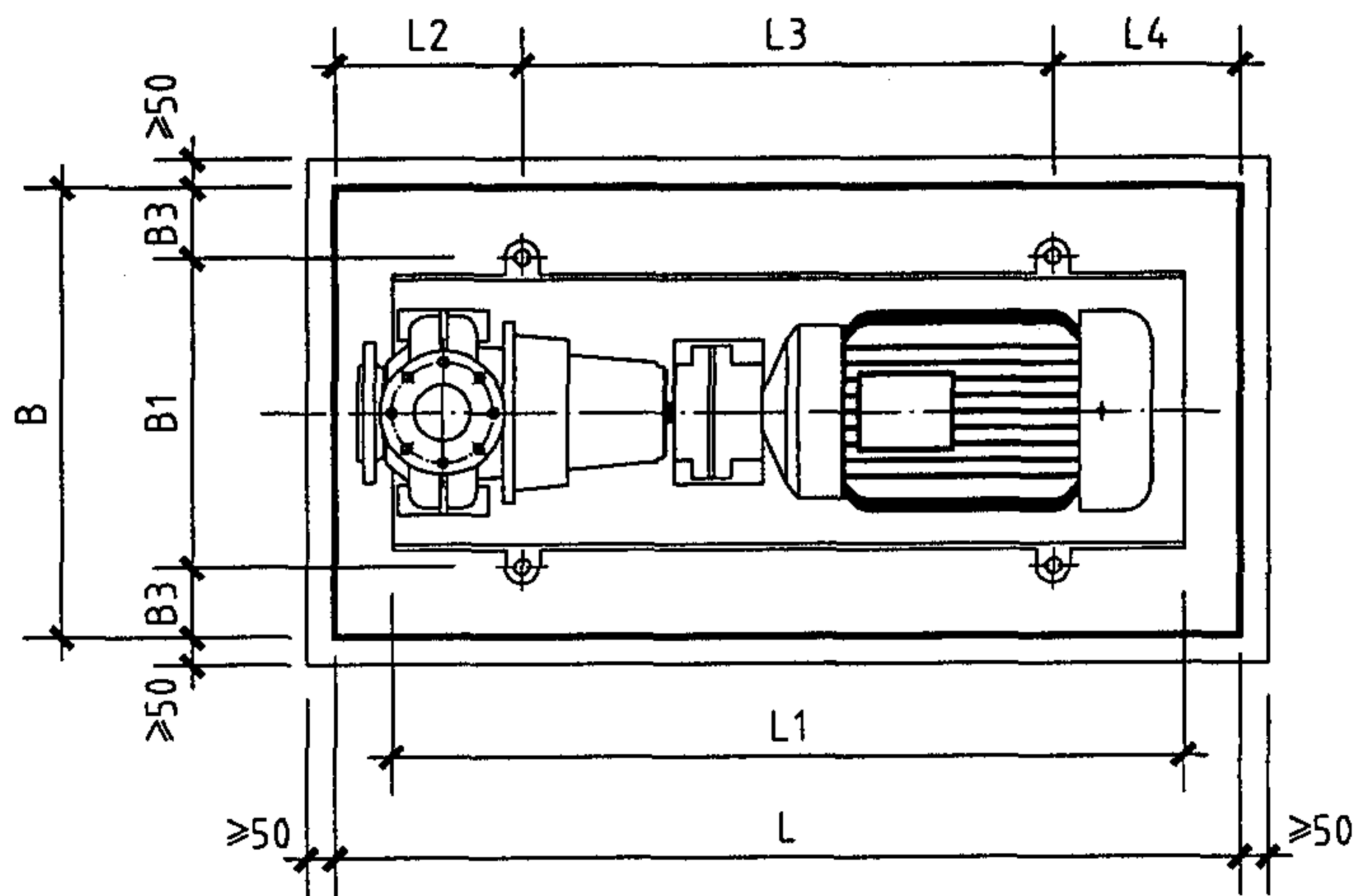

编号	名称
1	水泵
2	电机
3	基座
4	减振器
5	减振垫

注: 1. 其余尺寸应按所选产品要求或参见10~12页安装尺寸表。
 2. 减振器选用参见13~18页。
 3. 钢筋混凝土或型钢基座见第25~29页。

单级单吸卧式离心泵减振安装图

图集号

03K202

审核 马友才

校对 张昕

设计 徐鸿

页

9

单级单吸卧式离心泵减振安装尺寸表 (一)

转速 $n=1450r/min$

序号	水泵机组		安装尺寸 (mm)											总重量 (kg)			
	水泵型号	电机功率 (kW)	L	L1	L2	L3	L4	a	A	B	B1	B3	H		h	①	②
													①	②		①	②
1	NK32-125.1	0.37	1000	800	230	540	230	80	130	600	320	140	100	106	177	217	127
2	NK32-125	0.55	1000	800	230	540	230	80	130	600	320	140	100	106	177	220	130
3	NK32-160.1	0.55	1000	800	230	540	230	80	130	600	320	140	100	106	197	233	143
4	NK32-160	1.1	1000	800	230	540	230	80	130	600	320	140	100	106	197	253	163
5	NK32-200	1.5	1100	900	250	600	250	80	150	600	350	125	100	106	225	271	170
6	NK40-125	0.75	1000	800	230	540	230	80	130	600	320	140	100	106	177	238	148
7	NK40-160	1.1	1000	800	230	540	230	80	130	600	320	140	100	106	197	241	151
8	NK40-200	2.2	1100	900	250	600	250	100	150	600	350	125	100	106	225	282	181
9	NK40-250	4	1200	1000	270	660	270	100	170	650	400	125	150	106	260	449.5	227
10	NK50-125	1.1	1000	800	230	540	230	100	130	600	320	140	100	106	197	243	153
11	NK50-160	2.2	1100	900	250	600	250	100	150	600	350	125	100	106	225	274	173
12	NK50-200	3	1100	900	250	600	250	100	150	600	350	125	100	106	225	290	189
13	NK50-250	5.5	1350	1120	305	740	305	100	190	700	440	130	150	106	260	525.4	249
14	NK65-125	1.5	1100	900	250	600	250	100	150	600	350	125	100	106	225	267	166
15	NK65-160	2.2	1100	900	250	600	250	100	150	600	350	125	100	106	225	344	243
16	NK65-200	4	1350	1120	305	740	305	100	190	700	440	130	150	106	260	511.4	235
17	NK65-250	7.5	1350	1120	305	740	305	100	190	700	440	130	150	106	280	575.4	299
18	NK65-315	15	1600	1400	330	940	330	125	230	850	550	150	200	132	325	1029	456

注：总重量为水泵机组重量与减振基座重量之和。

单级单吸卧式离心泵减振安装尺寸表 (一)												图集号	03K202		
审核	马友才		校对	张昕	设计	徐鸿	徐鸿	页	10						

单级单吸卧式离心泵减振安装尺寸表 (二)

转速 $n=1450r/min$

序号	水泵机组		安装尺寸 (mm)													总重量 (kg)	
	水泵型号	电机功率 (kW)	L	L1	L2	L3	L4	a	A	B	B1	B3	H		h	①	②
													①	②			
19	NK80-160	4	1200	1000	270	660	270	125	170	650	400	125	150	106	260	452.5	230
20	NK80-200	7.5	1350	1120	305	740	305	125	190	700	440	130	150	106	260	559.4	283
21	NK80-250	11	1500	1250	330	840	330	125	205	750	490	130	150	106	280	704.9	368
22	NK80-315	22	1600	1400	330	940	330	125	230	850	550	150	200	132	350	1156	583
23	NK80-400	22	1600	1400	330	940	330	170	230	850	550	150	200	132	380	1164	591
24	NK100-200	11	1500	1250	330	840	330	125	205	750	490	130	150	106	280	697.9	361
25	NK100-250	15	1600	1400	330	940	330	140	230	850	550	150	200	132	325	1033	460
26	NK100-315	30	1600	1400	330	940	330	140	230	850	550	150	200	132	350	1154	581
27	NK100-400	45	1800	1600	370	1060	370	140	270	850	600	125	200	132	380	1379	728
28	NK125-250	22	1600	1400	330	940	330	140	230	850	550	150	200	132	350	1080	507
29	NK125-315	30	1800	1600	370	1060	370	140	270	850	600	125	200	132	380	1292	641
30	NK125-400	45	1800	1600	370	1060	370	140	270	850	600	125	200	132	415	1393	742
31	NK150-200	15	2000	1800	400	1200	400	160	300	950	670	140	200	146	380	1390	584
32	NK150-315	45	2000	1800	400	1200	400	160	300	950	670	140	200	146	380	1614	808
33	NK150-320	55	2000	1800	400	1200	400	160	300	950	670	140	200	146	380	1670	864
34	NK150-400	55	2000	1800	400	1200	400	160	300	950	670	140	200	146	415	1671	865

注：总重量为水泵机组重量与减振基座重量之和。

单级单吸卧式离心泵减振安装尺寸表 (二)										图集号	03K202	
审核	马友才	校对	张昕	设计	徐鸿	页						11

单级单吸卧式离心泵减振安装尺寸表 (三)

转速 $n=2900r/min$

序号	水泵机组		安装尺寸 (mm)										①为混凝土基座 ②为型钢基座		总重量 (kg)		
	水泵型号	电机功率(kW)	L	L1	L2	L3	L4	a	A	B	B1	B3	H		h	①	②
													①	②			
1	NK32-125.1	3	1100	900	250	600	250	80	150	600	350	125	100	106	177	265	164
2	NK32-125	3	1100	900	250	600	250	80	150	600	350	125	100	106	177	265	164
3	NK32-160.1	4	1100	900	250	600	250	80	150	600	350	125	100	106	197	286	185
4	NK32-160	7.5	1200	1000	270	660	270	80	170	650	400	125	150	106	212	467.5	245
5	NK32-200	11	1350	1120	305	740	305	80	190	700	440	125	150	106	240	571.4	295
6	NK40-125	5.5	1200	1000	270	660	270	80	170	650	400	125	150	106	212	467.5	245
7	NK40-160	11	1350	1120	305	740	305	80	190	700	440	130	150	106	240	554.4	278
8	NK40-200	15	1350	1120	305	740	305	100	190	700	440	130	150	106	240	574.4	298
9	NK50-125	11	1350	1120	305	740	305	100	190	700	440	130	150	106	240	573.4	297
10	NK50-160	15	1350	1120	305	740	305	100	190	700	440	130	150	106	240	582.4	306
11	NK50-200	22	1350	1120	305	740	305	100	190	700	440	130	150	106	260	639.4	363
12	NK65-125	11	1350	1120	305	740	305	100	190	700	440	130	150	106	240	551.4	275
13	NK65-160	18.5	1350	1120	305	740	305	100	190	700	440	130	150	106	240	632.4	356
14	NK65-200	30	1600	1400	330	940	330	100	230	850	550	150	200	132	300	1059	486
15	NK80-160	30	1600	1400	330	940	330	125	230	850	550	150	200	132	300	1059	486
16	NK80-200	55	1800	1600	370	1060	370	125	270	850	600	125	200	132	350	1338	687

注：总重量为水泵机组重量与减振基座重量之和。

单级单吸卧式离心泵减振安装尺寸表 (三)										图集号	03K202
审核	马友才	校对	张昕	设计	徐鸿	绘图	徐鸿	页	12		

单级单吸卧式离心泵 (IS、ISR型) 减振器 (垫) 选用表 (一)

转速 $n=1450r/min$

序号	水泵机组 水泵型号	基座尺寸 (mm)				钢筋混凝土基座								型钢基座											
		L	B	H		最大重量 (kg)	编号	减振器 (垫)								最大重量 (kg)	编号	减振器 (垫)							
				①	②			ZGT		JSD		SD		ZGT	JSD			SD							
								型号	点数	型号	点数	型号	点数					型号	点数	型号	点数	型号	点数		
1	IS、ISR50-32-125、125A	1000	600	100	106	242.5	DGJ-1	1-2	6	50	6	43-1	4	152.5	DXG-1	1-1	4	50	4	—	—				
2	IS、ISR50-32-160、160A、160B	1000	600	100	106	248.5	DGJ-1	1-2	6	50	6	43-1	4	158.5	DXG-1	1-1	4	50	4	—	—				
3	IS、ISR50-32-200、200A、200B	1000	600	100	106	254	DGJ-1	1-2	6	50	6	43-1	4	164	DXG-1	1-2	4	50	4	—	—				
4	IS、ISR50-32-250、250A、250B	1200	650	150	106	463.5	DGJ-4	1-3	6	85	6	43-2	4	241	DXG-3	1-2	6	50	6	43-1	4				
5	IS、ISR65-50-125、125A	1000	600	100	106	248	DGJ-1	1-2	6	50	6	43-1	4	158	DXG-1	1-1	4	50	4	—	—				
6	IS、ISR65-50-160、160A、160B	1000	600	100	106	247	DGJ-1	1-2	6	50	6	43-1	4	157	DXG-1	1-1	4	50	4	—	—				
7	IS、ISR65-40-200、200A、250B	1100	600	150	106	294.4	DGJ-3	1-2	6	50	6	43-1	6	195	DXG-2	1-2	4	50	6	43-1	4				
8	IS、ISR65-40-250、250A、250B	1200	650	150	106	476.5	DGJ-4	1-3	6	85	6	43-2	4	254	DXG-3	1-2	6	50	6	43-1	4				
9	IS、ISR65-40-315、315A、315B、315C	1300	700	150	106	595.3	DGJ-5	1-4	6	120	6	43-2	6	330	DXG-4	1-3	6	85	6	43-1	6				
10	IS、ISR80-65-125、125A	1000	600	100	106	249.5	DGJ-1	1-2	6	50	6	43-1	4	159.5	DXG-1	1-2	4	50	4	—	—				
11	IS、ISR80-65-160、160A、160B	1100	600	150	106	292.4	DGJ-3	1-2	6	50	6	43-1	6	193	DXG-2	1-2	4	50	6	43-1	4				
12	IS、ISR80-50-200、200A、200B	1100	600	150	106	308.4	DGJ-3	1-2	6	85	6	43-1	6	209	DXG-2	1-2	4	50	6	43-1	4				
13	IS、ISR80-50-250、250A、250B	1200	650	150	106	474.5	DGJ-4	1-3	6	85	6	43-2	4	252	DXG-3	1-2	6	50	6	43-1	4				
14	IS、ISR80-50-315、315A、315B、315C	1300	700	150	106	613.3	DGJ-5	1-4	6	120	6	43-2	6	348	DXG-4	1-3	6	85	6	43-1	6				
15	IS、ISR100-80-125、125A	1100	600	150	106	291.4	DGJ-3	1-2	6	50	6	43-1	6	192	DXG-2	1-2	4	50	4	43-1	4				
16	IS、ISR100-80-160、160A、160B	1200	650	150	106	452.5	DGJ-4	1-3	6	85	6	43-2	4	230	DXG-3	1-2	6	50	6	43-1	4				
17	IS、ISR100-65-200、200A、200B	1290	700	150	106	553.3	DGJ-5	1-4	6	120	6	43-2	4	279	DXG-4	1-2	6	50	6	43-1	6				

注: 1. 表中①为钢筋混凝土基座, ②为型钢基座。基座详见第25~29页。
2. 减振器 (垫) 性能见第41~43页的相关技术资料。

单级单吸卧式离心泵 (IS、ISR型) 减振器 (垫) 选用表 (一)							图集号	03K202
审核	马友才	校对	张昕	设计	徐鸿	页	13	

单级单吸卧式离心泵 (IS、ISR型) 减振器 (垫) 选用表 (二)

转速 $n=1450r/min$

序号	水泵机组 水泵型号	基座尺寸 (mm)				钢筋混凝土基座								型钢基座							
		L	B	H		最大重量 (kg)	编号	减振器 (垫)						最大重量 (kg)	编号	减振器 (垫)					
				①	②			ZGT		JSD		SD				ZGT	JSD	SD			
								型号	点数	型号	点数	型号	点数					型号	点数	型号	点数
18	IS、ISR100-65-250、250A、250B	1300	700	150	106	575.3	DGJ-5	1-4	6	120	6	43-2	6	310	DXG-4	1-2	6	85	6	43-1	6
19	IS、ISR100-65-315、315A、315B、315C	1500	750	150	106	819.9	DGJ-7	1-5	6	150	6	43-2	6	483	DXG-6	1-3	6	85	6	43-2	4
20	IS、ISR125-100-200、200A	1300	700	150	106	589.8	DGJ-5	1-4	6	120	6	43-2	6	324.5	DXG-4	1-2	6	85	6	43-1	6
21	IS、ISR125-100-200B	1300	700	150	106	557.8	DGJ-5	1-4	6	120	6	43-2	4	292.5	DXG-4	1-2	6	85	6	43-1	6
22	IS、ISR125-100-250	1500	750	150	106	844.9	DGJ-7	1-5	6	150	6	43-2	6	508	DXG-6	1-4	6	120	6	43-2	4
23	IS、ISR125-100-250A、250B	1500	750	150	106	802.9	DGJ-7	1-5	6	150	6	43-2	6	466	DXG-6	1-3	6	85	6	43-2	4
24	IS、ISR125-100-315、315A	1600	850	200	132	1184	DGJ-8	1-6	6	210	6	43-3	6	613	DXG-7	1-4	6	120	6	43-2	6
25	IS、ISR125-100-315B、315C	1500	750	150	106	907.9	DGJ-7	1-5	6	210	6	43-3	6	571	DXG-6	1-4	6	120	6	43-2	6
26	IS、ISR125-100-400、400A、400B	1800	850	200	132	1418	DGJ-9	1-7	6	330	6	43-4	6	767	DXG-8	1-4	6	150	6	43-2	6
27	IS、ISR150-125-250、250A	1600	850	200	132	1131	DGJ-8	1-6	6	210	6	43-3	6	560	DXG-7	1-3	6	120	6	43-2	6
28	IS、ISR150-125-250B	1500	750	150	106	823.9	DGJ-7	1-5	6	150	6	43-2	6	487	DXG-6	1-3	6	150	6	43-2	4
29	IS、ISR150-125-315、315A、315B	1800	850	200	200	1446	DGJ-9	1-7	6	330	6	43-4	6	795	DXG-8	1-4	6	150	6	43-2	6
30	IS、ISR150-125-400、400A、400B	1800	850	200	132	1585	DGJ-9	1-8	6	330	6	43-4	6	934	DXG-8	1-5	6	210	6	43-3	6
31	IS、ISR200-150-250	1800	850	200	132	1475	DGJ-9	1-7	6	330	6	43-4	6	824	DXG-8	1-5	6	150	6	43-2	6
32	IS、ISR200-150-250A、250B	1800	850	200	132	1475	DGJ-9	1-7	6	330	6	43-4	6	778	DXG-8	1-4	6	150	6	43-2	6
33	IS、ISR200-150-315、315A、315B	2000	950	200	146	1945	DGJ-10	1-10	6	530	6	43-6	6	1139	DXG-9	1-6	6	210	6	43-3	6
34	IS、ISR200-150-400、400A	2000	950	200	146	2215	DGJ-10	1-11	6	530	6	43-6	6	1409	DXG-9	1-7	6	330	6	43-4	6
35	IS、ISR200-150-400B	2000	950	200	146	1965	DGJ-10	1-10	6	529	6	43-6	6	1159	DXG-9	1-6	6	210	6	43-4	6

注: 1. 表中①为钢筋混凝土基座, ②为型钢基座。基座详见第25~29页。
2. 减振器 (垫) 性能见第41~43页的相关技术资料。

单级单吸卧式离心泵 (IS、ISR型) 减振器 (垫) 选用表 (二)							图集号	03K202
审核	马友才	校对	张昕	设计	徐鸿	页	14	

单级单吸卧式离心泵 (IS、ISR型) 减振器 (垫) 选用表 (三)

转速n=2900r/min

序号	水泵机组 水泵型号	基座尺寸 (mm)				钢筋混凝土基座								型钢基座							
		L	B	H		最大重量 (kg)	编号	减振器 (垫)						最大重量 (kg)	编号	减振器 (垫)					
				①	②			ZGT		JSD		SD				ZGT	JSD	SD			
								型号	点数	型号	点数	型号	点数						型号	点数	型号
1	IS、ISR50-32-125	1100	600	100	106	271.5	DGJ-2	1-2	6	50	6	42-1	4	170.5	DXG-1	1-2	4	50	4	42-1	4
2	IS、ISR50-32-125A	1000	600	100	106	253.5	DGJ-1	1-2	6	50	6	42-1	4	163.5	DXG-1	1-2	4	50	4	42-1	4
3	IS、ISR50-32-160、160A、160B	1100	600	100	106	295.5	DGJ-2	1-2	6	50	6	42-1	6	194.5	DXG-2	1-2	4	50	4	42-1	4
4	IS、ISR50-32-200、200A、200B	1100	600	100	106	341	DGJ-2	1-2	6	85	6	42-1	6	243	DXG-2	1-2	4	50	6	42-1	4
5	IS、ISR50-32-250	1500	750	150	106	714.9	DGJ-7	1-4	6	150	6	42-2	6	378	DXG-6	1-3	6	85	6	42-1	6
6	IS、ISR50-32-250A、250B	1350	700	150	106	601.4	DGJ-6	1-3	6	120	6	42-2	6	325	DXG-5	1-3	6	85	6	42-1	6
7	IS、ISR65-50-125、125A	1100	600	100	106	280	DGJ-2	1-2	6	50	6	42-1	6	179	DXG-2	1-2	4	50	4	42-1	4
8	IS、ISR65-50-160	1200	650	150	106	452.5	DGJ-4	1-3	6	85	6	42-2	4	230	DXG-3	1-2	6	50	6	42-1	4
9	IS、ISR65-50-160A、160B	1100	600	150	106	386.5	DGJ-2	1-2	6	85	6	42-1	6	203	DXG-2	1-2	4	50	6	42-1	4
10	IS、ISR65-40-200、200A、200B	1200	650	150	106	476.5	DGJ-4	1-3	6	85	6	42-2	4	254	DXG-3	1-2	6	50	6	42-1	4
11	IS、ISR65-40-250、250A、250B	1500	750	150	106	704.9	DGJ-7	1-4	6	150	6	42-2	6	368	DXG-6	1-3	6	85	6	42-1	6
12	IS、ISR80-65-125	1200	650	150	106	455	DGJ-4	1-3	6	85	6	42-2	4	232.5	DXG-3	1-2	6	50	6	42-2	4
13	IS、ISR80-65-125A	1100	600	150	106	389	DGJ-2	1-2	6	85	6	42-1	6	205.5	DXG-2	1-2	4	50	6	42-1	4
14	IS、ISR80-65-160、160A	1200	650	150	106	471.5	DGJ-4	1-3	6	85	6	42-2	4	249	DXG-3	1-2	6	50	6	42-1	4
15	IS、ISR80-65-160B	1300	700	150	106	515.3	DGJ-5	1-3	6	85	6	42-2	4	244	DXG-4	1-2	6	50	6	42-1	4
16	IS、ISR80-50-200、200A	1300	700	150	106	583.3	DGJ-5	1-4	6	120	6	42-2	6	318	DXG-4	1-2	6	85	6	42-1	6
17	IS、ISR80-50-200B	1500	750	150	106	653.9	DGJ-7	1-4	6	120	6	42-2	6	308	DXG-6	1-2	6	85	6	42-1	6
18	IS、ISR80-50-250、250A	1500	750	150	106	760.9	DGJ-7	1-4	6	150	6	42-2	6	424	DXG-6	1-3	6	85	6	42-2	4
19	IS、ISR80-50-250B	1600	850	150	106	803	DGJ-8	1-4	6	150	6	42-2	6	378	DXG-7	1-3	6	85	6	42-1	6
20	IS、ISR100-80-125	1300	700	150	106	568.3	DGJ-5	1-4	6	120	6	42-2	6	303	DXG-4	1-2	6	85	6	42-1	6
21	IS、ISR100-80-125A	1200	650	150	106	473.5	DGJ-4	1-3	6	85	6	42-2	4	251	DXG-3	1-2	6	50	6	42-1	4
22	IS、ISR100-80-160、160A、160B	1500	750	150	106	709.9	DGJ-7	1-4	6	150	6	42-2	6	373	DXG-6	1-3	6	85	6	42-1	6
23	IS、ISR100-65-200、200A、200B	1500	750	150	106	767.9	DGJ-7	1-4	6	150	6	42-2	6	431	DXG-6	1-3	6	85	6	42-2	4
24	IS、ISR125-100-200、200A、200B	1600	850	150	132	1039.5	DGJ-8	1-6	6	210	6	42-3	6	637.5	DXG-7	1-4	6	120	6	42-2	6

注: 1. 表中①为钢筋混凝土基座, ②为型钢基座。基座详见第25~29页。
2. 减振器 (垫) 性能见第41~43页的相关技术资料。

单级单吸卧式离心泵 (IS、ISR型) 隔振器 (垫) 选用表 (三)						图集号	03K202
审核	马友才	校对	张昕	设计	徐鸿	页	15

单级单吸卧式离心泵 (NK型) 减振器 (垫) 选用表 (一)

转速 $n=1450r/min$

序号	水泵机组 水泵型号	基座尺寸 (mm)				钢筋混凝土基座								型钢基座							
		L	B	H		最大重量 (kg)	编号	减振器 (垫)						最大重量 (kg)	编号	减振器 (垫)					
				①	②			ZGT		JSD		SD				ZGT	JSD	SD			
								型号	点数	型号	点数	型号	点数					型号	点数	型号	点数
1	NK32-125、160	1000	600	100	106	253	DGJ-1	1-2	6	50	6	43-1	4	163	DXG-1	1-2	4	50	4	—	—
2	NK32-200	1100	600	100	106	271	DGJ-1	1-2	6	50	6	43-1	4	170	DXG-1	1-2	4	50	4	—	—
3	NK40-125、160	1000	600	100	106	241	DGJ-1	1-2	6	50	6	43-1	4	151	DXG-1	1-2	4	50	4	—	—
4	NK40-200	1100	600	100	106	282	DGJ-2	1-2	6	50	6	43-1	4	181	DXG-2	1-2	4	85	4	—	—
5	NK40-250	1200	650	150	106	449.5	DGJ-4	1-3	6	85	6	43-2	4	227	DXG-3	1-2	6	50	6	43-1	4
6	NK50-125	1000	600	100	106	243	DGJ-1	1-2	6	50	6	43-1	4	153	DXG-1	1-2	4	50	4	—	—
7	NK50-160、200	1100	600	100	106	290	DGJ-2	1-2	6	50	6	43-1	4	189	DXG-2	1-2	4	50	4	—	—
8	NK50-250	1350	700	150	106	525.4	DGJ-6	1-4	6	120	6	43-2	4	249	DXG-5	1-2	6	50	6	43-1	4
9	NK65-125	1100	600	100	106	267	DGJ-2	1-2	6	50	6	43-1	4	166	DXG-2	1-2	4	50	4	—	—
10	NK65-160	1100	600	100	106	344	DGJ-2	1-3	6	85	6	43-1	6	243	DXG-2	1-2	6	50	6	43-1	4
11	NK65-200、250	1350	700	150	106	575.4	DGJ-6	1-4	6	120	6	43-2	4	299	DXG-5	1-2	6	50	6	43-1	4
12	NK65-315	1600	850	200	132	1029	DGJ-8	1-6	6	210	6	43-3	6	456	DXG-7	1-3	6	85	6	43-2	6
13	NK80-160	1200	650	150	106	452.5	DGJ-4	1-3	6	85	6	43-2	4	230	DXG-3	1-2	6	50	6	43-1	4
14	NK80-200	1350	700	150	106	559.4	DGJ-6	1-4	6	120	6	43-2	4	283	DXG-5	1-2	6	50	6	43-1	4
15	NK80-250	1500	750	150	106	704.9	DGJ-7	1-4	6	150	6	43-2	6	368	DXG-6	1-3	6	85	6	43-1	6
16	NK80-315、400	1600	850	200	132	1164	DGJ-8	1-6	6	210	6	43-2	6	591	DXG-7	1-4	6	120	6	43-2	6

注: 1. 表中①为钢筋混凝土基座, ②为型钢基座。基座详见第25~29页。
2. 减振器 (垫) 性能见第41~43页的相关技术资料。

单级单吸卧式离心泵 (NK型) 减振器 (垫) 选用表 (一)										图集号	03K202
审核	马友才	设计	徐鸿	校对	张昕	设计	徐鸿	页	16		

单级单吸卧式离心泵 (NK型) 减振器 (垫) 选用表 (二)

转速 $n=1450r/min$

序号	水泵机组 水泵型号	基座尺寸 (mm)				钢筋混凝土基座								型钢基座							
		L	B	H		最大重量 (kg)	编号	减振器 (垫)						最大重量 (kg)	编号	减振器 (垫)					
				①	②			ZGT		JSD		SD				ZGT		JSD		SD	
								型号	点数	型号	点数	型号	点数			型号	点数	型号	点数	型号	点数
17	NK100-200	1500	750	150	106	697.9	DGJ-7	1-4	6	150	6	43-2	6	361	DXG-6	1-3	6	85	6	43-1	6
18	NK100-250	1600	850	200	132	1033	DGJ-8	1-6	6	210	6	43-3	6	460	DXG-7	1-3	6	85	6	43-2	6
19	NK100-315	1600	850	200	132	1154	DGJ-8	1-6	6	210	6	43-3	6	581	DXG-7	1-4	6	120	6	43-2	6
20	NK100-400	1800	850	200	132	1379	DGJ-9	1-7	6	330	6	43-4	6	728	DXG-8	1-4	6	150	6	43-2	6
21	NK125-250	1600	850	200	132	1080	DGJ-8	1-6	6	210	6	43-3	6	507	DXG-7	1-4	6	120	6	43-2	6
22	NK125-315	1800	850	200	132	1292	DGJ-9	1-7	6	330	6	43-4	6	641	DXG-8	1-4	6	120	6	43-2	6
23	NK125-400	1800	850	200	132	1393	DGJ-9	1-7	6	330	6	43-4	6	742	DXG-8	1-4	6	150	6	43-2	6
24	NK150-200	2000	950	200	146	1390	DGJ-10	1-7	6	330	6	43-4	6	584	DXG-9	1-4	6	120	6	43-2	6
25	NK150-250	2000	950	200	146	1640	DGJ-10	1-8	6	330	6	43-4	6	808	DXG-9	1-5	6	150	6	43-2	6
26	NK150-315、400	2000	950	200	146	1671	DGJ-10	1-8	6	330	6	43-4	6	865	DXG-9	1-5	6	210	6	43-2	6

注: 1. 表中①为钢筋混凝土基座, ②为型钢基座。基座详见第25~29页。
2. 减振器 (垫) 性能见第41~43页的相关技术资料。

单级单吸卧式离心泵 (NK型) 减振器 (垫) 选用表 (二)										图集号	03K202	
审核	马友才	校对	张昕	设计	徐鸿	页	17					

单级单吸卧式离心泵 (NK型) 减振器 (垫) 选用表 (三)

转速 $n=2900r/min$

序号	水泵机组 水泵型号	基座尺寸 (mm)				钢筋混凝土基座								型钢基座							
		L	B	H		最大重量 (kg)	编号	减振器 (垫)						最大重量 (kg)	编号	减振器 (垫)					
				①	②			ZGT		JSD		SD				ZGT		JSD		SD	
								型号	点数	型号	点数	型号	点数			型号	点数	型号	点数	型号	点数
1	NK32-125.1	1100	600	100	106	265	DGJ-2	1-2	6	50	6	42-1	4	164	DXG-2	1-2	4	50	4	42-1	4
2	NK32-125	1100	600	100	106	265	DGJ-2	1-2	6	50	6	42-1	4	164	DXG-2	1-2	4	50	4	42-1	4
3	NK32-160.1	1100	600	100	106	286	DGJ-2	1-2	6	50	6	42-1	6	185	DXG-2	1-2	4	50	4	42-1	4
4	NK32-160	1200	650	150	106	467.5	DGJ-4	1-3	6	85	6	42-2	4	245	DXG-3	1-2	6	50	6	42-1	4
5	NK32-200	1350	700	150	106	571.4	DGJ-6	1-4	6	120	6	42-2	4	295	DXG-5	1-2	6	85	6	42-1	6
6	NK40-125	1200	650	150	106	467.5	DGJ-4	1-3	6	85	6	42-2	4	245	DXG-3	1-2	6	50	6	42-1	4
7	NK40-160	1350	700	150	106	554.4	DGJ-6	1-4	6	120	6	42-2	6	278	DXG-5	1-2	6	50	6	42-1	6
8	NK40-200	1350	700	150	106	574.4	DGJ-6	1-4	6	120	6	42-2	6	298	DXG-5	1-2	6	85	6	42-1	6
9	NK50-125	1350	700	150	106	573.4	DGJ-6	1-4	6	120	6	42-2	6	297	DXG-5	1-2	6	85	6	42-1	6
10	NK50-160	1350	700	150	106	582.4	DGJ-6	1-4	6	120	6	42-2	6	306	DXG-5	1-3	6	85	6	42-1	6
11	NK50-200	1350	700	150	106	639.4	DGJ-6	1-4	6	120	6	42-2	6	363	DXG-5	1-3	6	85	6	42-1	6
12	NK65-125	1350	700	150	106	551.4	DGJ-6	1-4	6	120	6	42-2	6	275	DXG-5	1-2	6	50	6	42-1	6
13	NK65-160	1350	700	150	106	632.4	DGJ-6	1-4	6	120	6	42-2	6	356	DXG-5	1-3	6	85	6	42-1	6
14	NK65-200	1600	850	200	132	1059	DGJ-8	1-6	6	210	6	42-3	6	486	DXG-7	1-3	6	120	6	42-2	6
15	NK80-160	1600	850	200	132	1059	DGJ-8	1-6	6	210	6	42-3	6	486	DXG-7	1-3	6	120	6	42-2	6
16	NK80-200	1800	850	200	132	1338	DGJ-9	1-7	6	330	6	42-4	6	687	DXG-8	1-4	6	120	6	42-2	6

注: 1. 表中①为钢筋混凝土基座, ②为型钢基座。基座详见第25~29页。
2. 减振器 (垫) 性能见第41~43页的相关技术资料。

单级单吸卧式离心泵 (NK型) 减振器 (垫) 选用表 (三)							图集号	03K202
审核	马友才		校对	张昕	设计	徐鸿	页	18

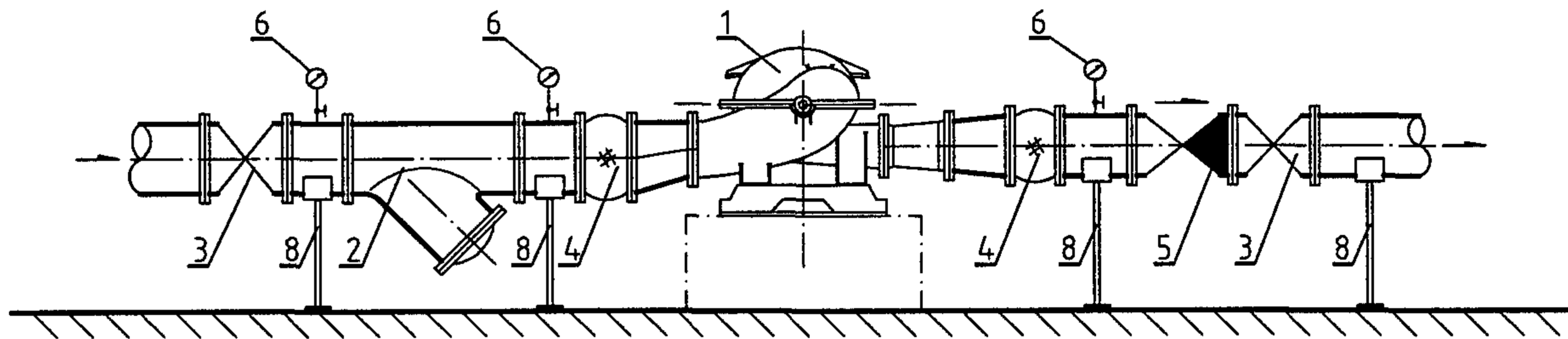

单级双吸卧式离心泵接管示意图 (一)

编号	名称
1	水泵 (包括电机)
2	Y型过滤器
3	阀门
4	可曲挠接头
5	止回阀
6	压力表
7	弹性吊架
8	弹性托架

- 注: 1. 本图仅表示卧式离心式水泵进水管基本接管形式。设计允许时, 也可使用煨弯。
 2. Y型过滤器可由设计人员决定是否安装 (或根据实际情况选用其它过滤器或除污器)。安装时应确保能抽出滤芯, 便于清洗或检修。
 3. 压力表型号及安装位置由设计人员根据实际情况确定。

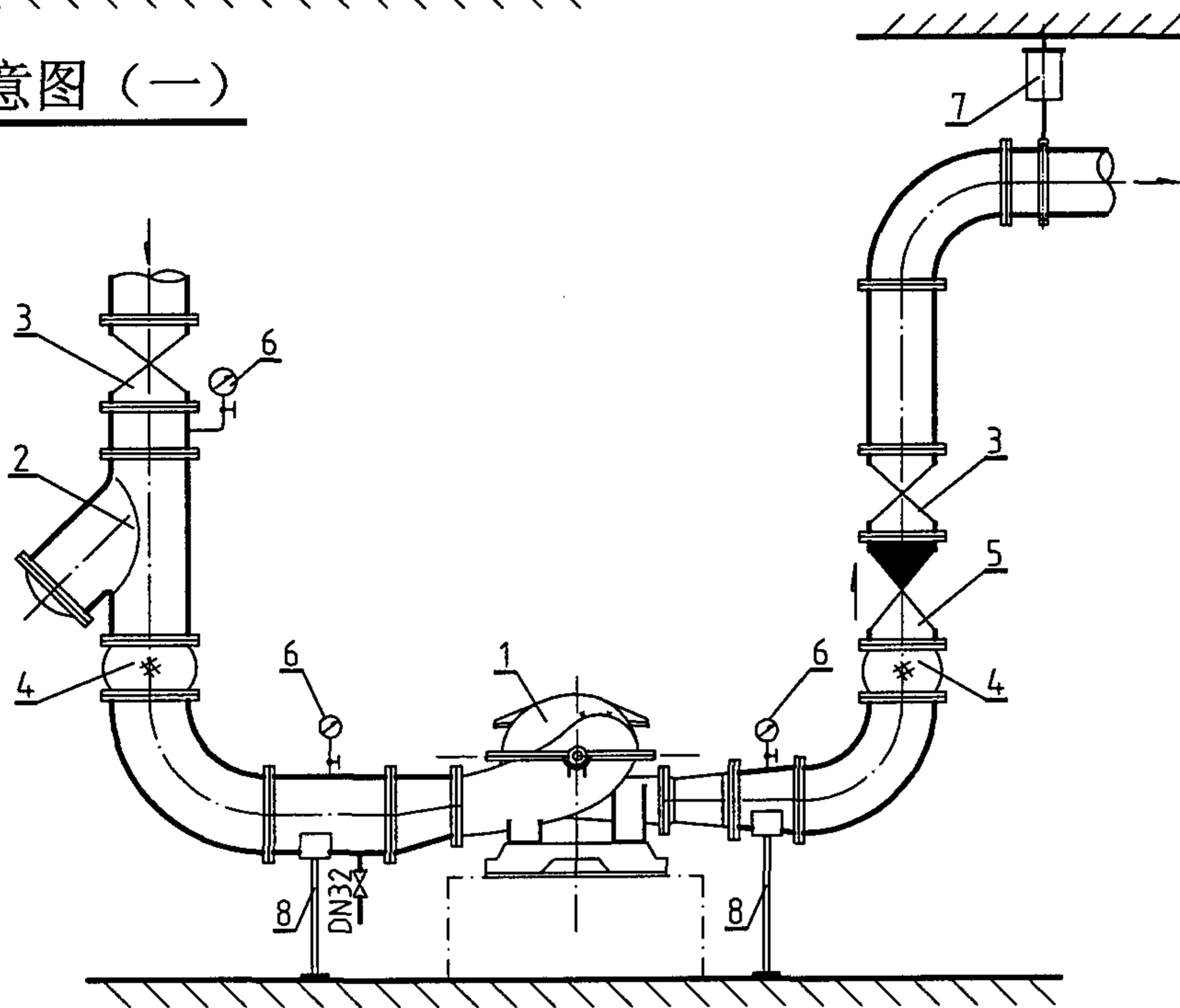

单级双吸卧式离心泵接管示意图 (二)

单级双吸卧式离心泵接管示意图

图集号

03K202

审核 马友才

校对 张昕

设计 徐鸿

页

19

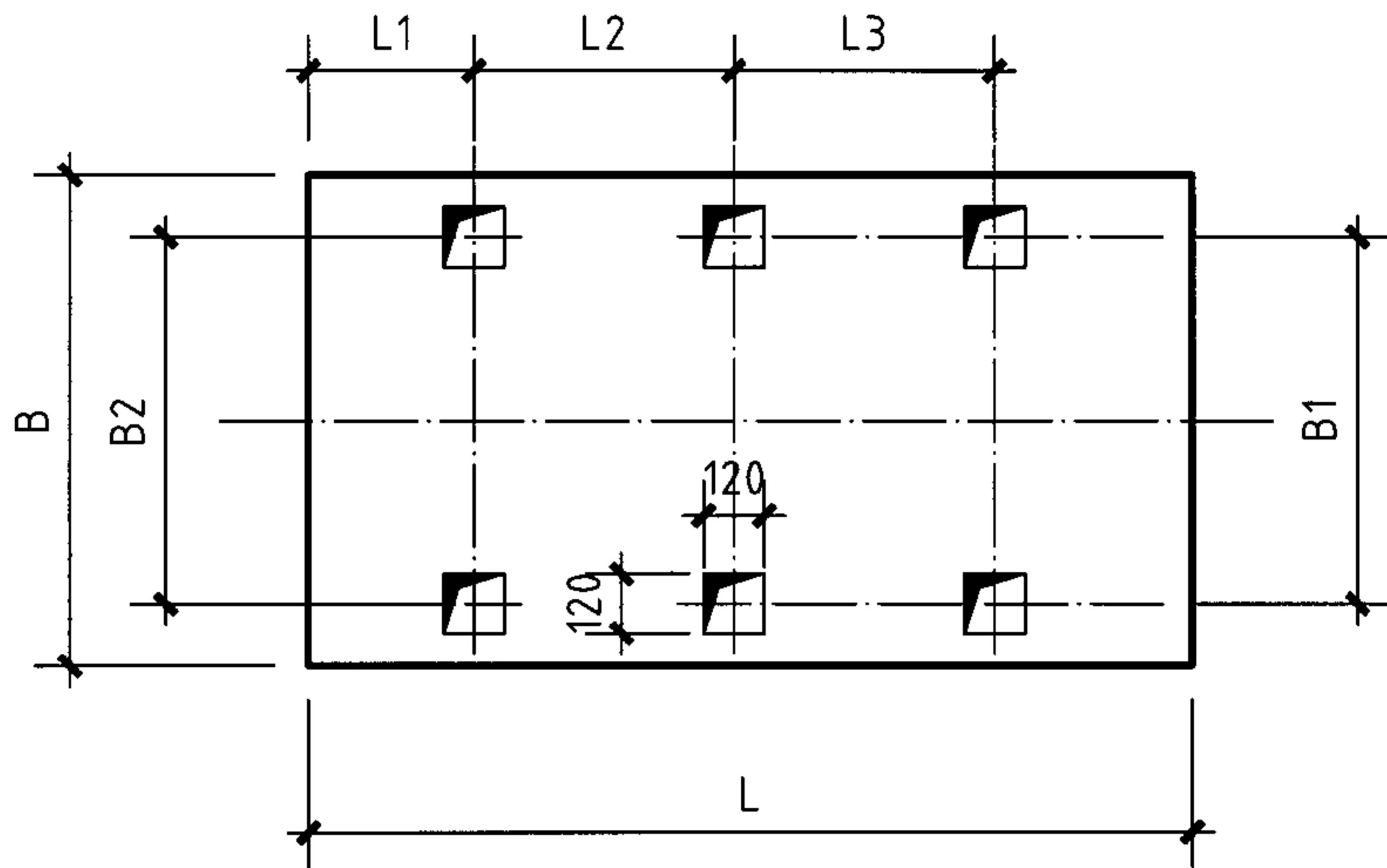
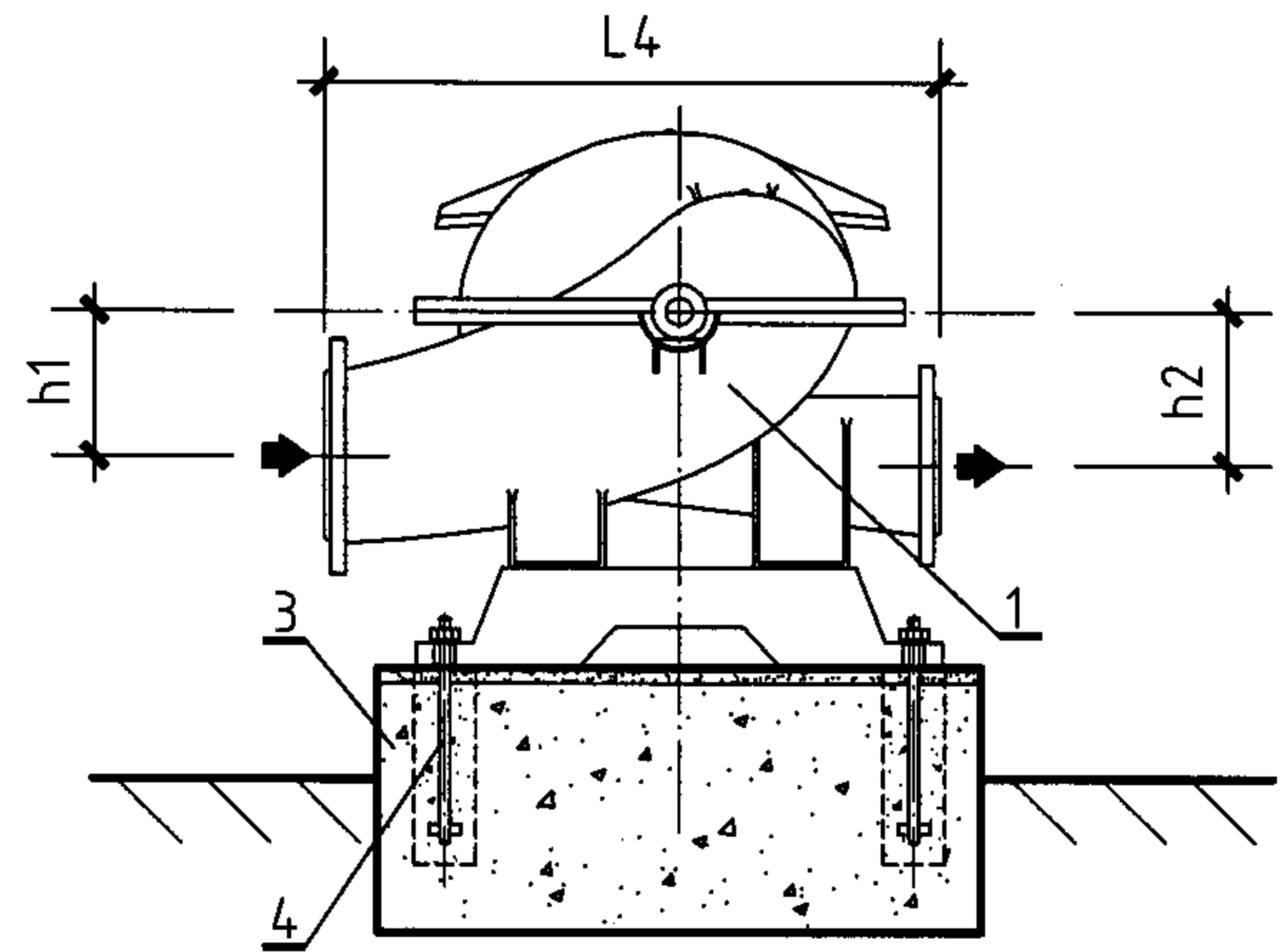
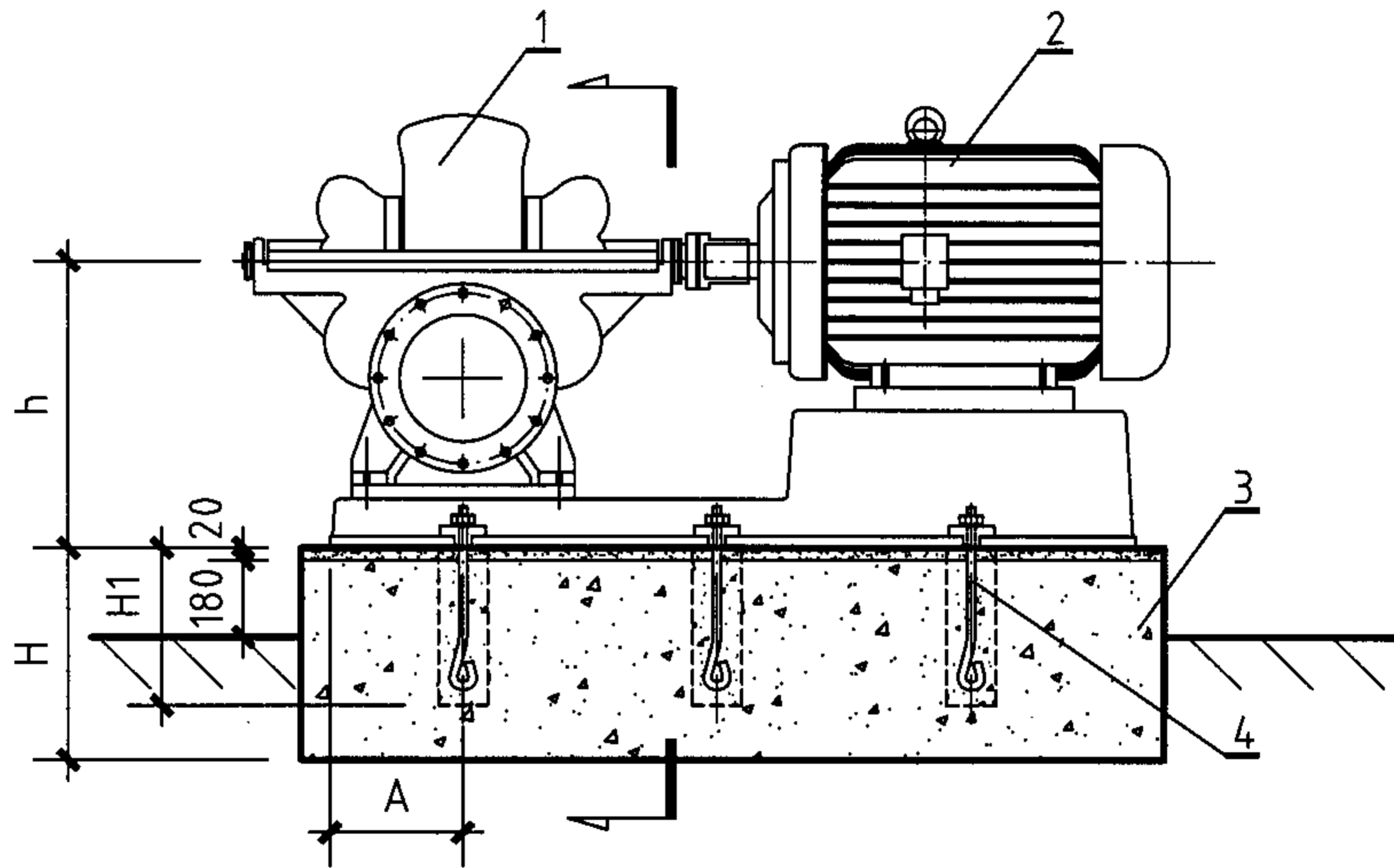

编号	名称
1	水泵
2	电机
3	混凝土基础
4	地脚螺栓

注: 1. 预留螺栓孔位置应按现场设备核对。
 2. 其余尺寸应按所选产品要求或参见21页安装尺寸表。

基础平面图

单级双吸卧式离心泵安装图

图集号 03K202

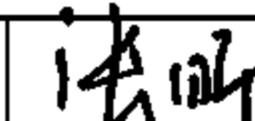
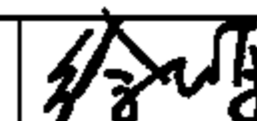
审核 马友才  校对 张昕  设计 徐鸿 

页 20

单级双吸卧式离心泵 (S、SH型) 安装尺寸表

序号	水泵机组			水泵混凝土基础尺寸 (mm)									地脚螺栓	水泵安装尺寸 (mm)					
	水泵型号	转速 (r/min)	电机功率 (kW)	L	L1	L2	L3	B	B1	B2	H	H1		A	L4	h	h1	h2	
1	150S-50、6SH-9	2950	37	1350	230	810	—	750	550	392	600	450	M20x500	169	450	360	130	140	
2	150S-50A、6SH-9A		30																
3	200S-63、8SH-9	2950	75	1650	290	994	—	900	674	482	600	450	M20x500	221	620	450	175	173	
4	200S-63A、8SH-9A		55	1600	280	963		850	620	474									
5	200S-42、8SH-13		45	1550		865		800	590	482									
6	200S-42A、8SH-13A		37	1450	290	801			562	482									
7	250S-39、10SH-9	1470	75	1800	320	577	577	1000	780	780	600	450	M20x500	257	890	560	200	260	
8	250S-39A、10SH-9A		55	1750	310	543	543												
9	250S-24、10SH-13		45	1700	320	501	501	950	710	710									
10	250S-24A、10SH-13A		37	1650	340	501													
11	250S-14、10SH-19		30	1550	310	950	—	800	580	580									
12	250S-14A、10SH-19A		18.5																
13	300S-32、12SH-13	1470	90	2000	430	1200	—	720	—	—	600	450	M20x500	359	1040	670	275	305	
14	300S-32A、12SH-13A		75																
15	300S-19、12SH-19		55	1800	420	1030		1150	655	930					—				
16	300S-19A、12SH-19A		45	1750	430														
17	300S-12、12SH-28		37			1700			1000	590									
18	300S-12A、12SH-28A		30																
19	350S-44A、14SH-13A	1450	160	2200	450	650	650		1150	820	930	600	450	M20x500	401	1180	790	320	383
20	350S-26、14SH-19		132	2150	390														
21	350S-26A、14SH-19A		90	2050		1060	—	1100	870	870									
22	350S-16、14SH-28		75																
23	350S-16A、14SH-28A		55	1850	380	1130	660												

单级双吸卧式离心泵 (S、SH型)
安装尺寸表

图集号

03K202

审核 马友才 校对 张昕 设计 徐鸿

页

21

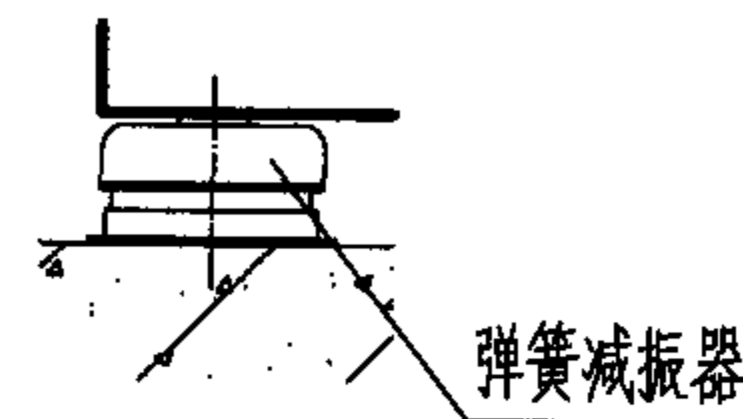
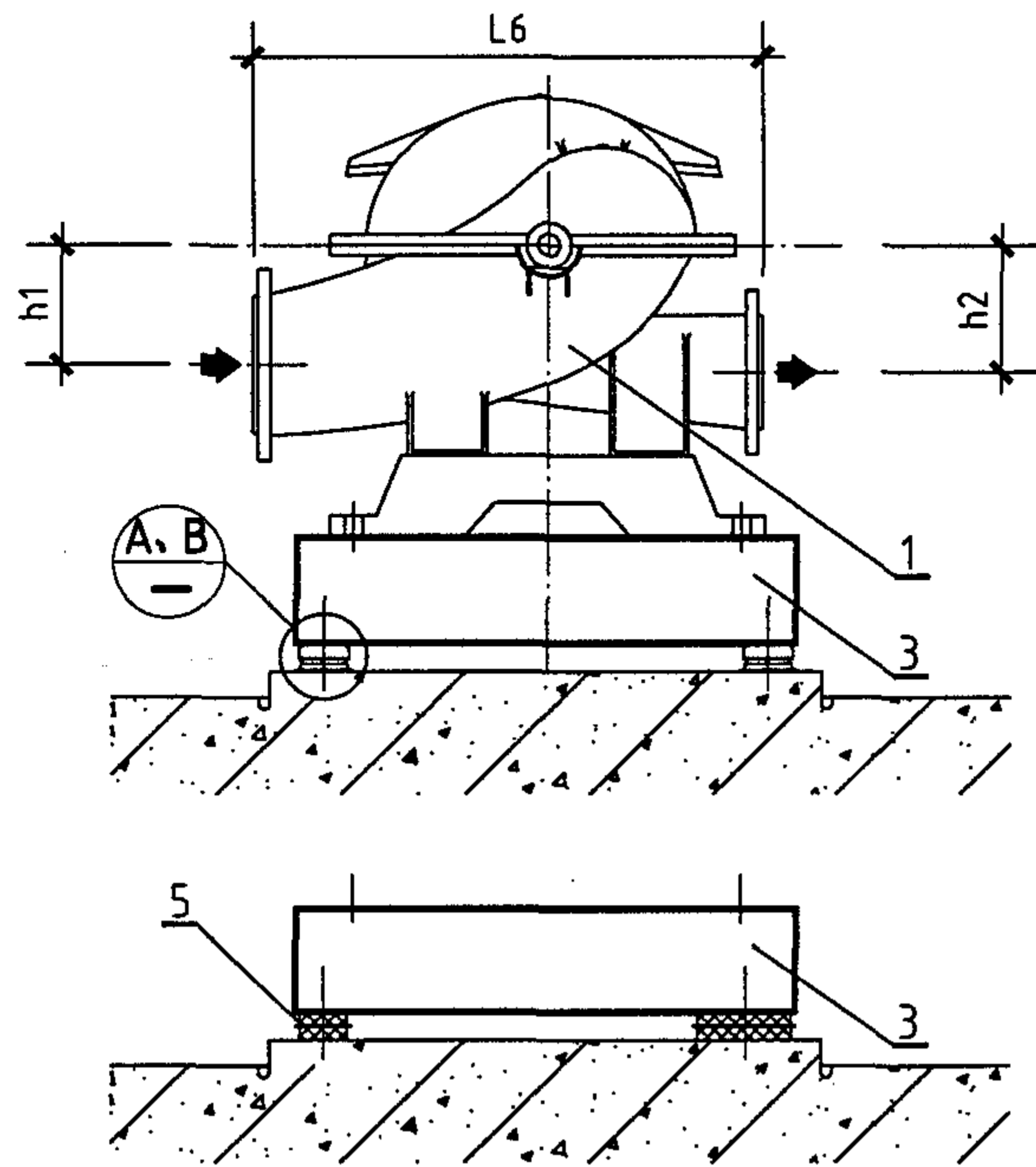
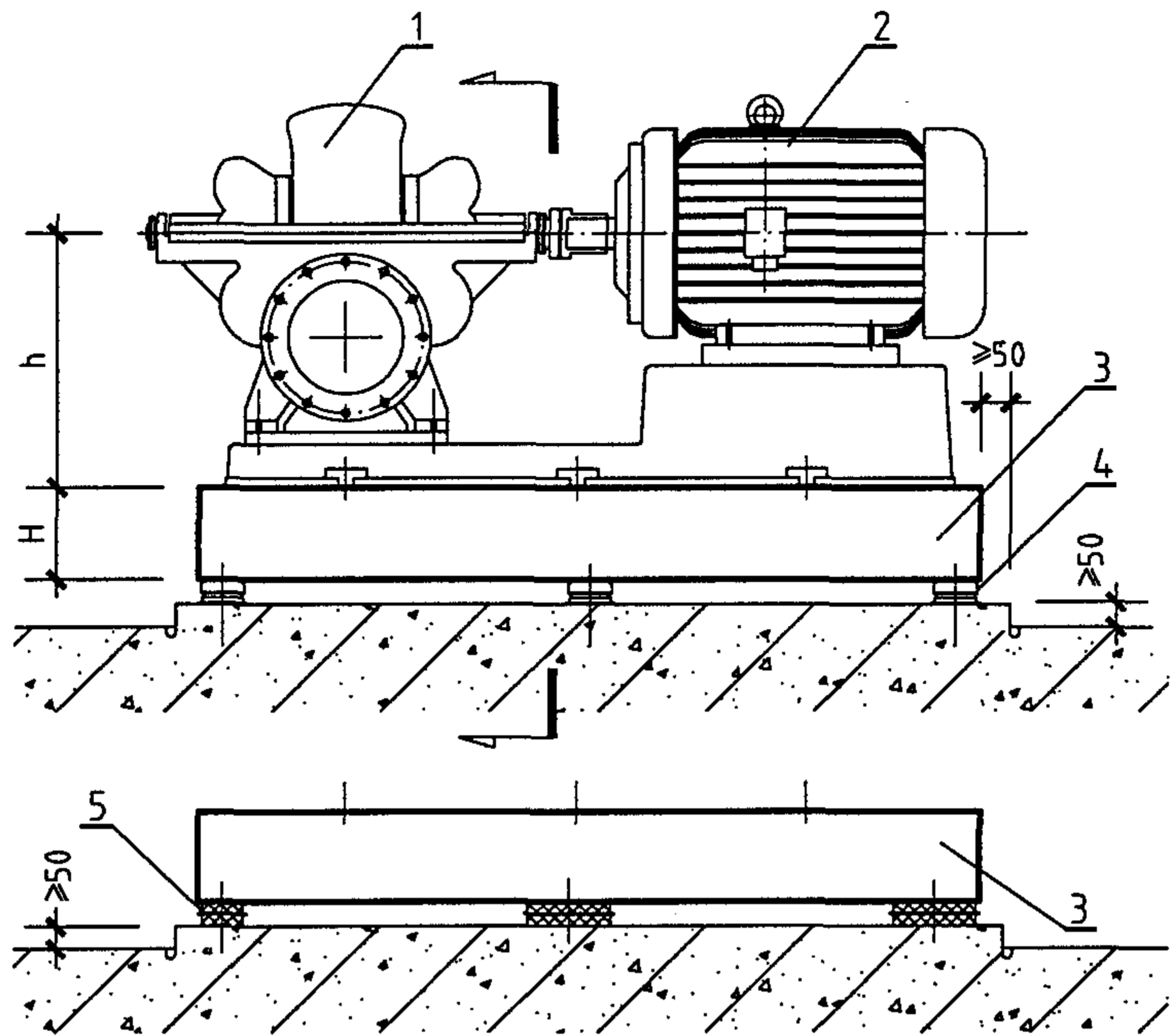

(A)

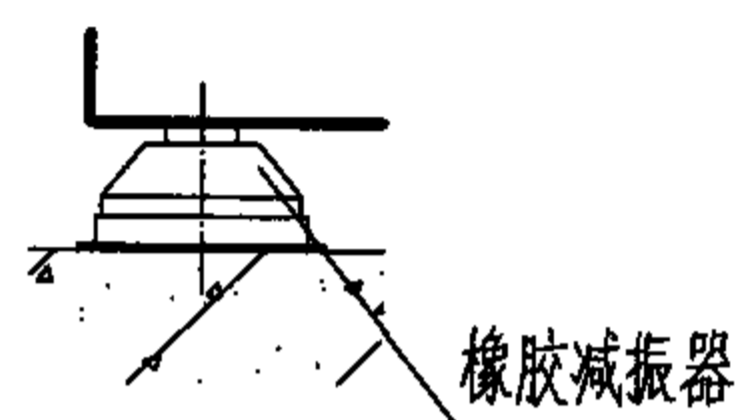

(B)

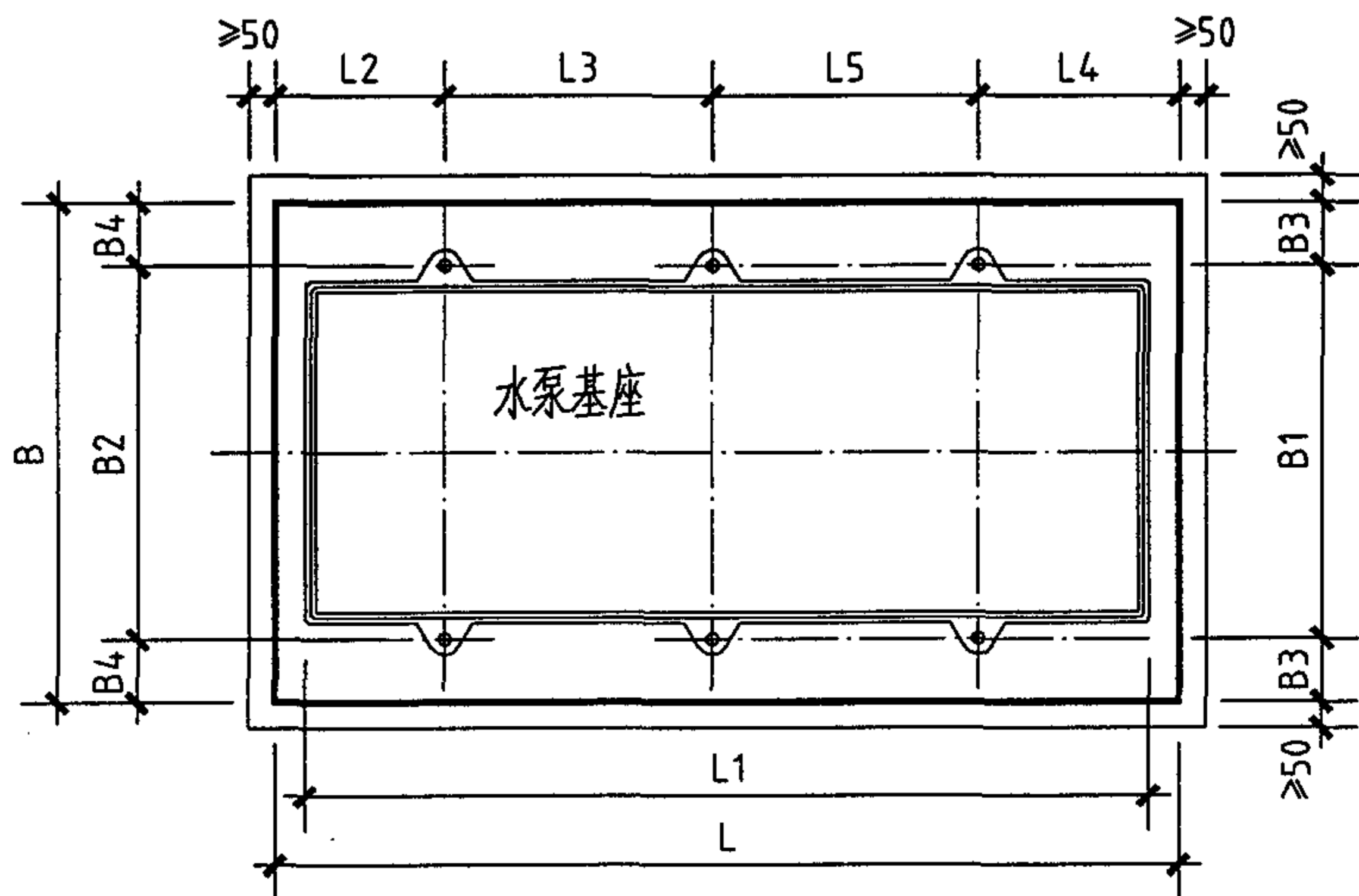

编号	名称
1	水泵
2	电机
3	基座
4	减振器
5	减振垫

注: 1. 其余尺寸应按所选产品要求或参见23页安装尺寸表。
 2. 减振器选用参见24页。
 3. 钢筋混凝土或型钢基座见第25~29页。

单级双吸卧式离心泵减振安装图

图集号

03K202

审核 马友才

校对 张昕

设计 徐鸿

页

22

单级双吸卧式离心泵 (S、SH型) 减振安装尺寸表

序号	水泵机组			安装尺寸 (mm)												①为混凝土基座 ②为型钢基座				
	水泵型号	转速 (r/min)	功率 (kW)	L	L1	L2	L3	L4	L5	L6	B	B1	B2	B3	B4	H		h	h1	h2
																①	②			
1	150S-50、6SH-9	2950	37	1400	1233	253	810	337	—	450	800	550	392	125	204	150	106	360	130	140
2	150S-50A、6SH-9A		30	1400	1233	253	810	337	—	450	800	550	392	125	204	150	106	360	130	140
3	200S-63、8SH-9	2950	75	1700	1515	314	994	392	—	620	900	674	482	113	209	200	132	450	175	173
4	200S-63A、8SH-9A		55	1600	1473	285	963	352	—	620	900	620	474	140	213	200	132	450	175	173
5	200S-42、8SH-13		55	1600	1428	309	865	426	—	550	900	590	482	155	209	200	132	450	160	165
6	200S-42A、8SH-13A		37	1500	1329	316	801	383	—	550	800	562	482	119	159	150	106	450	160	165
7	250S-39、10SH-9	1470	75	1800	1668	323	577	323	577	890	1000	780	780	110	110	200	132	560	200	260
8	250S-39A、10SH-9A		55	1800	1636	334	543	375	543	890	1000	780	780	110	110	200	132	560	200	260
9	250S-24、10SH-13		45	1700	1586	319	501	379	501	850	950	710	710	120	120	200	132	560	200	260
10	250S-24A、10SH-13A		37	1700	1503	362	501	336	501	850	950	710	710	120	120	200	132	560	200	260
11	250S-14、10SH-19		30	1600	1407	337	950	313	—	745	800	580	580	110	110	200	132	540	250	260
12	250S-14A、10SH-19A		18.5	1600	1407	337	950	313	—	745	800	580	580	110	110	200	132	540	250	260
13	300S-32、12SH-13	1470	90	2000	1855	432	1200	368	—	1040	1150	720	930	215	110	200	146	670	275	305
14	300S-32A、12SH-13A		75	2000	1855	432	1200	368	—	1000	1150	720	930	215	110	200	146	670	275	305
15	300S-19、12SH-19		55	1800	1676	421	1030	349	—	1000	1150	655	930	247.5	110	200	132	650	250	260
16	300S-19A、12SH-19A		45	1800	1616	451	1030	319	—	1000	1150	655	930	247.5	110	200	132	650	250	260
17	300S-12、12SH-28		37	1800	1616	451	1030	319	—	1000	1150	655	930	247.5	110	200	132	650	250	260
18	300S-12A、12SH-28A		30	1700	1555	432	1000	268	—	1000	1150	590	930	280	110	200	132	650	250	260
19	350S-44A、14SH-13A	1450	160	2200	2097	453	650	447	650	1180	1150	820	930	165	110	250	166	790	320	383
20	350S-26、14SH-19		132	2200	2025	414	650	486	650	1100	1150	870	870	140	140	250	166	730	300	310
21	350S-26A、14SH-19A		90	2100	1914	419	1060	621	—	1100	1150	870	870	140	140	250	146	730	300	310
22	350S-16、14SH-28		75	2100	1914	419	1060	621	—	1100	1150	870	870	140	140	200	146	730	250	300
23	350S-16A、14SH-28A		55	2000	1747	419	1130	621	—	1100	1150	660	870	245	140	200	146	730	250	300

注: 1. 表中①为钢筋混凝土基座, ②为型钢基座。基座详见第25~29页。
2. 减振器(垫)性能见第41~43页的相关技术资料。

单级双吸卧式离心泵 (S、SH型) 减振安装尺寸表										图集号	03K202	
审核	马友才	校对	张昕	设计	徐鸿	页	23					

单级双吸卧式离心泵 (S、SH型) 减振器 (垫) 选用表

序号	水泵机组 水泵型号	基座尺寸 (mm)				钢筋混凝土基座								型钢基座							
		L	B	H		总重量 (kg)	编号	减振器 (垫)						总重量 (kg)	编号	减振器 (垫)					
				①	②			ZGT		JSD		SD				ZGT	JSD	SD			
								型号	点数	型号	点数	型号	点数						型号	点数	型号
1	150S-50、6SH-9	1400	800	150	106	904	SGJ-1	1-6	6	210	6	42-3	6	577	SXG-1	1-4	6	120	6	42-2	6
2	150S-50A、6SH-9A	1400	800	150	106	889	SGJ-1	1-6	6	210	6	42-3	6	562	SXG-1	1-4	6	120	6	42-2	6
3	200S-63、8SH-9	1700	900	200	132	1754	SGJ-5	1-9	6	330	6	42-6	6	1112	SXG-5	1-6	6	210	6	42-3	6
4	200S-63A、8SH-9A	1600	900	200	132	1555	SGJ-4	1-8	6	330	6	42-4	6	954	SXG-4	1-6	6	210	6	42-3	6
5	200S-42、8SH-13	1600	900	200	132	1522	SGJ-4	1-8	6	330	6	42-4	6	921	SXG-4	1-6	6	210	6	42-3	6
6	200S-42A、8SH-13A	1500	800	150	106	1080	SGJ-2	1-6	6	210	6	42-3	6	724	SXG-2	1-4	6	150	6	42-2	6
7	250S-39、10SH-9	1800	1000	200	132	2152	SGJ-8	1-11	6	530	6	43-6	6	1403	SXG-8	1-7	6	330	6	43-4	6
8	250S-39A、10SH-9A	1800	1000	200	132	2152	SGJ-8	1-11	6	530	6	43-6	6	1403	SXG-8	1-7	6	330	6	43-4	6
9	250S-24、10SH-13	1700	950	200	132	1885	SGJ-6	1-9	6	330	6	43-6	6	1220	SXG-6	1-7	6	330	6	43-4	6
10	250S-24A、10SH-13A	1700	950	200	132	1741	SGJ-6	1-9	6	330	6	43-4	6	1076	SXG-6	1-6	6	210	6	43-3	6
11	250S-14、10SH-19	1600	800	200	132	1493	SGJ-3	1-7	6	330	6	43-4	6	964	SXG-3	1-6	6	210	6	43-3	6
12	250S-14A、10SH-19A	1600	800	200	132	1412	SGJ-3	1-7	6	330	6	43-4	6	883	SXG-3	1-5	6	210	6	43-3	6
13	300S-32、12SH-13	2000	1150	200	146	3076	SGJ-10	1-12	8	530	8	43-8	8	2119	SXG-10	1-8	8	330	8	43-4	8
14	300S-32A、12SH-13A	2000	1150	200	146	2971	SGJ-10	1-13	6	530	6	43-8	6	2014	SXG-10	1-11	6	530	6	43-6	6
15	300S-19、12SH-19	1800	1150	200	132	2366	SGJ-9	1-12	6	530	6	43-6	6	1495	SXG-9	1-8	6	330	6	43-4	6
16	300S-19A、12SH-19A	1800	1150	200	132	2268	SGJ-9	1-12	6	530	6	43-6	6	1365	SXG-9	1-8	6	330	6	43-4	6
17	300S-12、12SH-28	1800	1150	200	132	2165	SGJ-9	1-11	6	530	6	43-6	6	1294	SXG-9	1-7	6	330	6	43-4	6
18	300S-12A、12SH-28A	1700	1150	200	132	2094	SGJ-7	1-10	6	530	6	43-6	6	1276	SXG-7	1-7	6	330	6	43-4	6
19	350S-44A、14SH-13A	2200	1150	250	166	4316	SGJ-13	1-14	8	530	8	43-8	8	2952	SXG-12	1-11	8	530	8	43-6	8
20	350S-26、14SH-19	2200	1150	250	166	3928	SGJ-13	1-13	8	530	8	43-8	8	2564	SXG-12	1-10	8	530	8	43-6	8
21	350S-26A、14SH-19A	2100	1150	250	146	3424	SGJ-12	1-12	8	530	8	43-8	8	2109	SXG-11	1-8	8	330	8	43-4	8
22	350S-16、14SH-28	2100	1150	200	146	2879	SGJ-11	1-13	6	530	6	43-8	6	1866	SXG-11	1-10	6	530	6	43-6	6
23	350S-16A、14SH-28A	2000	1150	200	146	2686	SGJ-10	1-13	6	530	6	43-8	6	1729	SXG-10	1-10	6	530	6	43-6	6

注: 1. 表中①为钢筋混凝土基座, ②为型钢基座。基座详见第25~29页。
2. 减振器 (垫) 性能见第41~43页的相关技术资料。

单级双吸卧式离心泵 (S、SH型) 减振器 (垫) 选用表				图集号	03K202
审核	马友才	校对	张昕	设计	徐鸿
				页	24

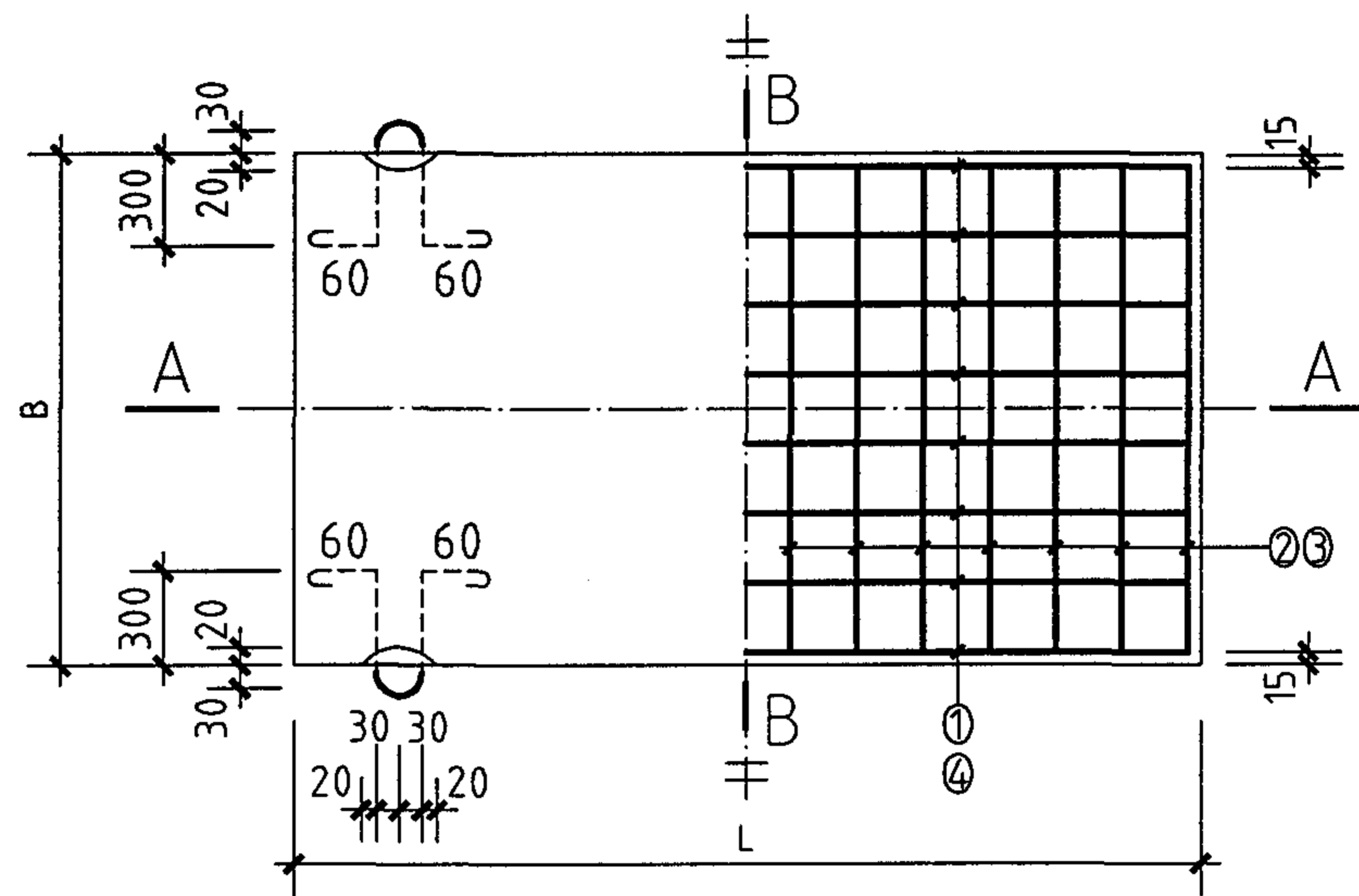
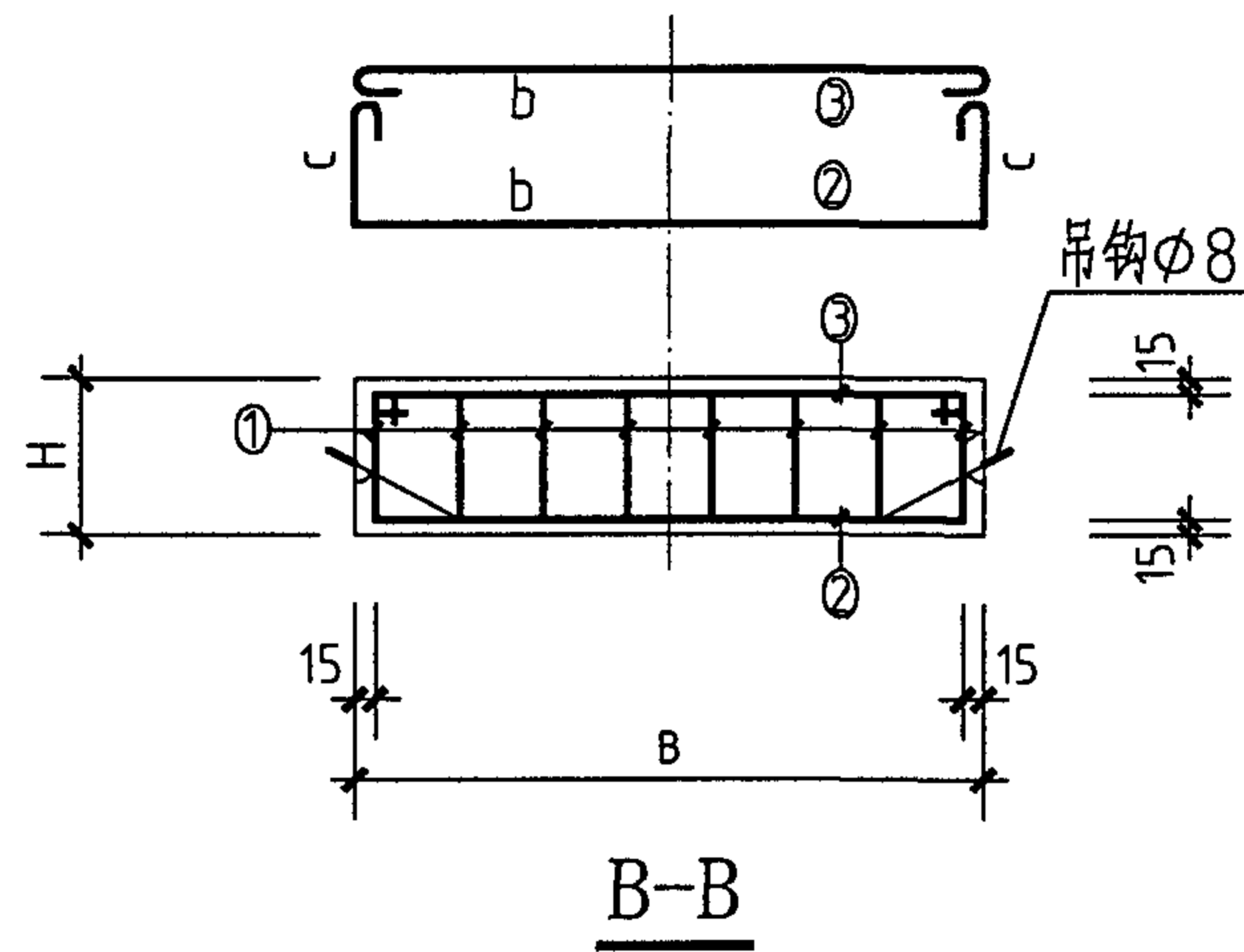
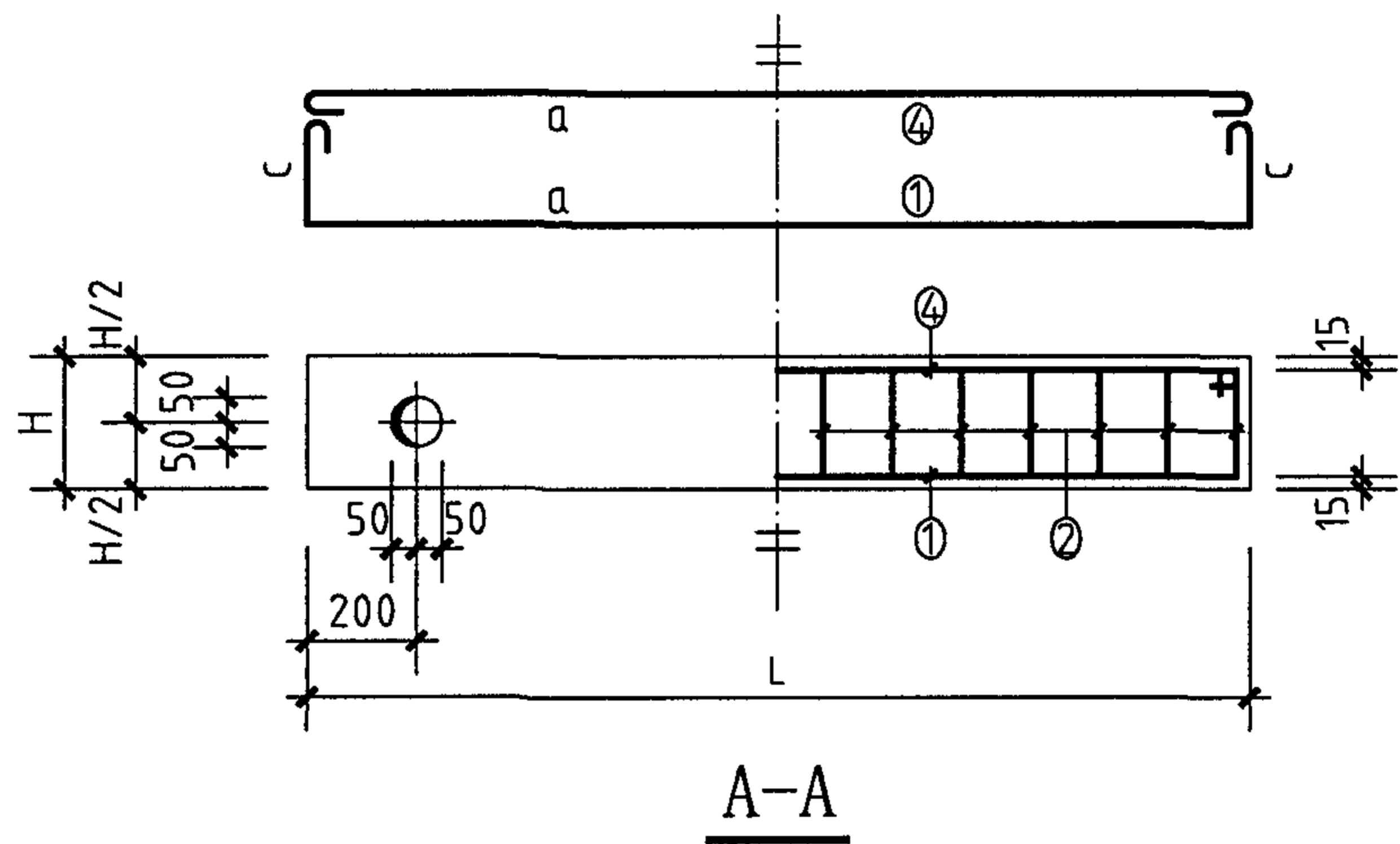

钢筋混凝土基座配筋图

注:

1. 配筋说明

- 1.1 ①号②号为钢筋混凝土基座主筋，置于基座板底。②号钢筋置于①号钢筋下面。
- 1.2 在钢筋混凝土基座板面配置 $\phi 8 \sim \phi 10$ 钢筋网（即③、④号钢筋，③号钢筋置于④号钢筋上面）。
- 1.3 为了便于控制基座板面、板底两层钢筋网之间的位置，沿板长和板宽方向配置 $\phi 6 @ 400$ “S”型钢筋，长度为 $H - 30 \text{mm}$ 。
- 1.4 各种规格的钢筋混凝土基座保护层厚度均为 15mm 。
- 1.5 钢筋的长度等于相应基座的长、宽、高，减去 30mm 。

2. 吊钩设置

各种规格的钢筋混凝土基座均统一设置四个吊钩，吊钩位于基座侧边中线上（沿长边方向）离开板端 200mm ，对称设置。

钢筋混凝土基座配筋图				图集号	03K202
审核	马友才	校对	张昕	设计	徐鸿
				页	25

-6x100x100预埋件4个
(焊水泵地脚螺栓)

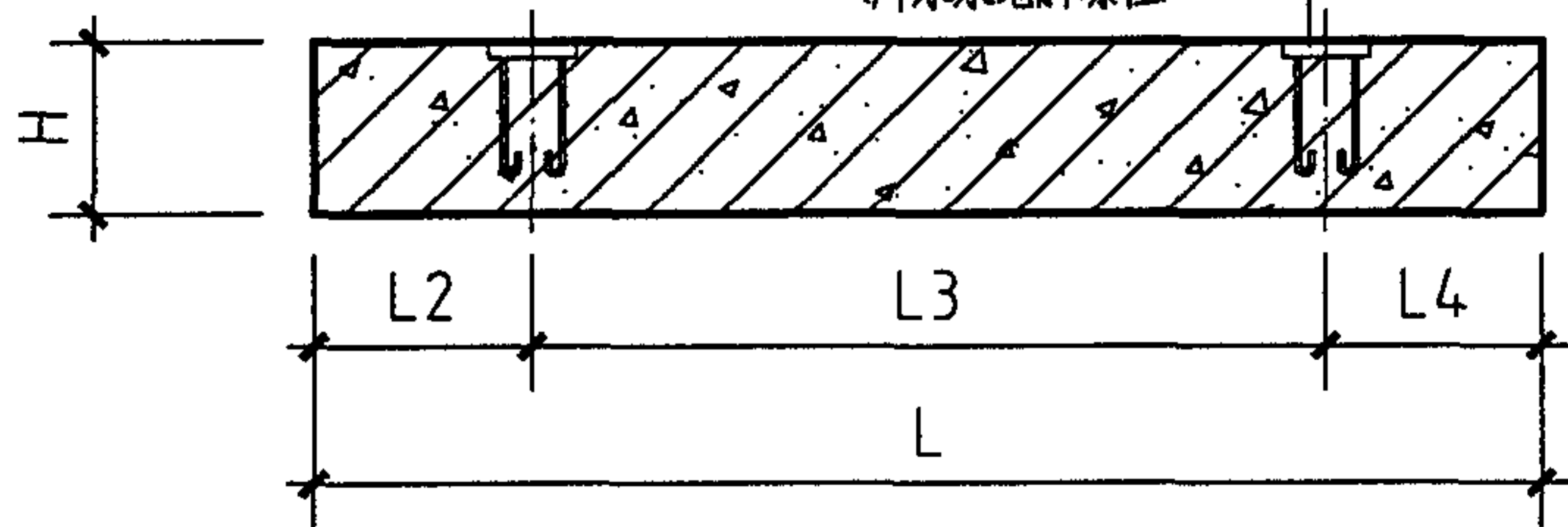

1-1

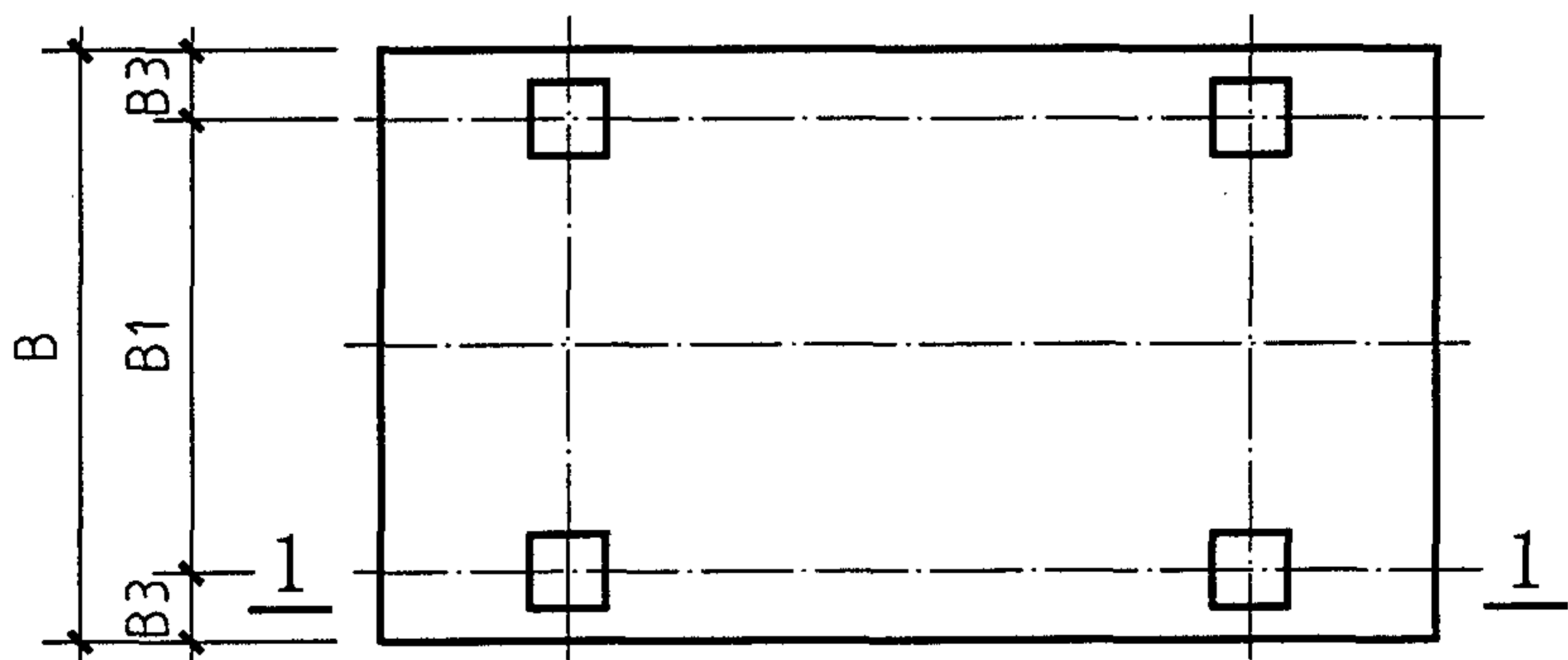

单级单吸卧式离心泵钢筋混凝土减振基座

(DGJ)

-6x100x100预埋件6个
(焊水泵地脚螺栓)

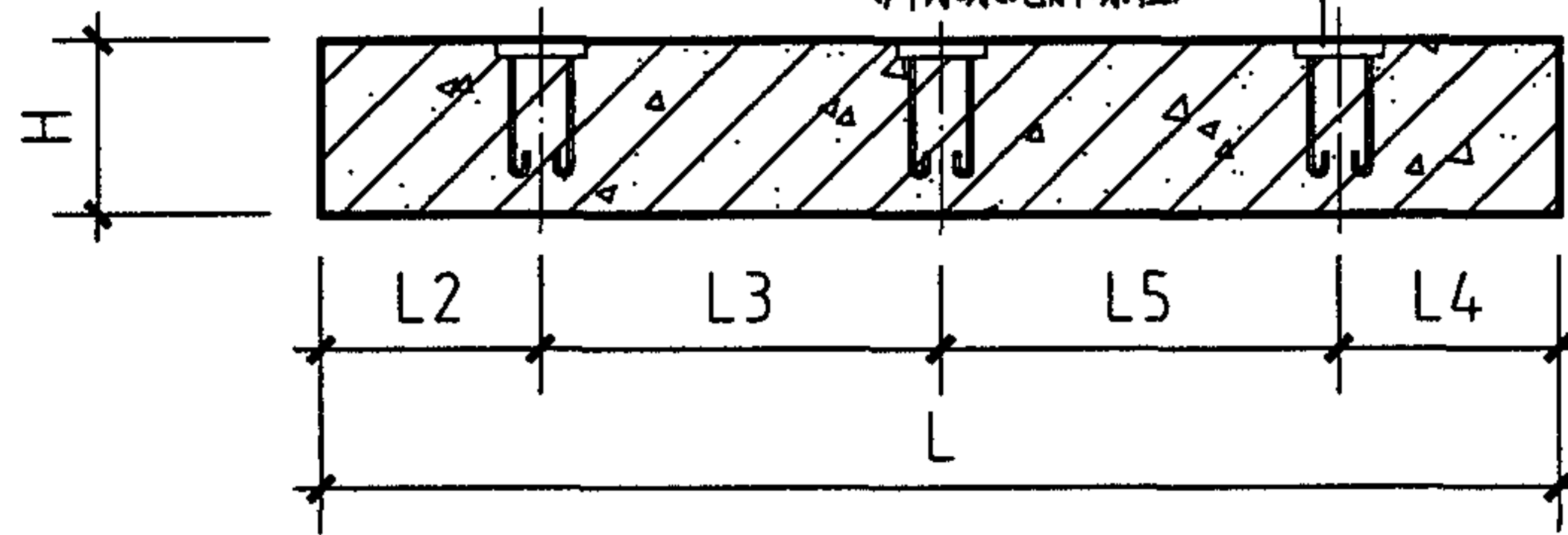

2-2

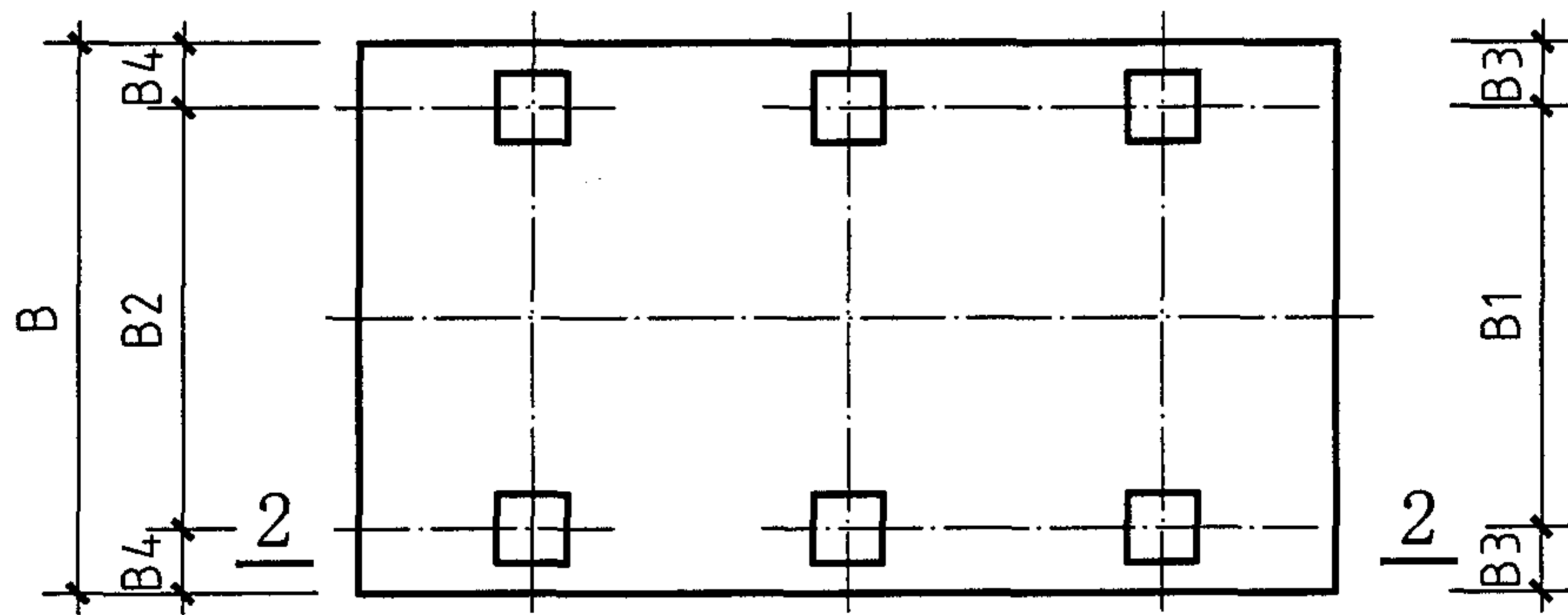

单级双吸卧式离心泵钢筋混凝土减振基座

(SGJ)

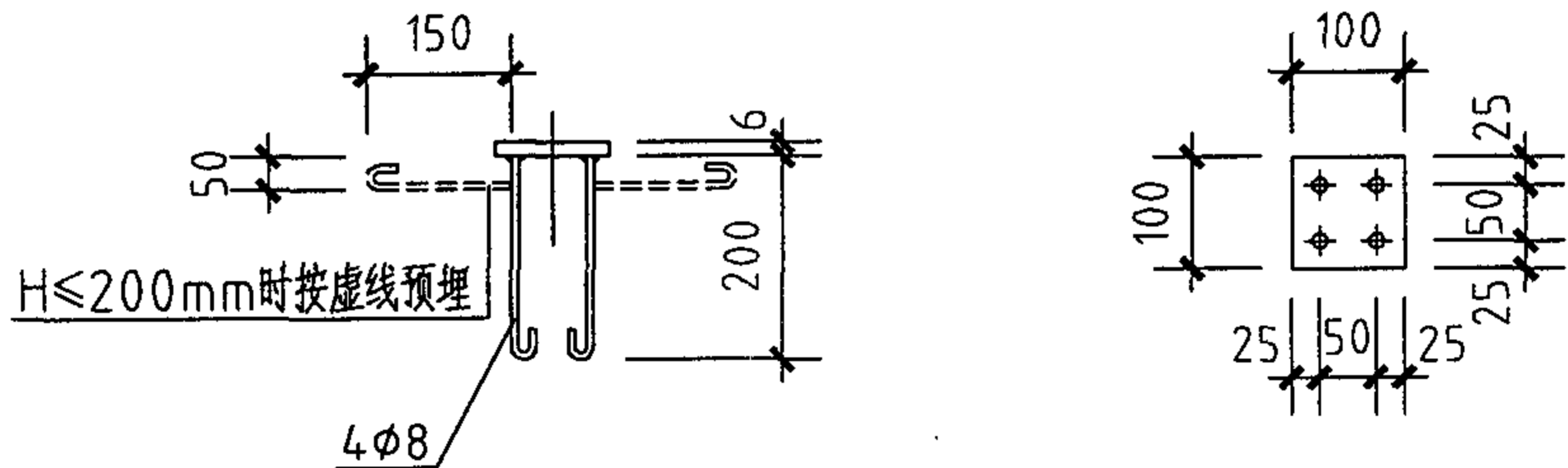

预埋件大样

- 注: 1. 基座采用混凝土C25、钢筋HPB235。
2. 预埋钢板位置应按现场设备核对。
3. 其余尺寸应按所选产品要求或参见第10~12、23页的尺寸表。

钢筋混凝土基座预埋钢板平面位置图

图集号

03K202

审核 马友才

校对 张昕

设计 徐鸿



页

26

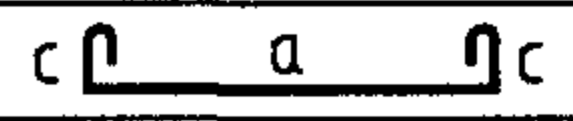
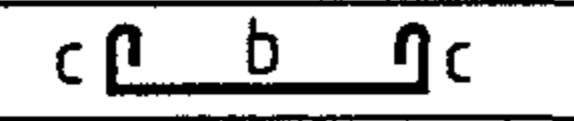
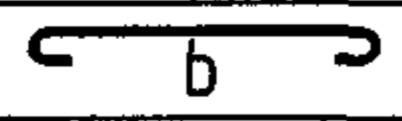
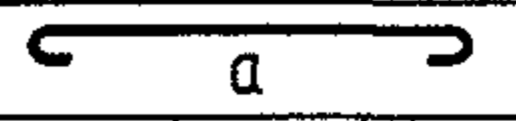
钢筋混凝土减振基座尺寸和配筋表

序号	编号	水泵机组钢筋混凝土基座				配筋表													
		L (mm)	B (mm)	H (mm)	重量 (kg)	①				②				③			④		
						c  c				c  c									
a	c	直径	数量	b	c	直径	数量	b	直径	数量	a	直径	数量						
1	DGJ-1	1000	600	100	150	970	70	φ8	5	570	70	φ8	8	570	φ8	8	970	φ8	4
2	DGJ-2	1100	600	100	165	1070	70	φ8	5	570	70	φ8	8	570	φ8	8	1070	φ8	4
3	DGJ-3	1100	600	150	247.5	1070	120	φ10	5	570	120	φ10	8	570	φ10	8	1070	φ8	4
4	DGJ-4	1200	650	150	292.5	1170	120	φ10	6	620	120	φ10	9	620	φ10	9	1170	φ8	5
5	DGJ-5	1300	700	150	341.3	1270	120	φ10	6	670	120	φ10	10	670	φ10	10	1270	φ8	5
6	DGJ-6	1350	700	150	354.4	1320	120	φ10	6	670	120	φ10	10	670	φ10	10	1320	φ8	5
7	DGJ-7	1500	750	150	421.9	1470	120	φ10	6	670	120	φ10	11	670	φ10	11	1320	φ8	5
8	DGJ-8	1600	850	200	680	1570	170	φ10	7	820	170	φ10	12	820	φ10	12	1570	φ10	6
9	DGJ-9	1800	850	200	765	1770	170	φ10	7	820	170	φ10	14	820	φ10	14	1770	φ10	6
10	DGJ-10	2000	950	200	950	1970	170	φ10	8	920	170	φ10	15	920	φ10	15	1970	φ10	6
11	SGJ-1	1400	800	150	420	1370	120	φ10	7	770	120	φ10	10	770	φ10	10	1370	φ8	5
12	SGJ-2	1500	800	150	450	1470	120	φ10	7	770	120	φ10	11	770	φ10	11	1070	φ8	5
13	SGJ-3	1600	800	200	640	1570	170	φ10	7	770	170	φ10	12	770	φ10	12	1570	φ10	5
14	SGJ-4	1600	900	200	720	1570	170	φ10	8	870	170	φ10	12	870	φ10	12	1570	φ10	6
15	SGJ-5	1700	900	200	765	1670	170	φ10	8	870	170	φ10	13	870	φ10	13	1670	φ10	6
16	SGJ-6	1700	950	200	808	1670	170	φ10	8	920	170	φ10	13	920	φ10	13	1670	φ10	6
17	SGJ-7	1700	1150	200	978	1670	170	φ10	9	1120	170	φ10	13	1120	φ10	13	1670	φ10	7
18	SGJ-8	1800	1000	200	900	1770	170	φ10	8	970	170	φ10	14	970	φ10	14	1770	φ10	6
19	SGJ-9	1800	1150	200	1035	1770	170	φ10	9	1120	170	φ10	14	1120	φ10	14	1770	φ10	7
20	SGJ-10	2000	1150	200	1150	1970	170	φ10	9	1120	120	φ10	15	1120	φ10	15	1970	φ10	7
21	SGJ-11	2100	1150	200	1208	2070	170	φ10	9	1070	170	φ10	16	1070	φ10	16	2070	φ10	7
22	SGJ-12	2100	1150	250	1510	2070	220	φ12	9	1070	220	φ12	15	1070	φ12	15	2070	φ10	7
23	SGJ-13	2200	1150	250	1581	2170	220	φ12	9	1120	220	φ12	16	1120	φ12	16	2170	φ10	7

注：本表适用于卧式离心泵减振安装。DGJ为单吸泵用，SGJ为双吸泵用。

钢筋混凝土基座尺寸和钢筋表										图集号	03K202
审核	马友才		校对	张昕	设计	徐鸿		页	27		

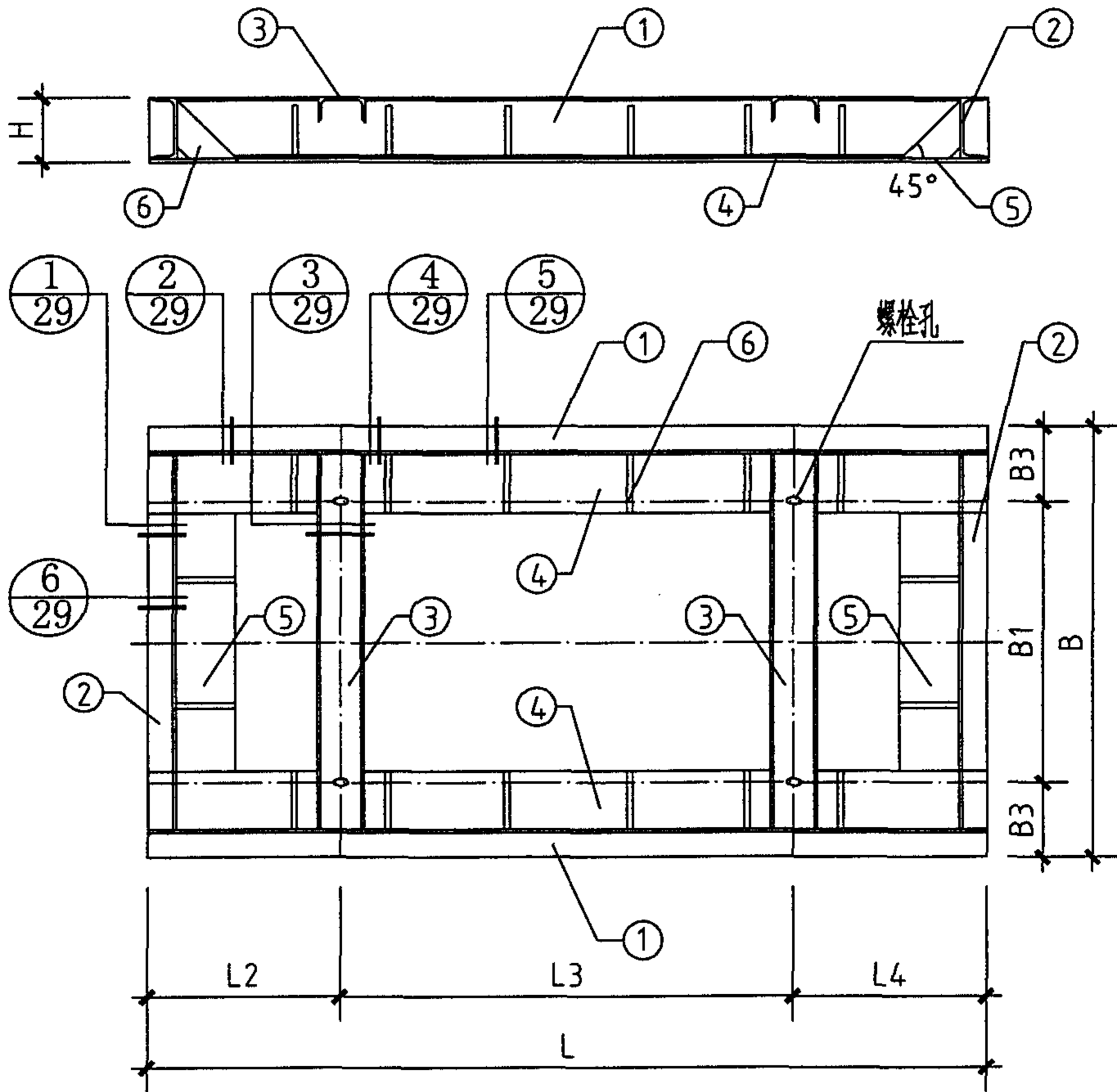

单级单吸卧式离心泵型钢减振基座

(DXG)

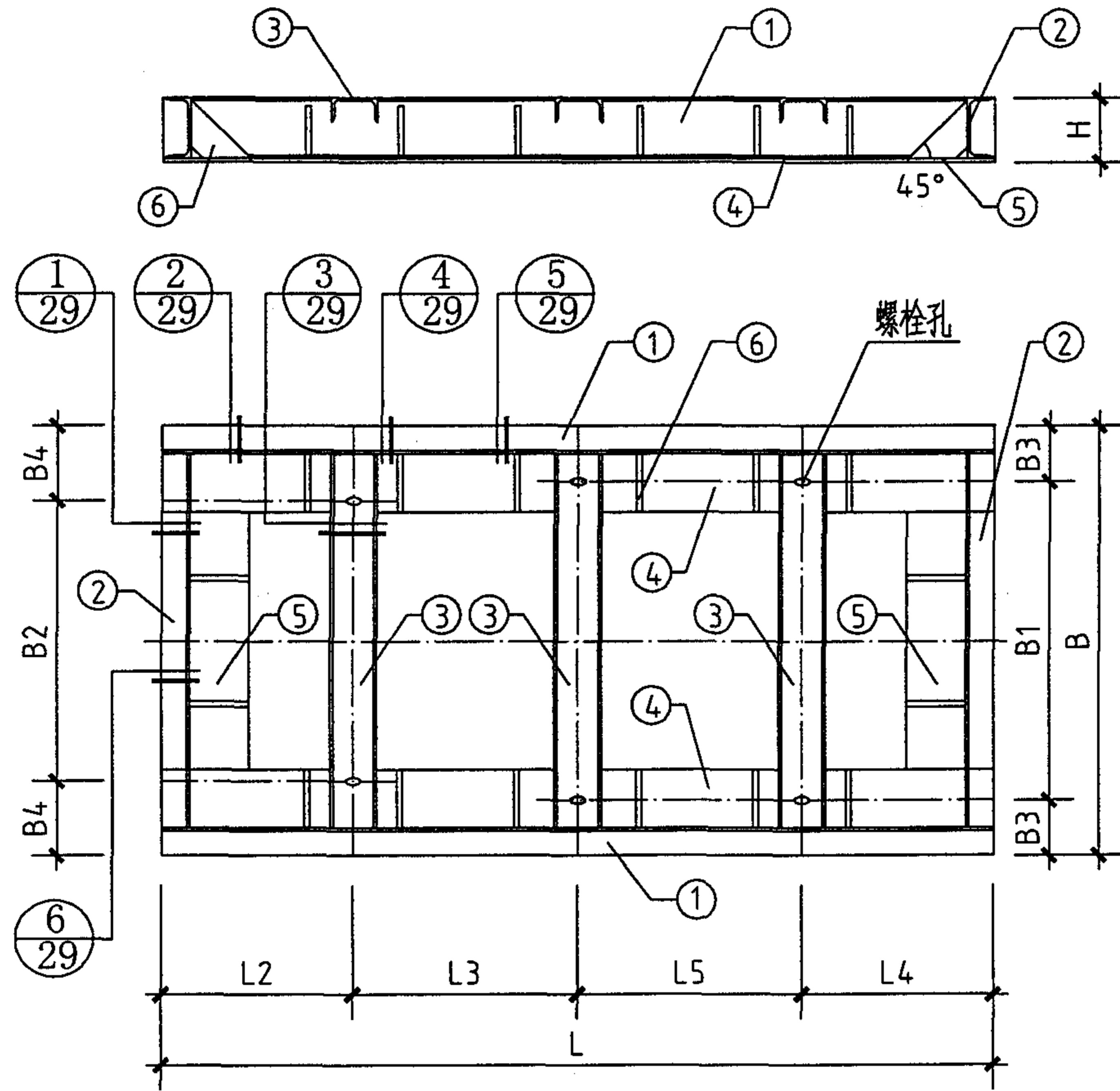

单级双吸卧式离心泵型钢减振基座

(SXG)

- 注: 1. 基座采用型钢和钢板焊接。型钢及钢板均采用Q235 (GB700), 焊条采用E43。螺栓孔位置应按现场设备核对。
 2. 其余尺寸应按所选产品要求或参见第10~12、23页的尺寸表。

型钢基座					图集号	03K202
审核	马友才	校对	张昕	设计	徐鸿	页
						28

卧式离心泵隔振安装型钢基座选用表

序号	编号	水泵机组型钢基座				型钢材料表																	
		L (mm)	B (mm)	H (mm)	重量 (kg)	①			②			③			④			⑤			⑥		
						规格	数量	单长 (mm)	规格	数量	单长 (mm)	规格	数量	单长 (mm)	规格	数量	单长 (mm)	规格	数量	单长 (mm)	规格	数量	边长 (mm)
1	DXG-1	1000	600	106	60	[10	2	1000	[10	2	504	[8	2	504	-6X150	2	1000	-6X150	2	300	-6	10	100
2	DXG-2	1100	600	106	64	[10	2	1100	[10	2	504	[8	2	504	-6X150	2	1100	-6X150	2	300	-6	10	100
3	DXG-3	1200	650	106	70	[10	2	1200	[10	2	554	[8	2	554	-6X150	2	1200	-6X150	2	350	-6	10	100
4	DXG-4	1300	700	106	76	[10	2	1300	[10	2	604	[8	2	604	-6X150	2	1300	-6X150	2	400	-6	10	100
5	DXG-5	1350	700	106	78	[10	2	1350	[10	2	604	[8	2	604	-6X150	2	1350	-6X150	2	400	-6	12	100
6	DXG-6	1500	750	106	85	[10	2	1500	[10	2	654	[8	2	654	-6X150	2	1500	-6X150	2	450	-6	12	100
7	DXG-7	1600	850	132	107	[12.6	2	1600	[12.6	2	744	[10	2	744	-6X150	2	1600	-6X150	2	550	-6	14	95
8	DXG-8	1800	850	132	114	[12.6	2	1800	[12.6	2	744	[10	2	744	-6X150	2	1800	-6X150	2	550	-6	16	95
9	DXG-9	2000	950	146	144	[14a	2	2000	[14a	2	834	[12.6	2	834	-6X200	2	2000	-6X200	2	550	-6	16	140
10	SXG-1	1400	800	106	93	[10	2	1400	[10	2	704	[8	3	704	-6X150	2	1400	-6X150	2	500	-6	14	100
11	SXG-2	1500	800	106	94	[10	2	1500	[10	2	704	[8	3	704	-6X150	2	1500	-6X150	2	500	-6	14	100
12	SXG-3	1600	800	132	111	[12.6	2	1600	[12.6	2	694	[10	3	694	-6X150	2	1600	-6X150	2	500	-6	16	95
13	SXG-4	1600	900	132	119	[12.6	2	1600	[12.6	2	794	[10	3	794	-6X150	2	1600	-6X150	2	600	-6	16	95
14	SXG-5	1700	900	132	123	[12.6	2	1700	[12.6	2	794	[10	3	794	-6X200	2	1700	-6X200	2	500	-6	16	145
15	SXG-6	1700	950	132	143	[12.6	2	1700	[12.6	2	844	[10	3	844	-6X200	2	1700	-6X200	2	550	-6	16	145
16	SXG-7	1700	1150	132	160	[12.6	2	1700	[12.6	2	1044	[10	3	1044	-6X200	2	1700	-6X200	2	750	-6	16	145
17	SXG-8	1800	1000	132	151	[12.6	2	1800	[12.6	2	894	[10	3	894	-6X200	2	1800	-6X200	2	600	-6	16	145
18	SXG-8	1800	1150	132	164	[12.6	2	1800	[12.6	2	1044	[10	3	1044	-6X200	2	1800	-6X200	2	750	-6	16	145
19	SXG-9	2000	1150	146	193	[14a	2	2000	[14a	2	1034	[12.6	3	1034	-6X200	2	2000	-6X200	2	750	-6	16	145
21	SXG-11	2100	1150	146	195	[14a	2	2100	[14a	2	1034	[12.6	3	1034	-6X200	2	2100	-6X200	2	750	-6	16	145
20	SXG-12	2200	1150	166	217	[16a	2	2200	[16a	2	1024	[14a	3	1024	-6X200	2	2200	-6X200	2	750	-6	16	135

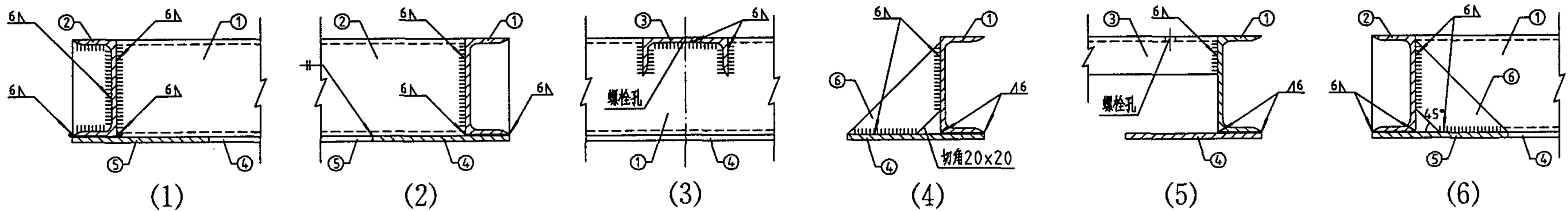

注：本页适用于卧式离心泵减振安装。DXG为单吸泵用，SXG为双吸泵用。

型钢基座尺寸、材料表及节点

图集号

03K202

审核 马友才

校对 张昕

设计 徐鸿

页

29

29

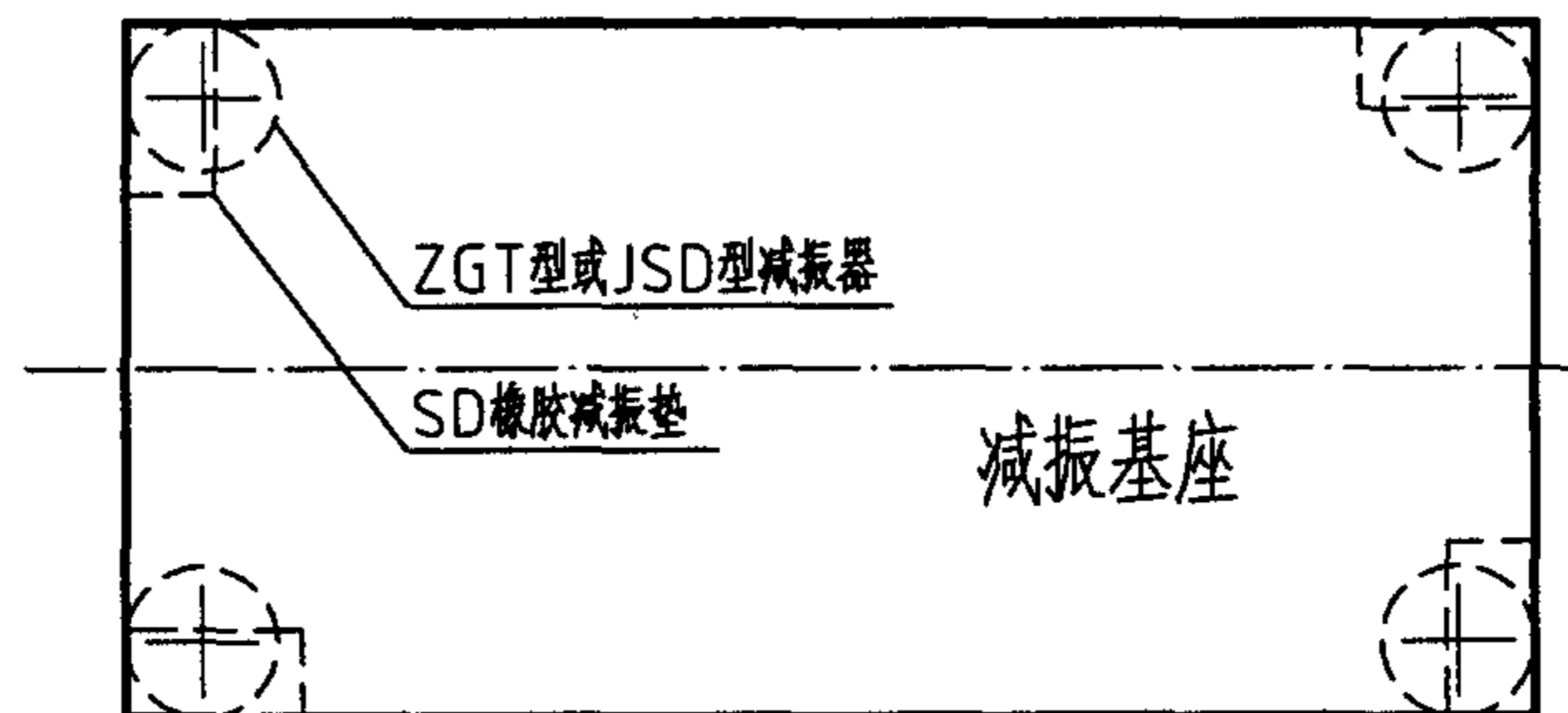

4个支承点布置图

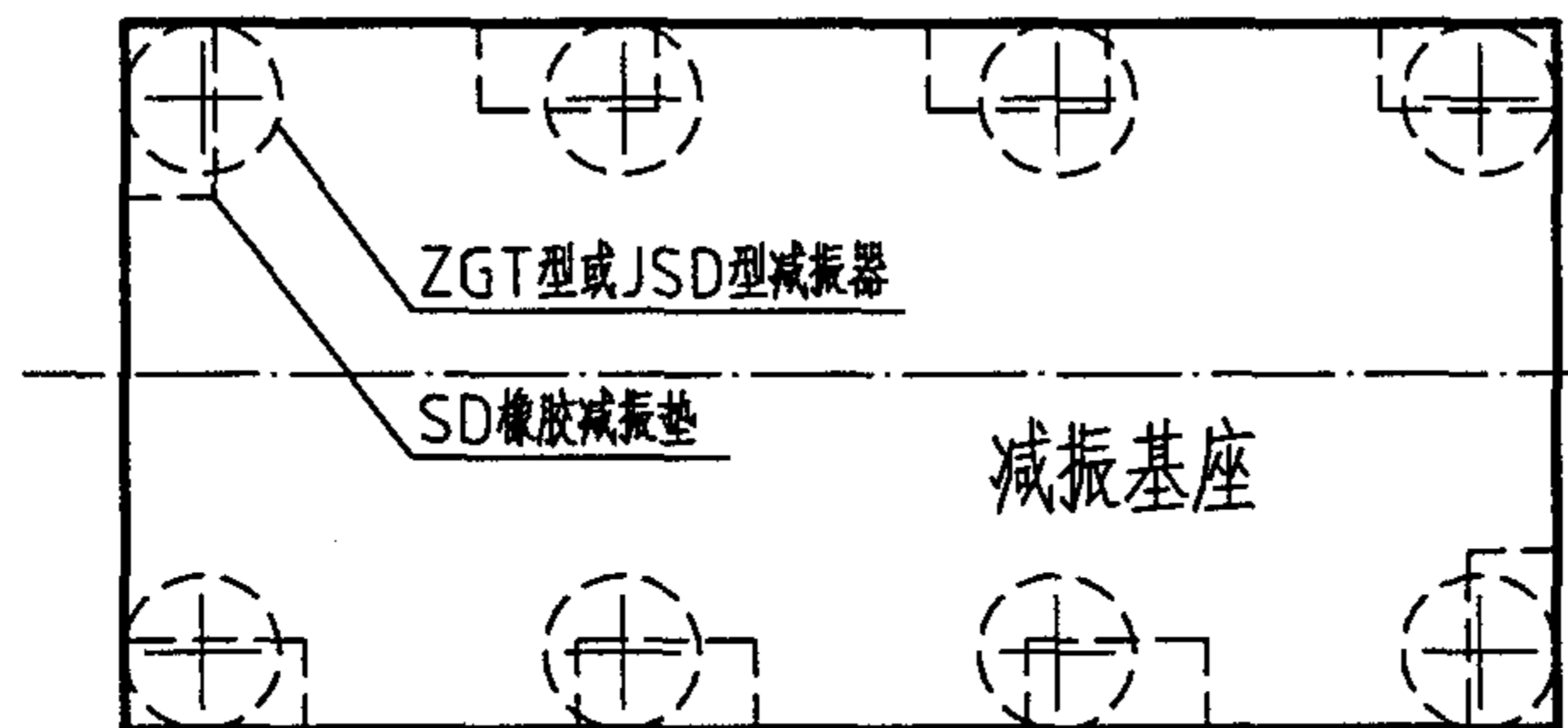

8个支承点布置图 (A)

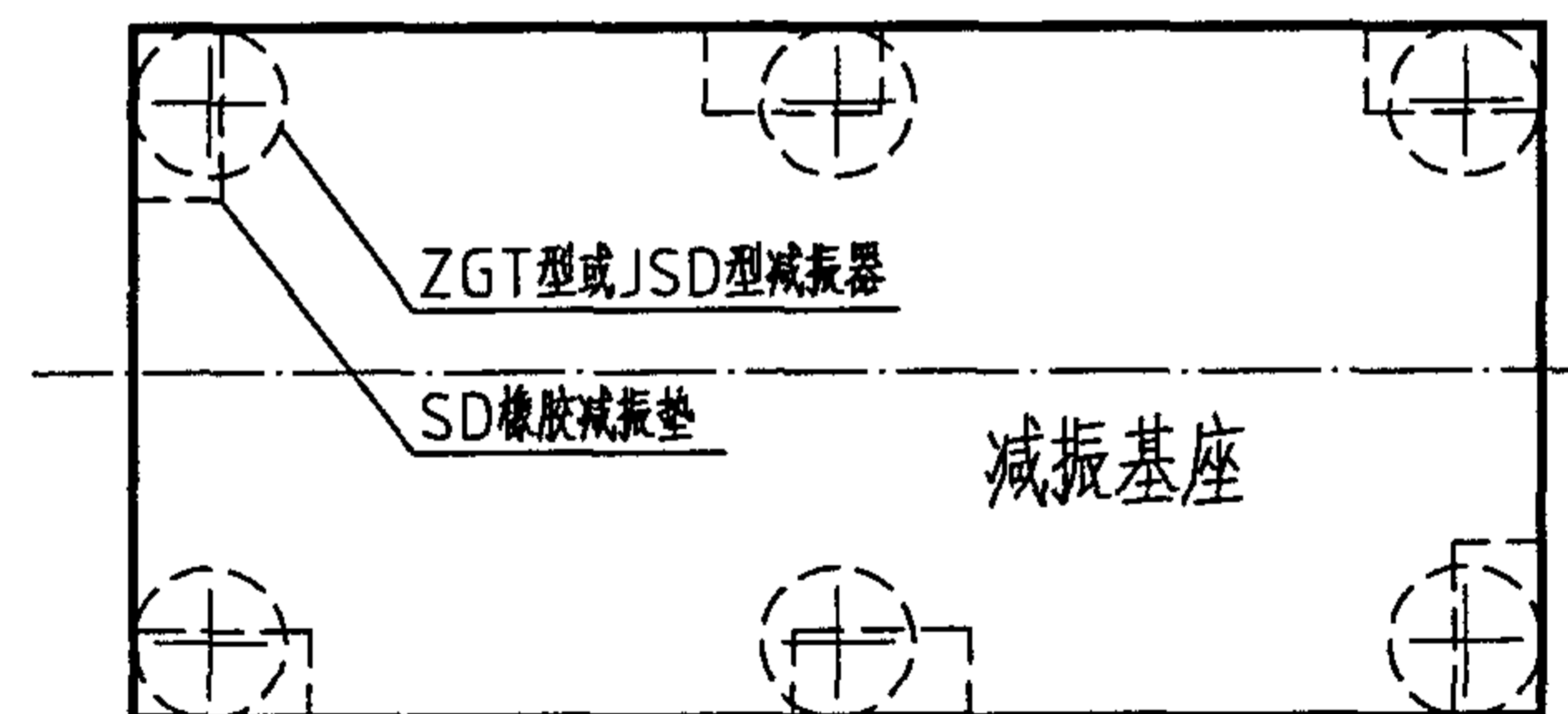

6个支承点布置图

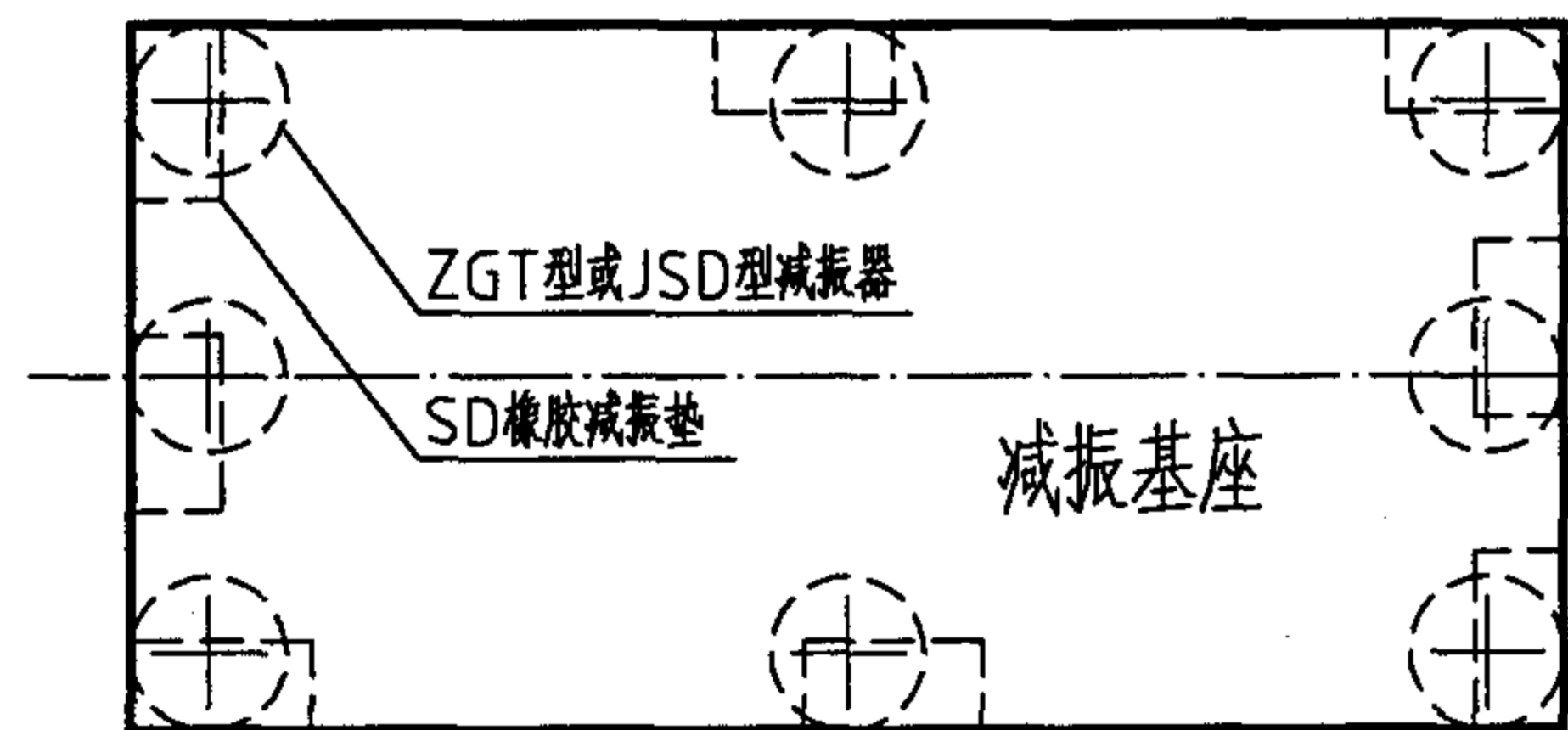

8个支承点布置图 (B)

- 注: 1. 图中虚线表示减振器(垫)位置。矩形虚线框表示橡胶减振垫, 圆形虚线框表示减振器。布置减振器(垫)时, 应注意纵横方向, 并等间隔布置。
 2. 减振器(垫)与基座边线的距离以减振器(垫)承压面不出基座边线为准。
 3. 中间部位的减振器(垫)位置可根据需要左右移动。
 4. 8支承点一般采用A型安装。

卧式离心泵减振器(垫)布置				图集号	03K202
审核	马友才	校对	张昕	设计	徐鸿
				页	30

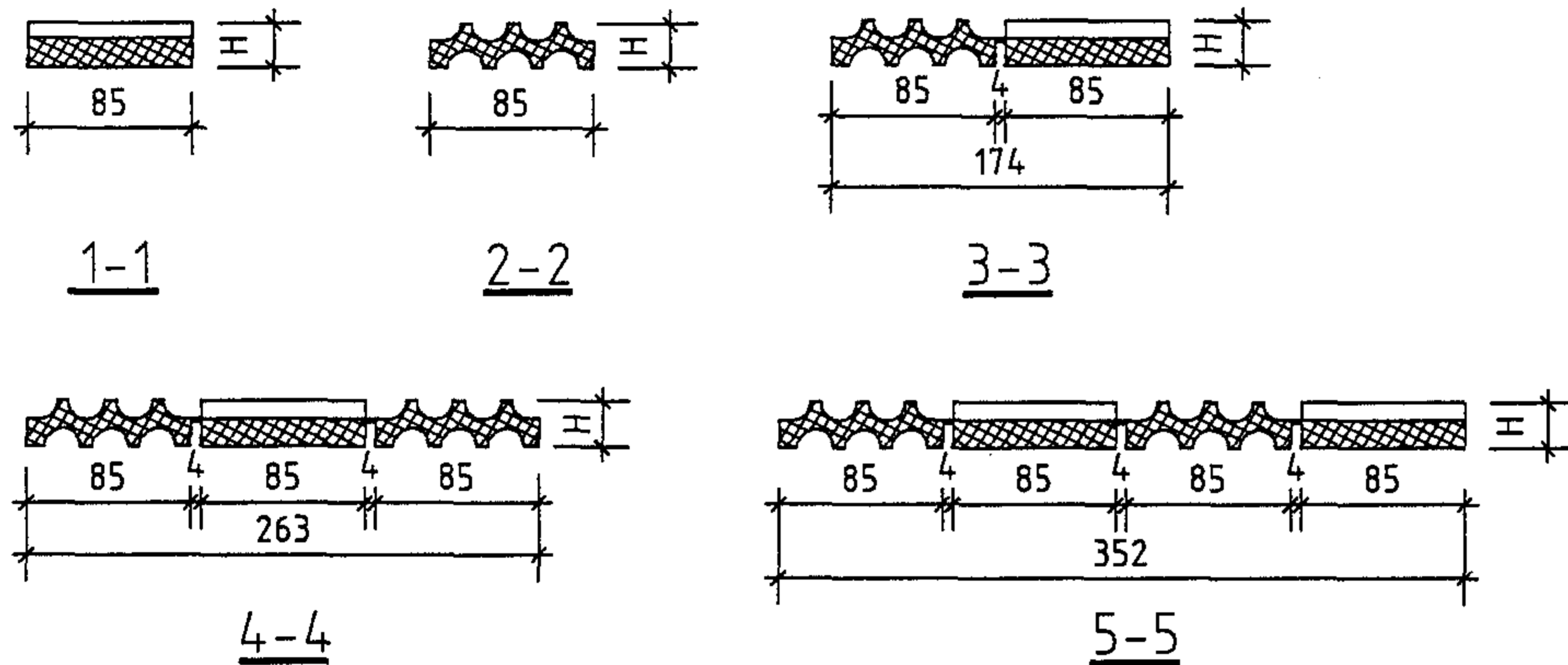
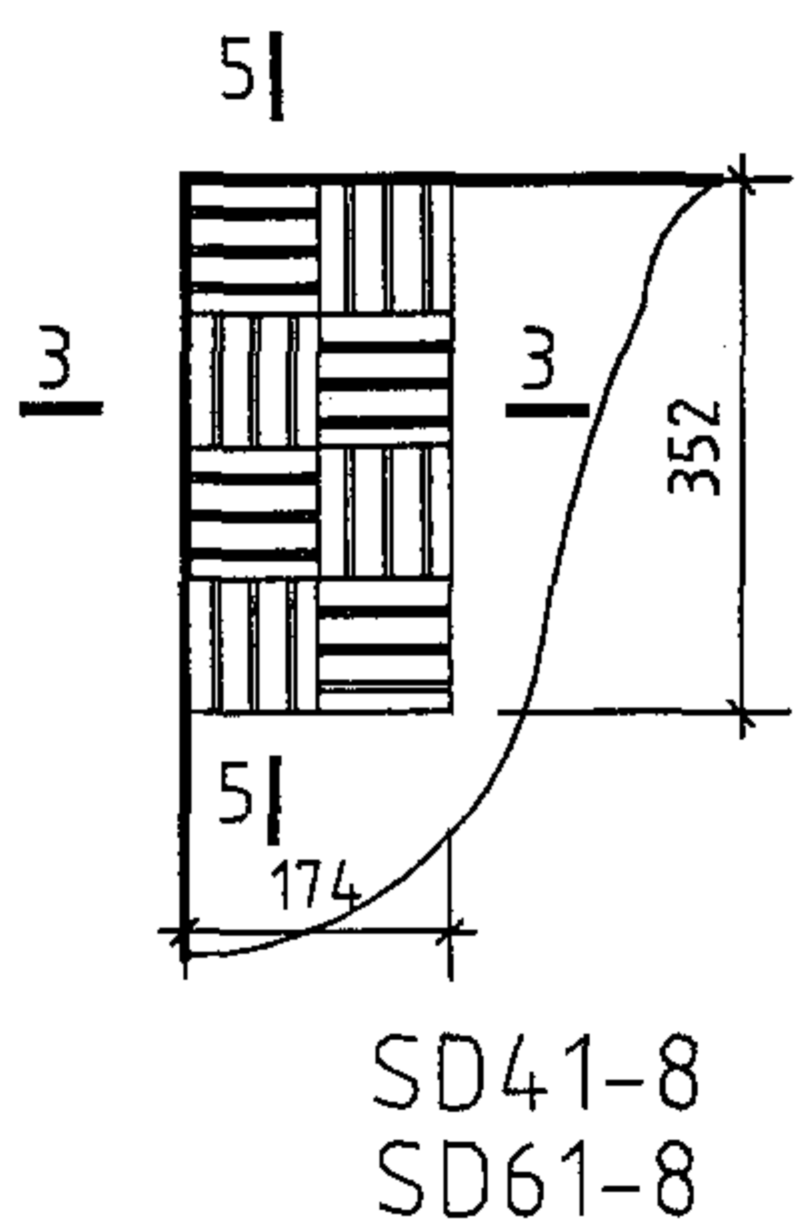
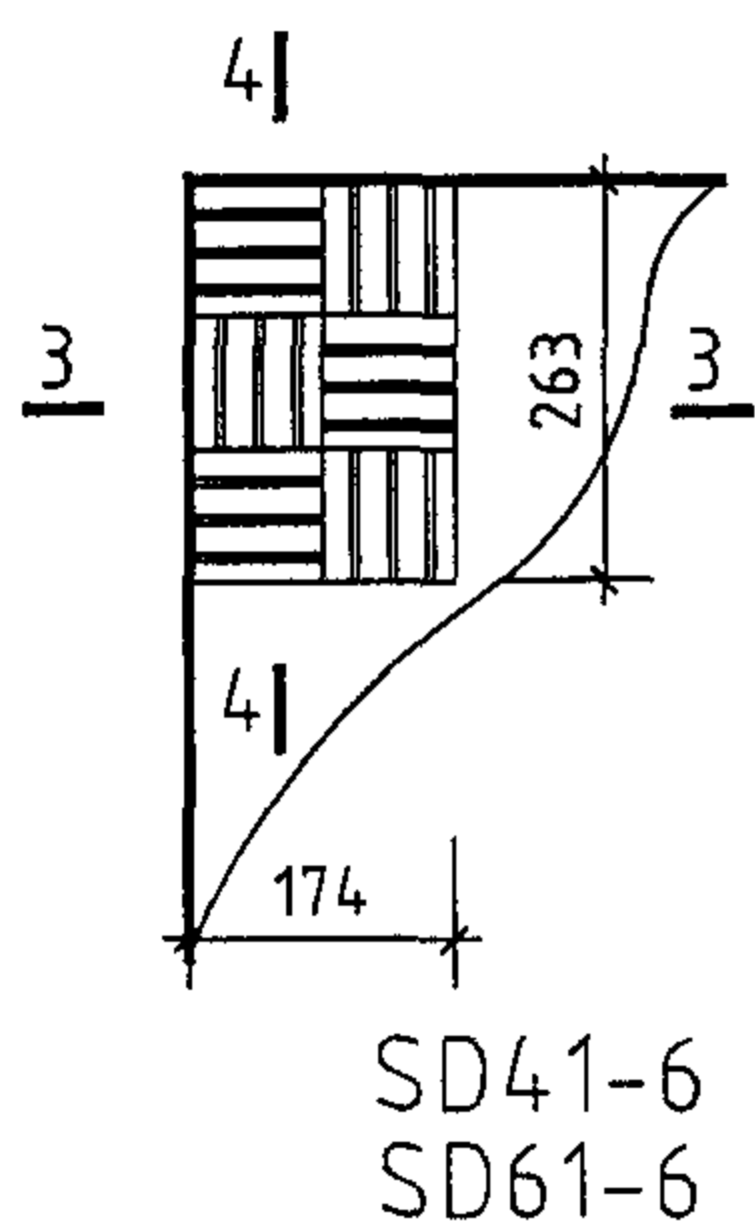
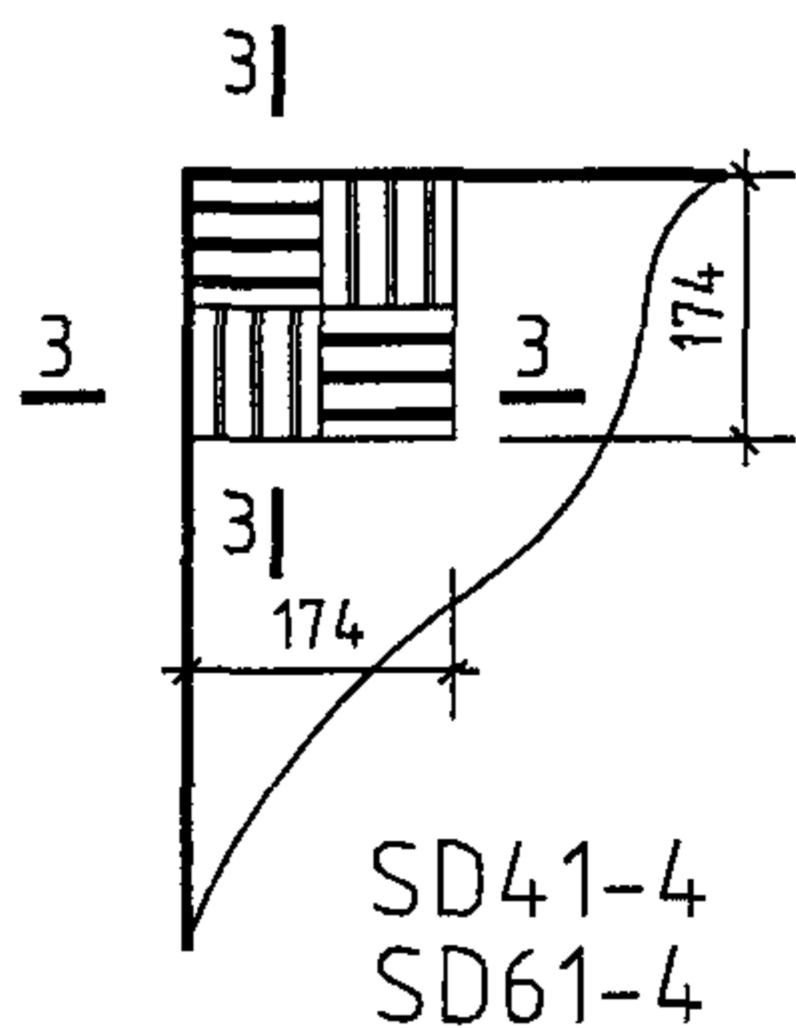
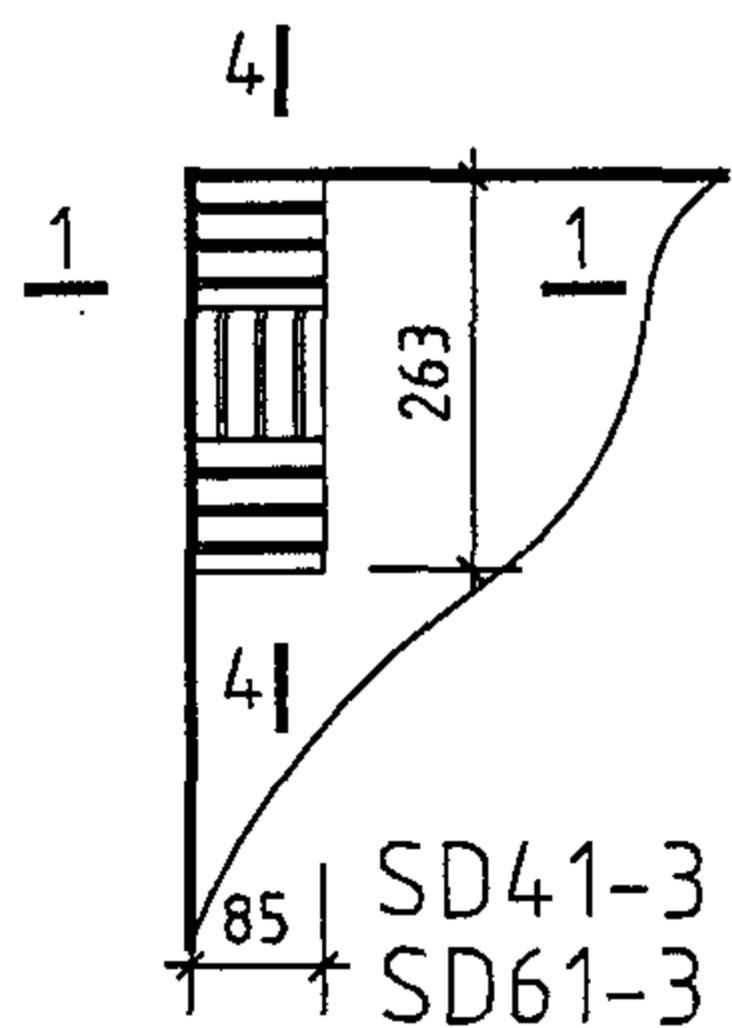
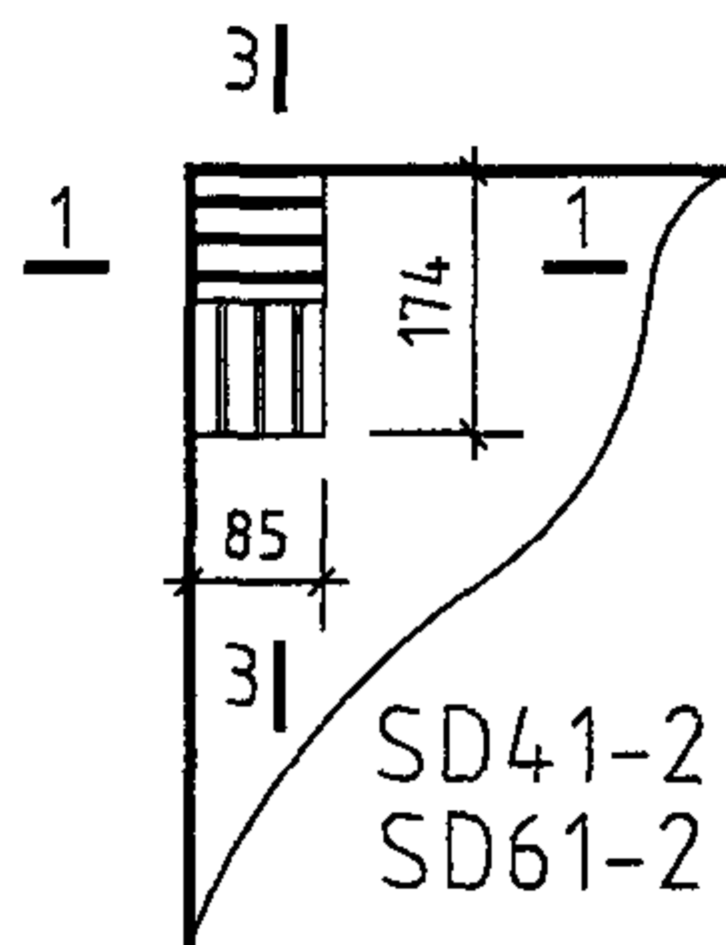
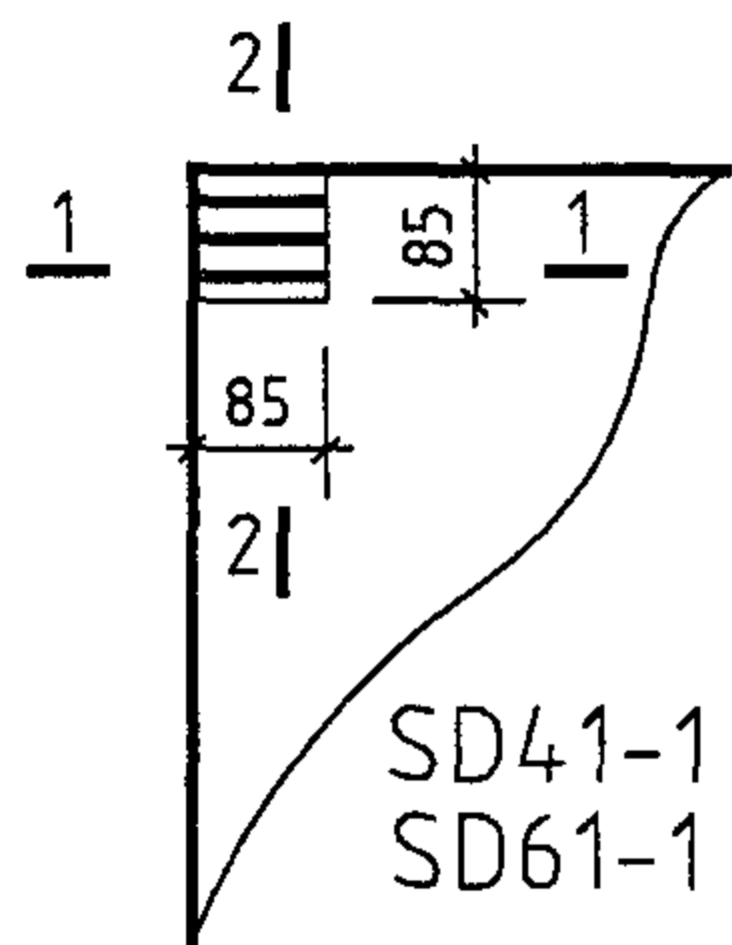

注:

1. 本页仅表示减振基座的一角, 即一个减振支点。卧式离心泵应有4个或6个支点, 立式泵应有4个支点。其余支点减振垫的布置应按前页要求。

2. H按橡胶减振垫硬度(邵氏)分为:

40° 硬度(邵氏), H=20; 60° 硬度(邵氏), H=22。

3. 减振垫命名方式:

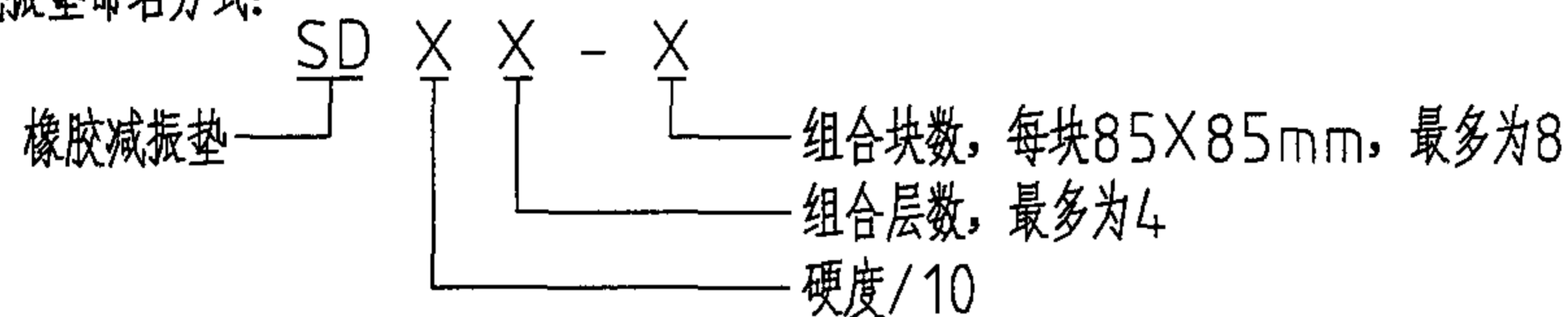

4. 减振垫技术性能见第43页。

SD型橡胶减振垫单层布置						图集号	03K202
审核	马友才	校对	张昕	设计	许玲	页	31

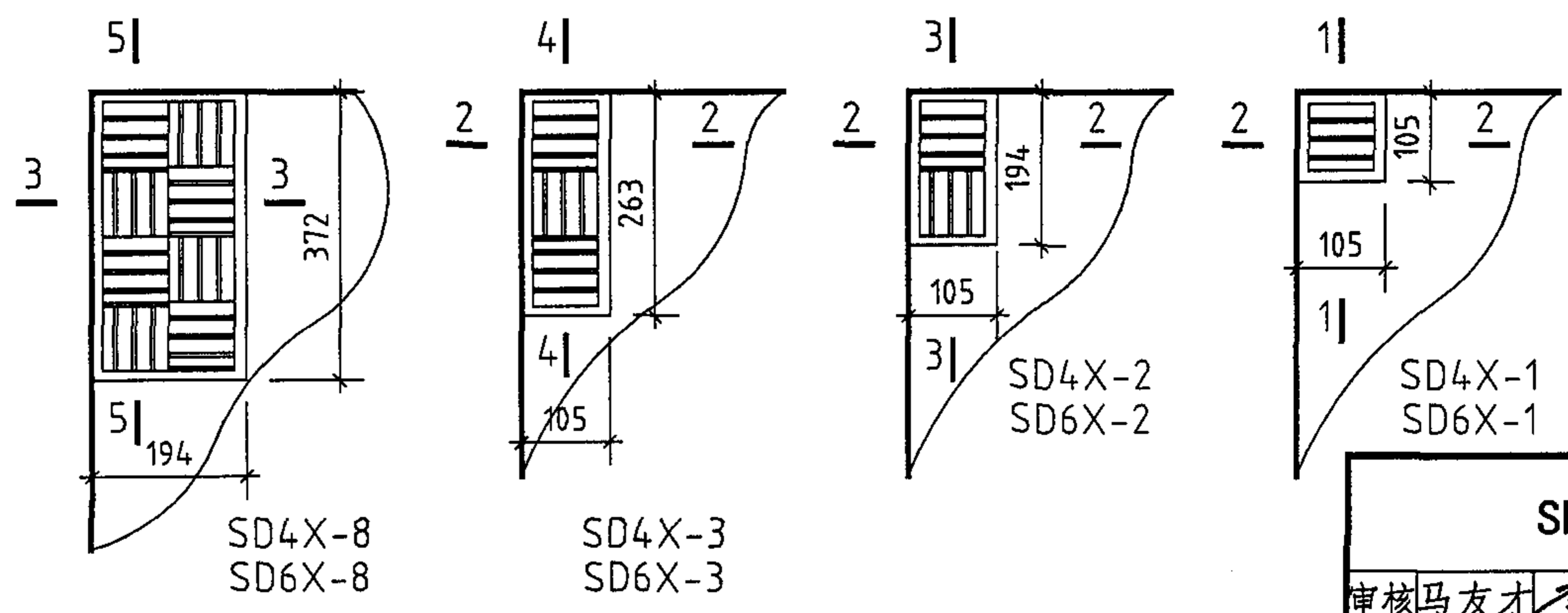
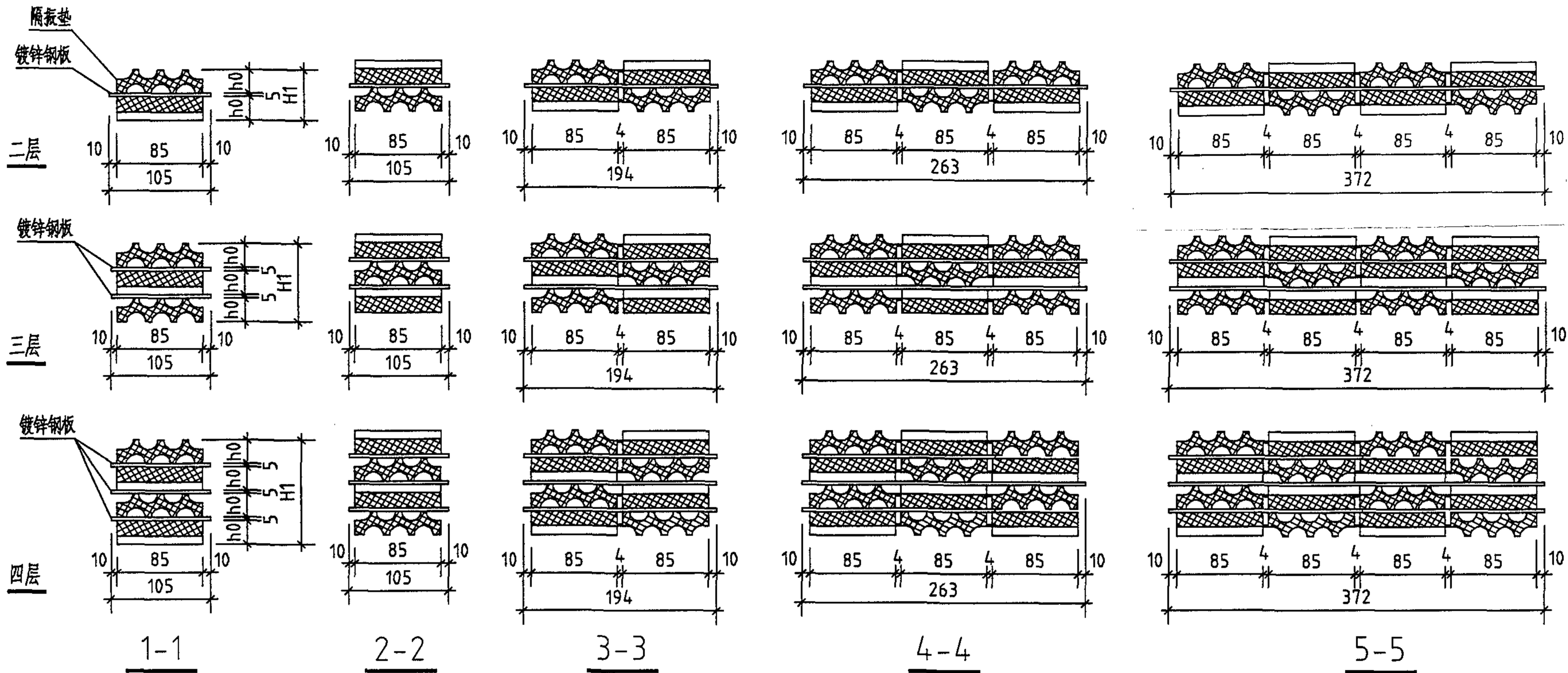

注：本页表示多层减振垫布置，厚度见下表，其余见31页。

	二层		三层		四层	
	40°	60°	40°	60°	40°	60°
H1 (mm)	45	49	70	76	95	103
h0 (mm)	20	22	20	22	20	22

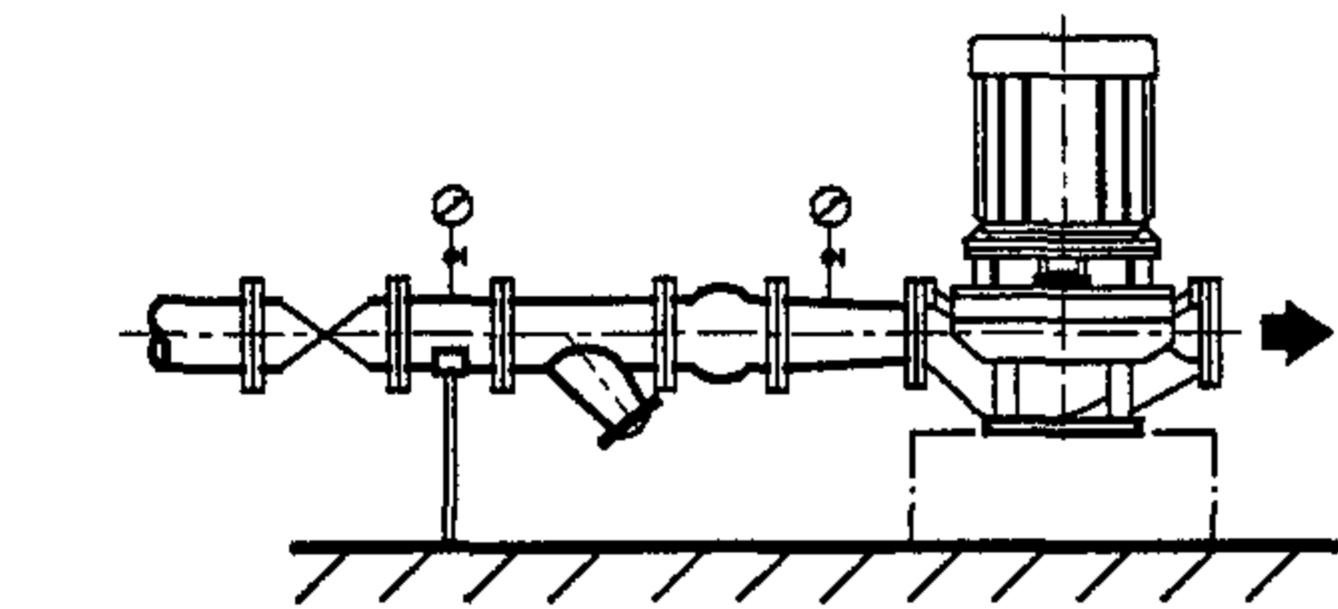

I

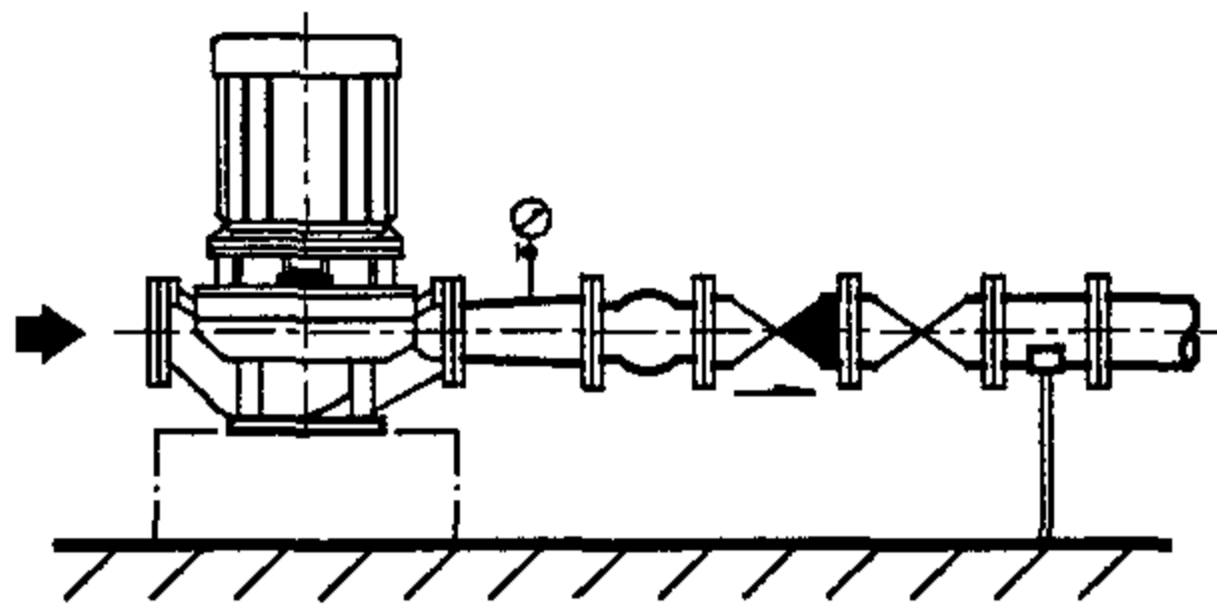

IV

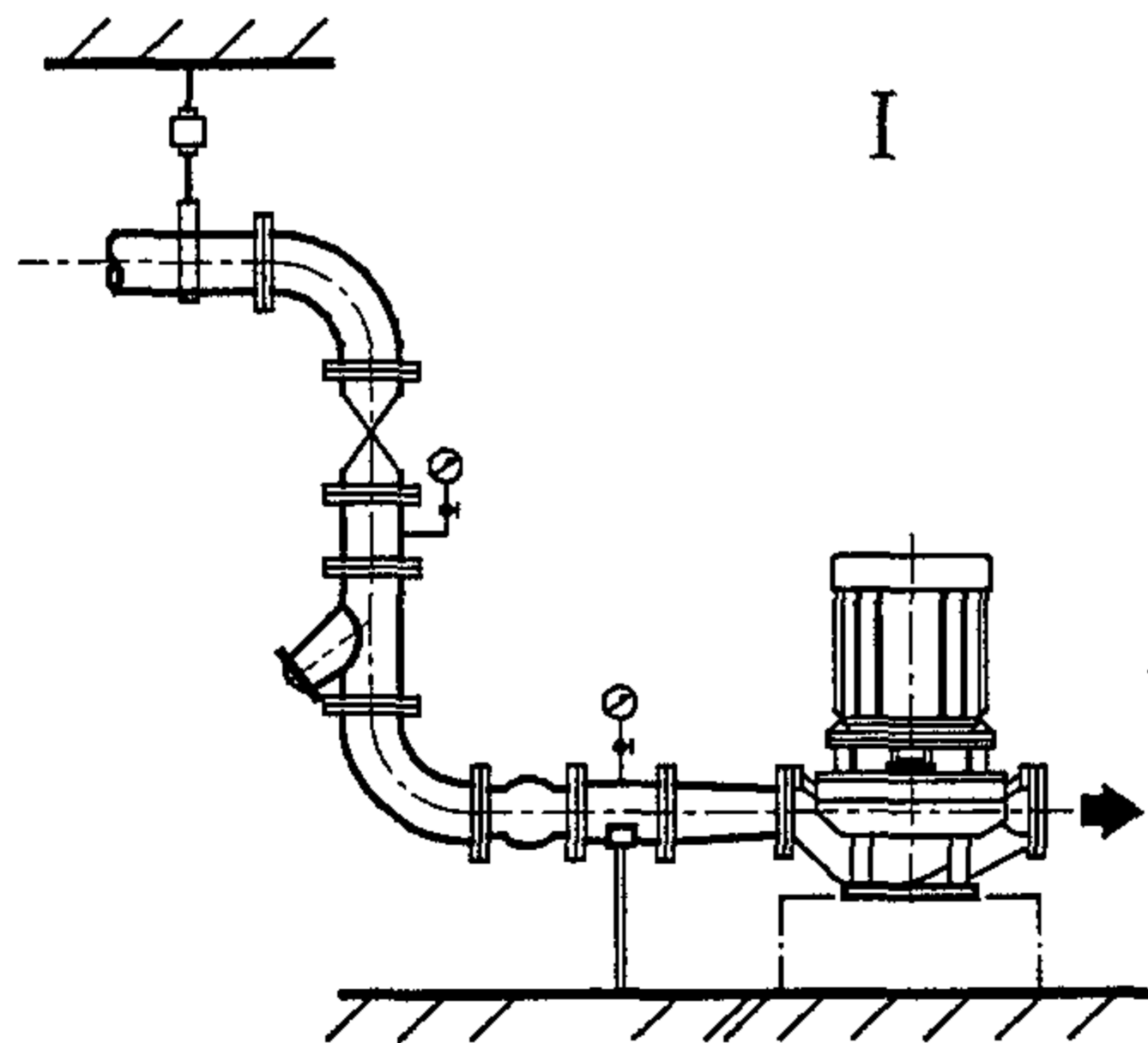

II

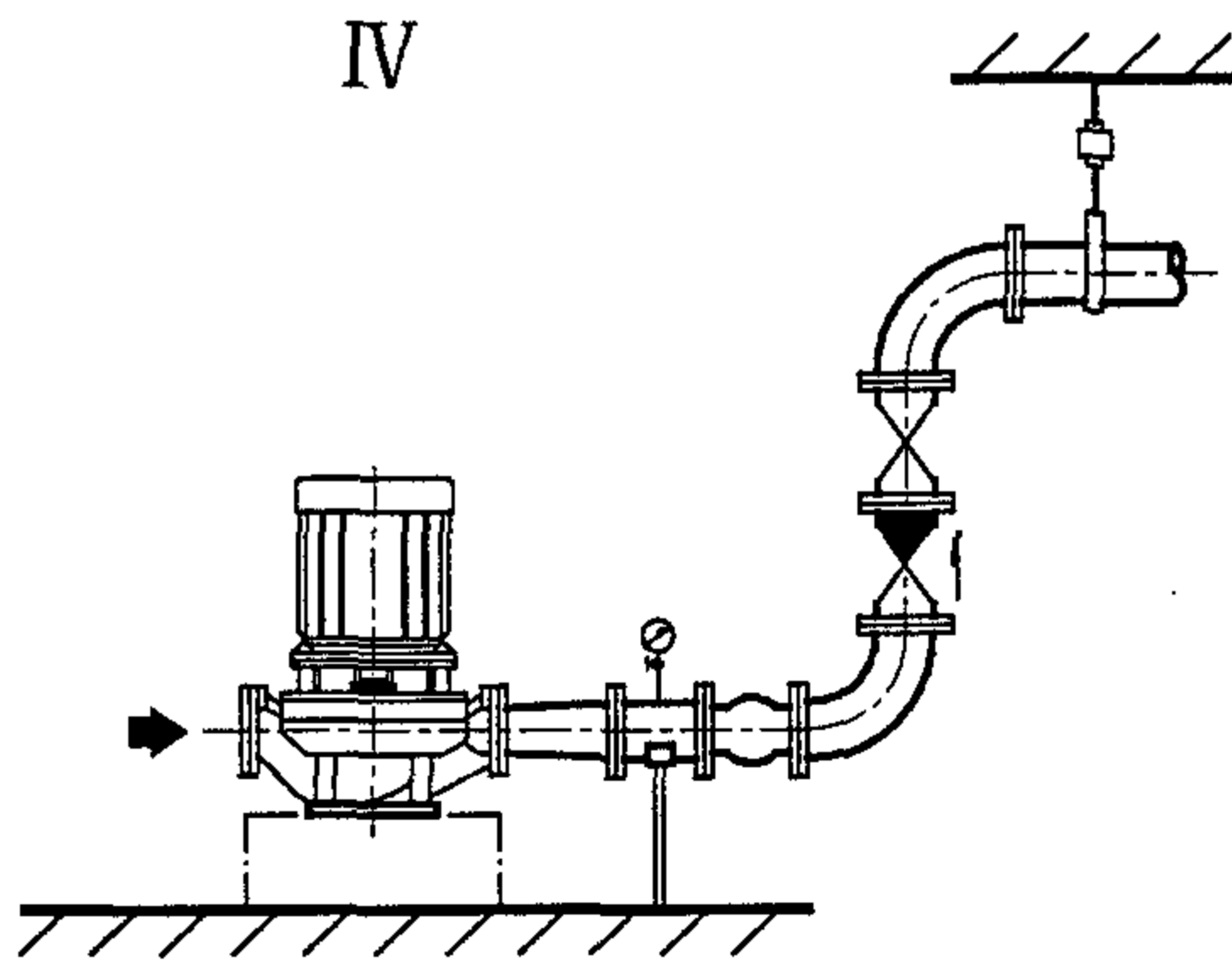

V

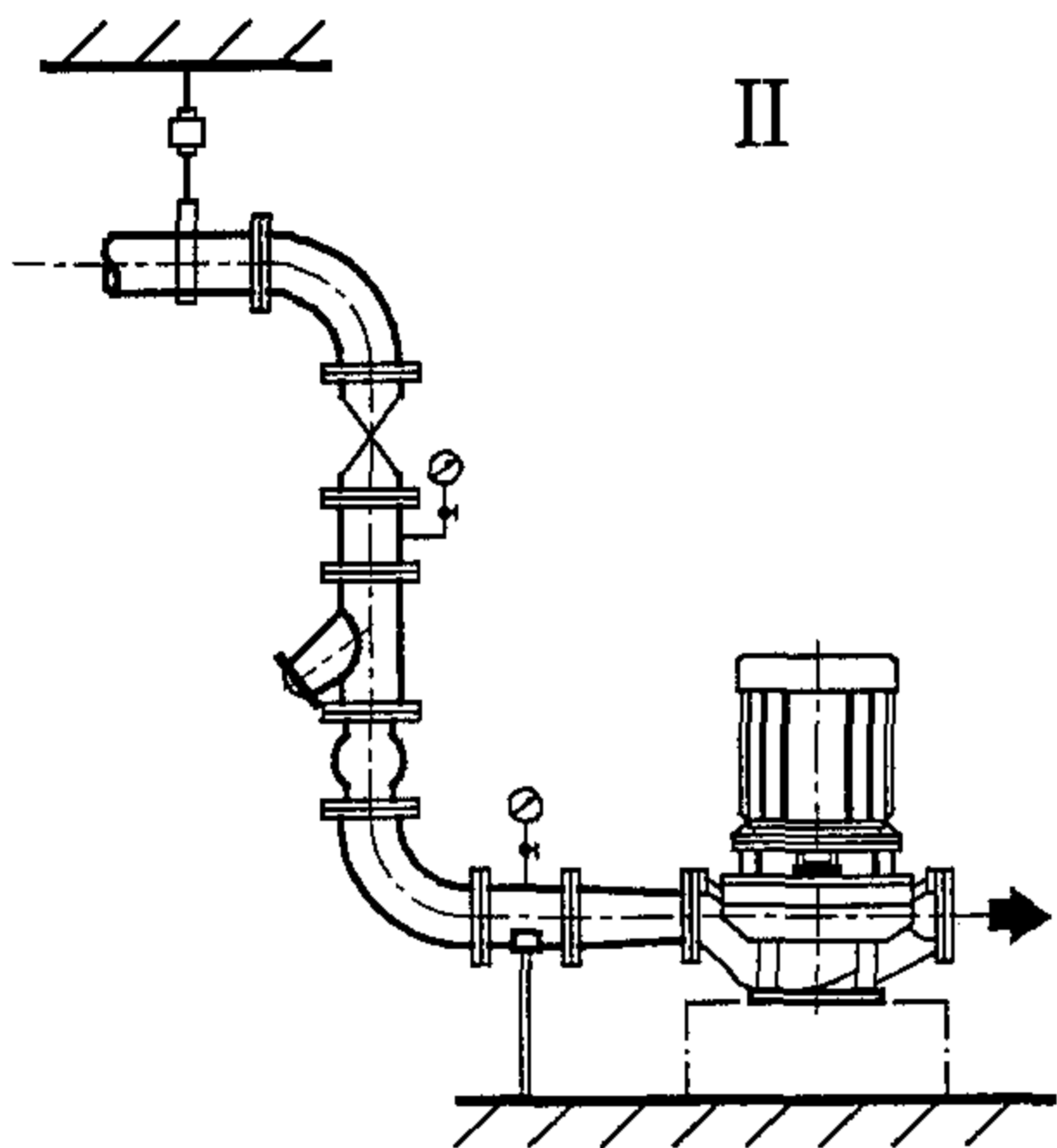

III

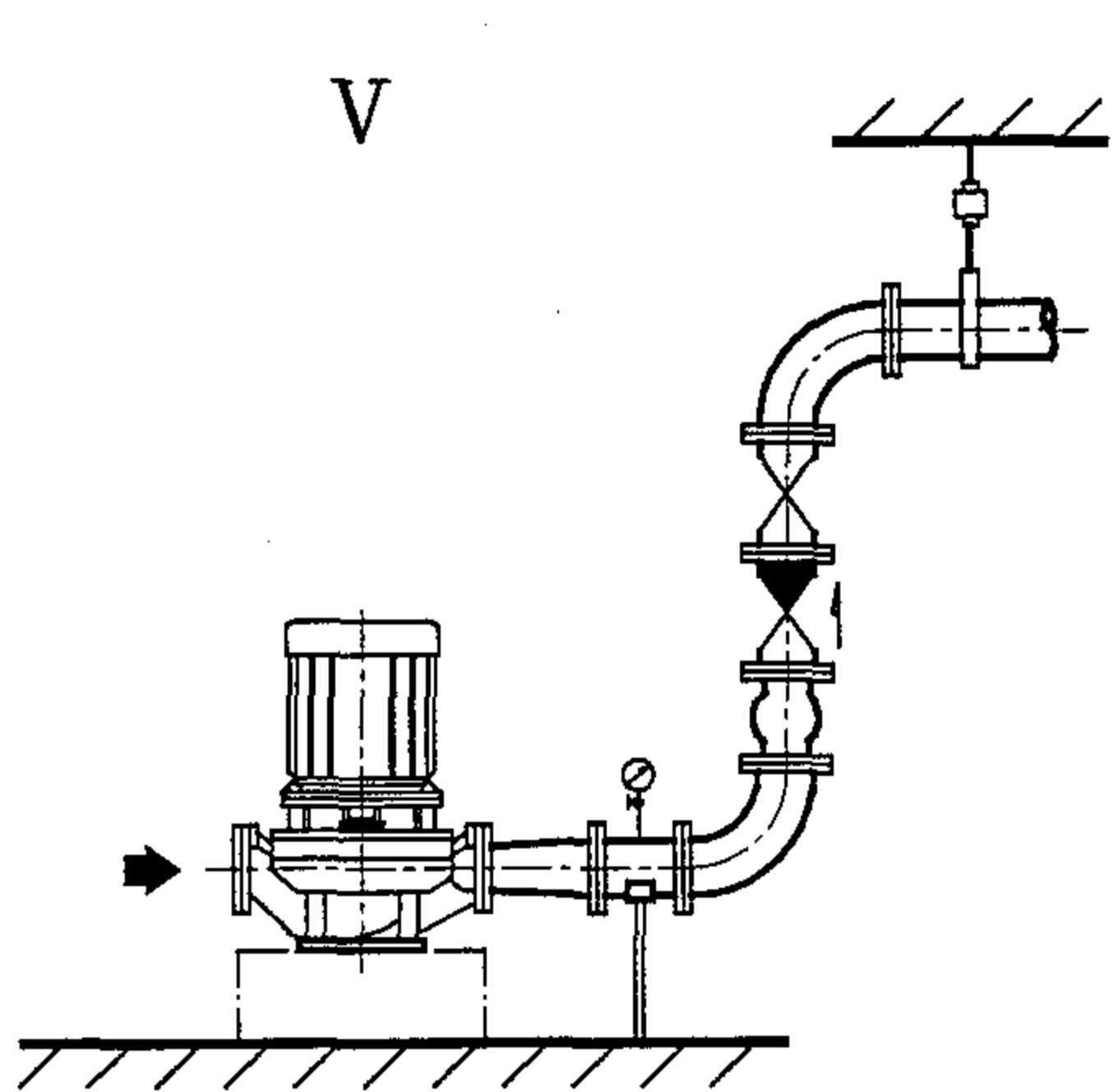

VI

注:

1. 不带支脚的立式泵可直接与管道连接, 带支脚的立式泵应安装在混凝土基础上。
2. 本图仅表示单级立式泵进水管基本接管形式, I、II、III为进水接管示意图, IV、V、VI为出水接管示意图。设计允许时, 也可使用煨弯。
3. Y型过滤器可由设计人员决定是否安装(或根据实际情况选用其他过滤器或除污器)。安装时应确保能抽出滤芯, 便于清洗或检修。
4. 压力表型号及安装位置由设计人员根据实际情况确定。
5. 功率大于4kW的水泵上方宜设置吊钩, 周围还应留有便于水泵电机、叶轮等拆卸的自由空间。

单级立式离心泵接管示意图

图集号

03K202

审核 马友才

校对 张昕

设计 许玲

张玲

页

33

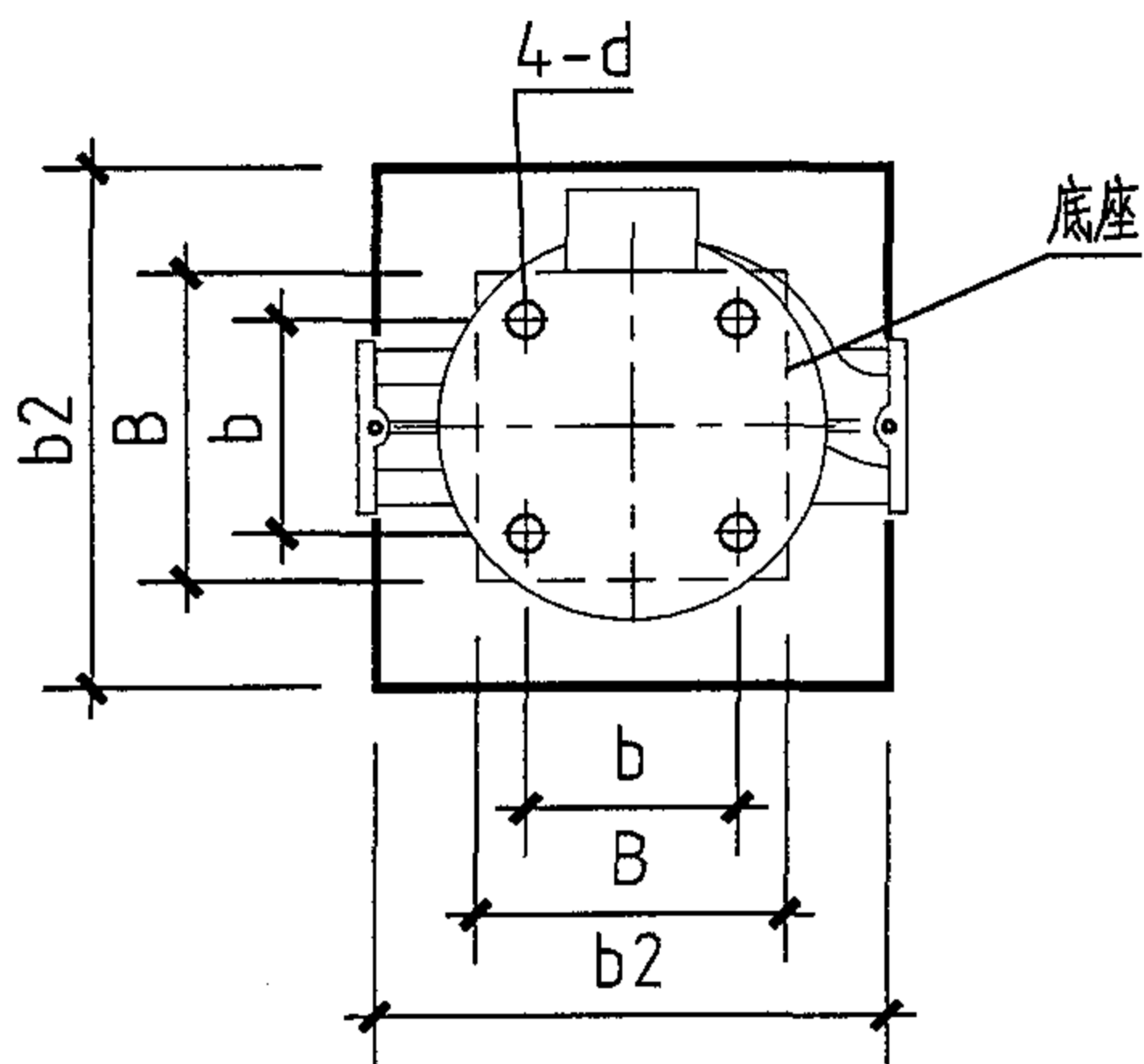
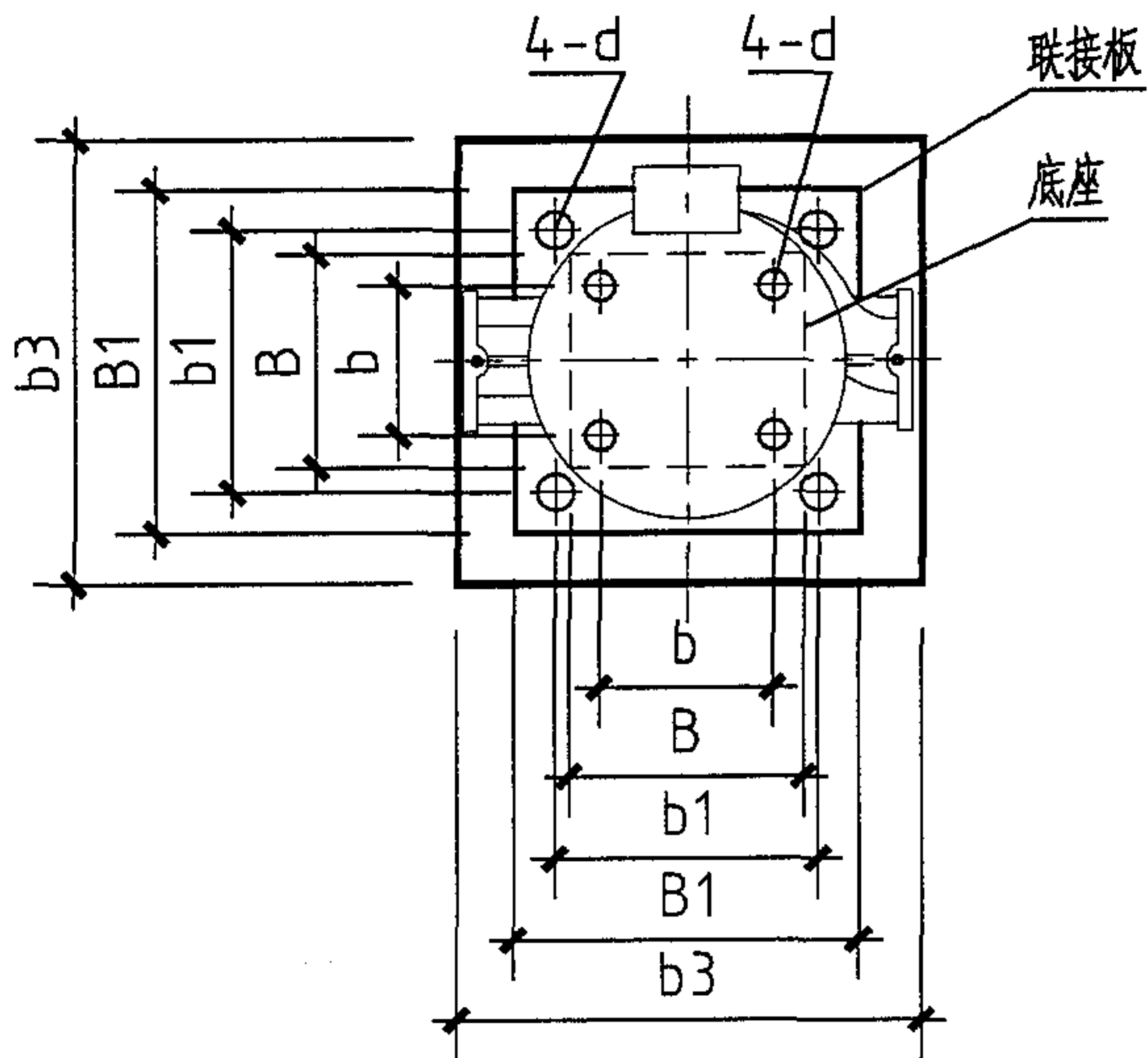
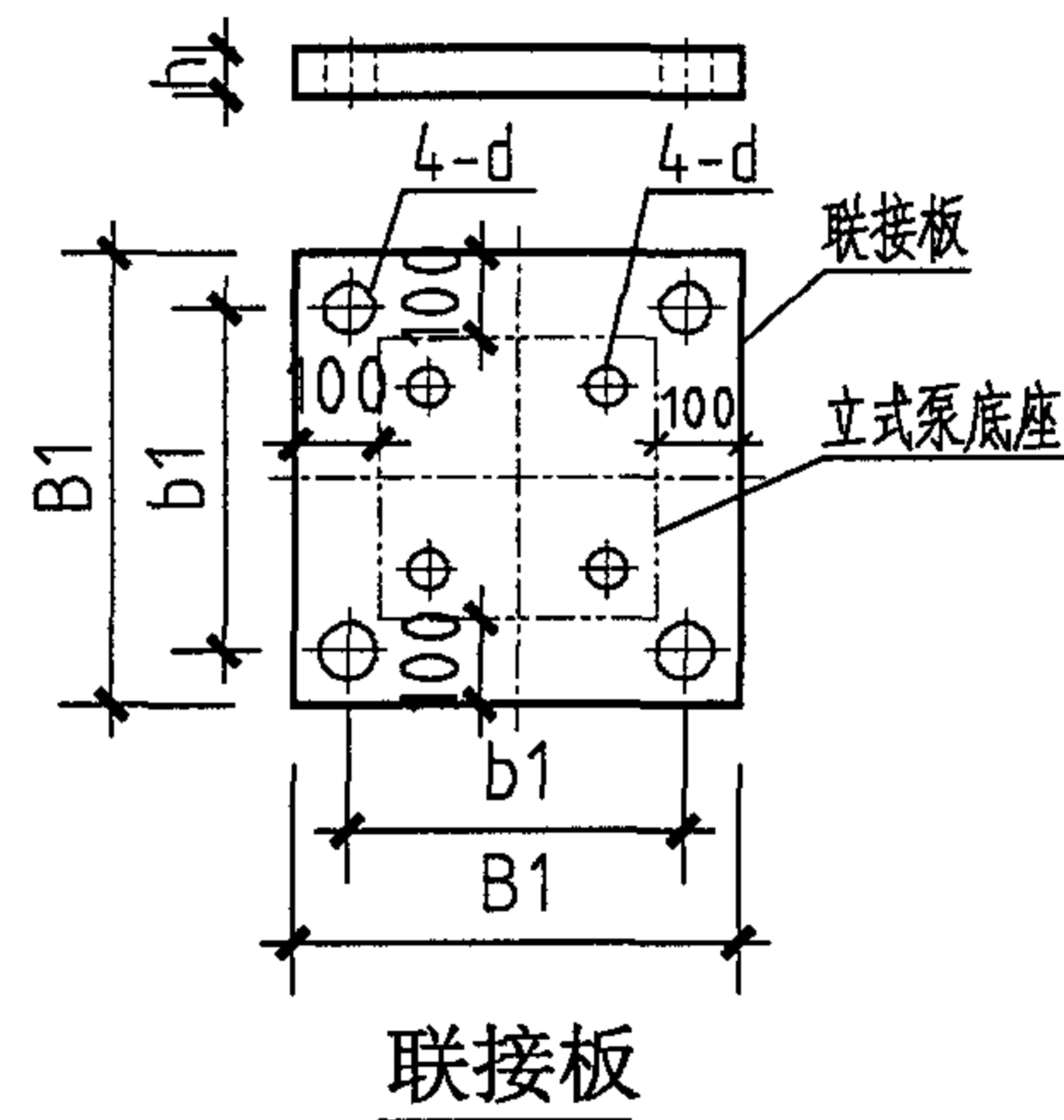
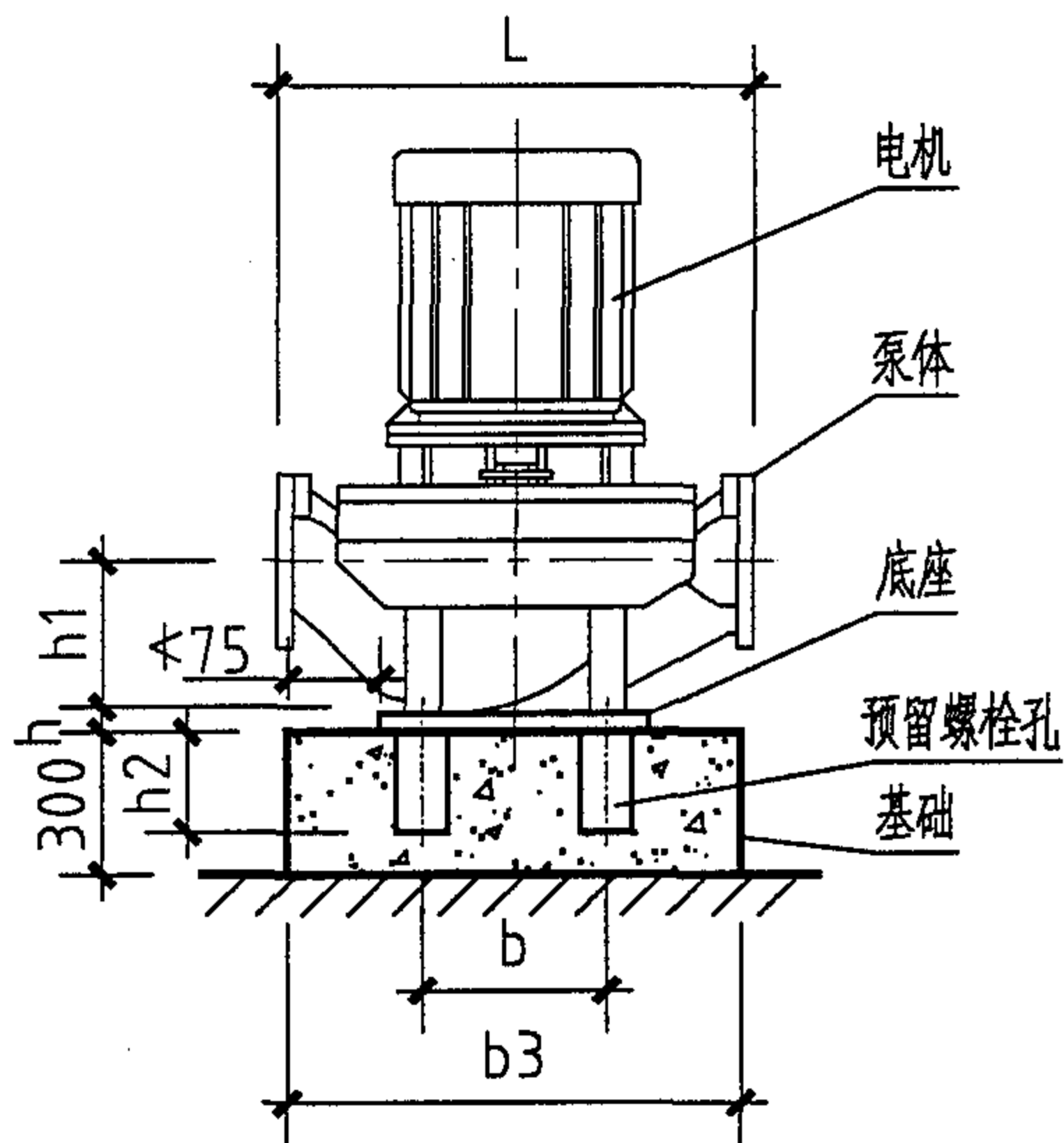
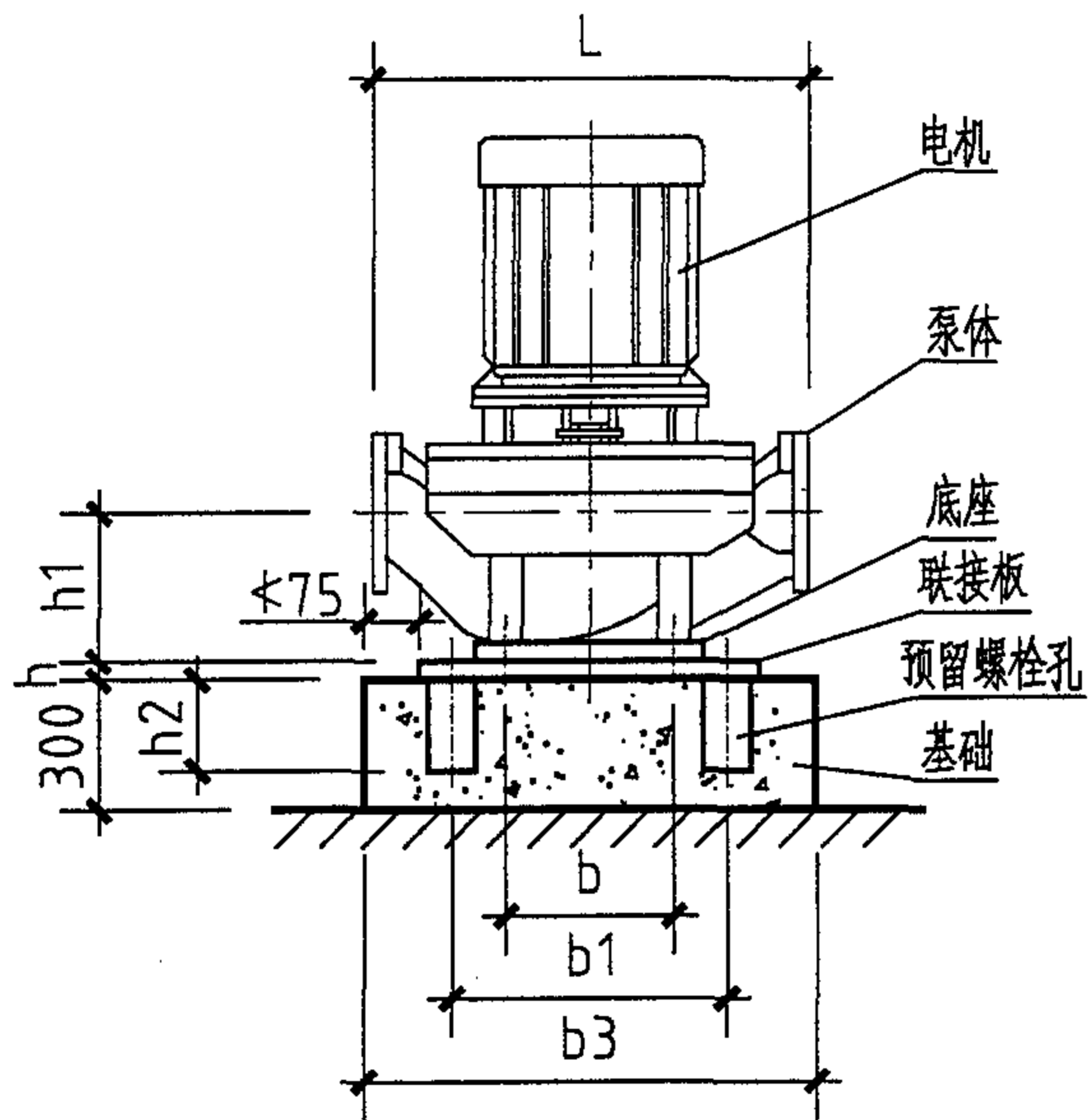

注:

1. 本图仅适用于总高度不超过1500mm的水泵机组安装。带支脚的立式泵应安装在混凝土基础上。基础采用混凝土C25。
2. 左为带联接板安装方式，右为无联接板安装方式。联接板为Q235，表面涂锌处理。
3. 预留螺栓孔位置应按现场设备核对。其余尺寸应按所选产品要求或参见下表（L、h1见第37页）。

水泵型号	安装尺寸 (mm)								
	b	B	d	b2	h2	b1	B1	b3	h
KQL40、KQL50	160	200	φ14	360	200	240	300	450	20
KQL65、KQL80	210	250	φ14	450	200	340	400	650	25
KQL100、KQL125	290	330	φ18	500	250	440	500	750	25
KQL150	360	400	φ18	600	250	540	600	850	37
KQL200	400	450	φ22	650	250	640	700	950	37

单级立式离心泵安装(一)

图集号

03K202

审核 马友才 校对 张昕 设计 许玲

页

34

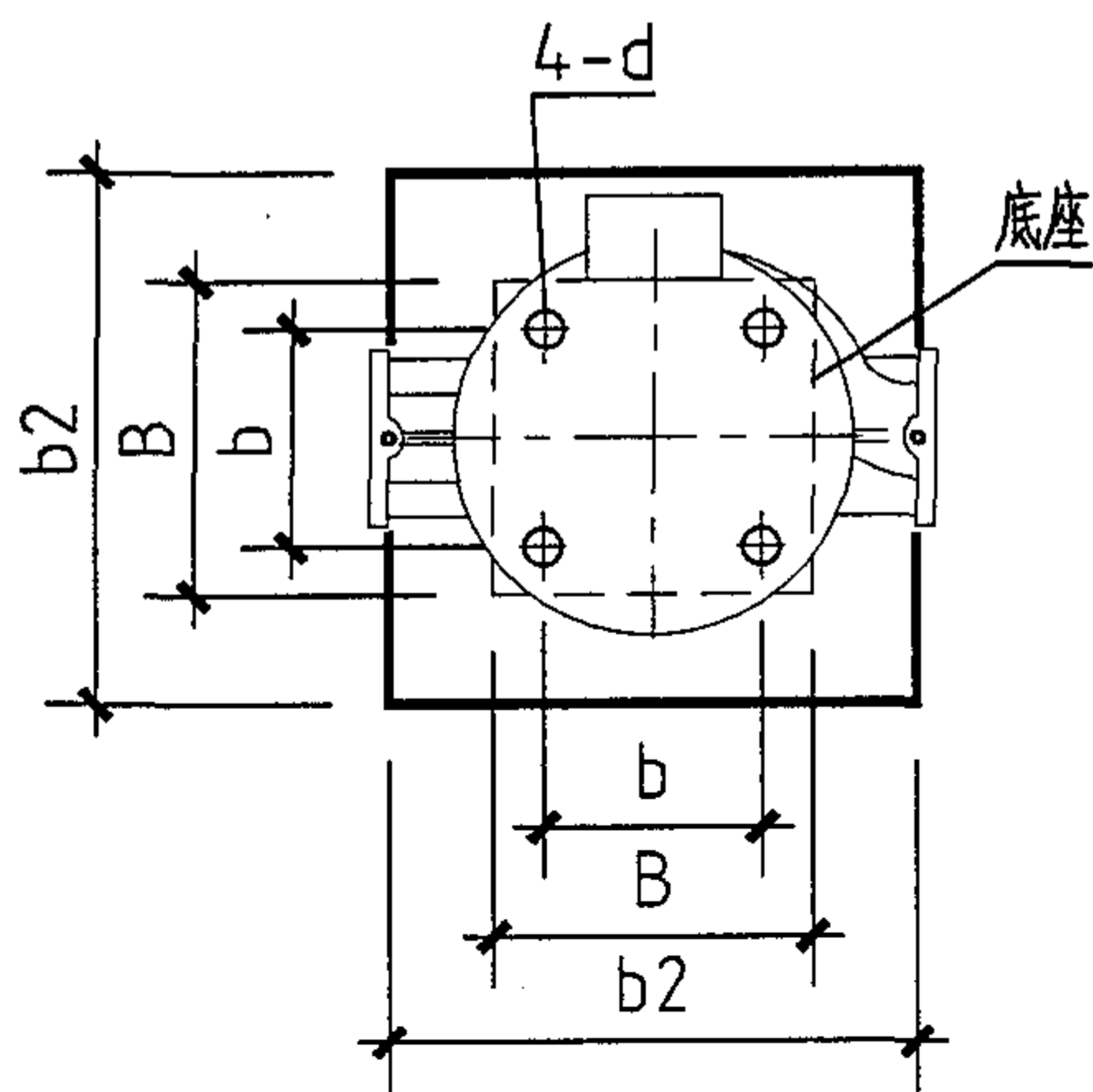
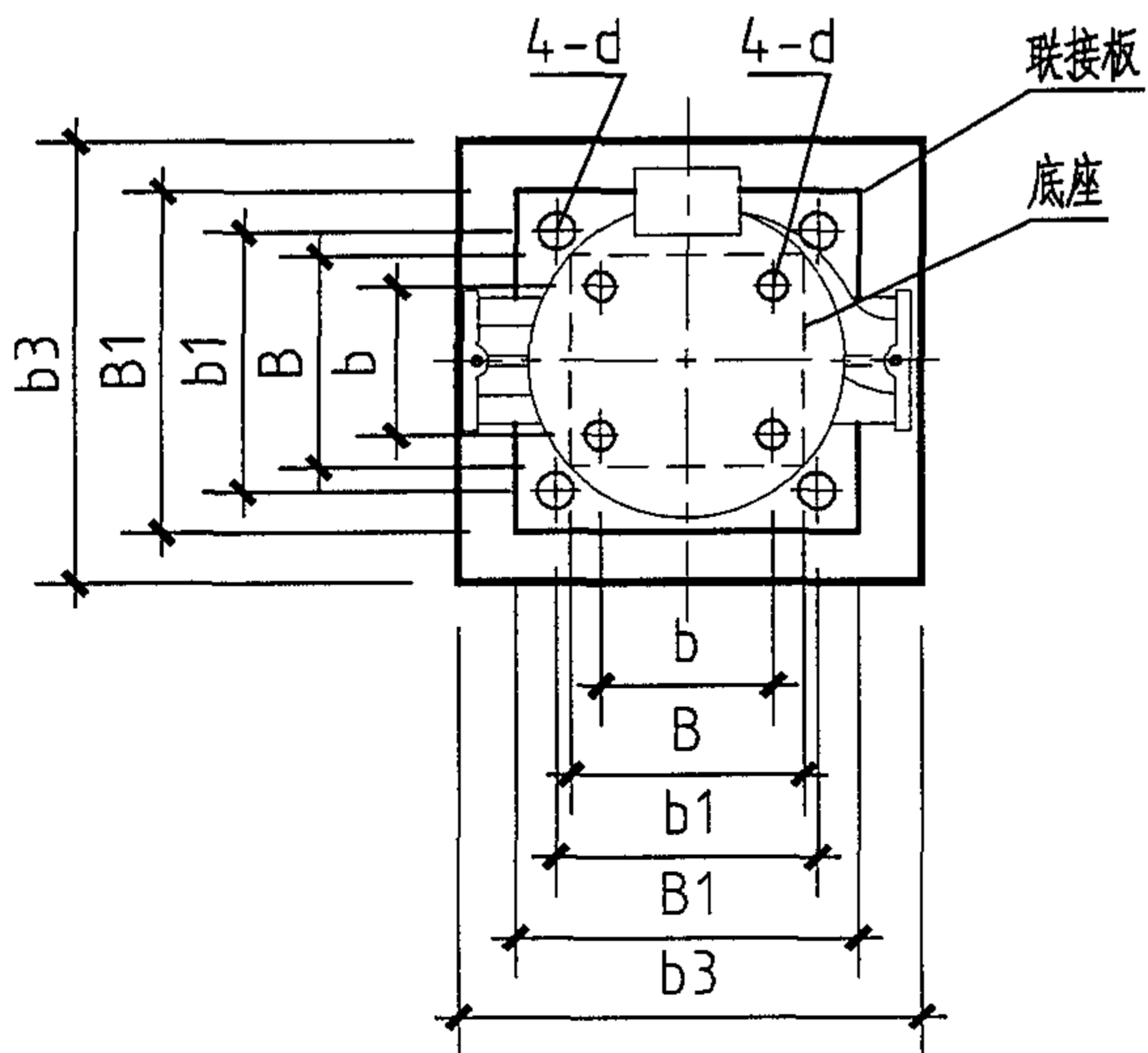
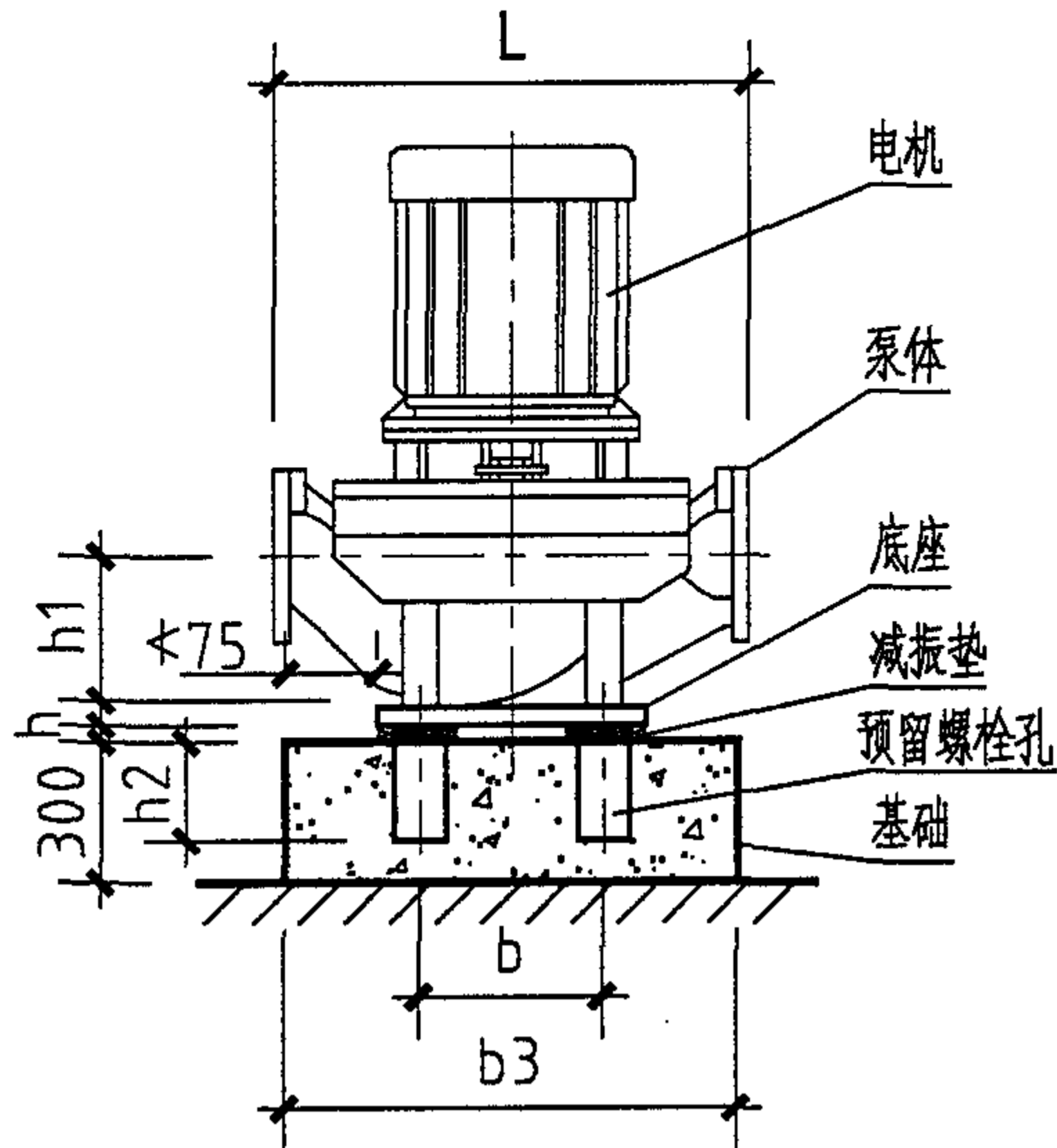
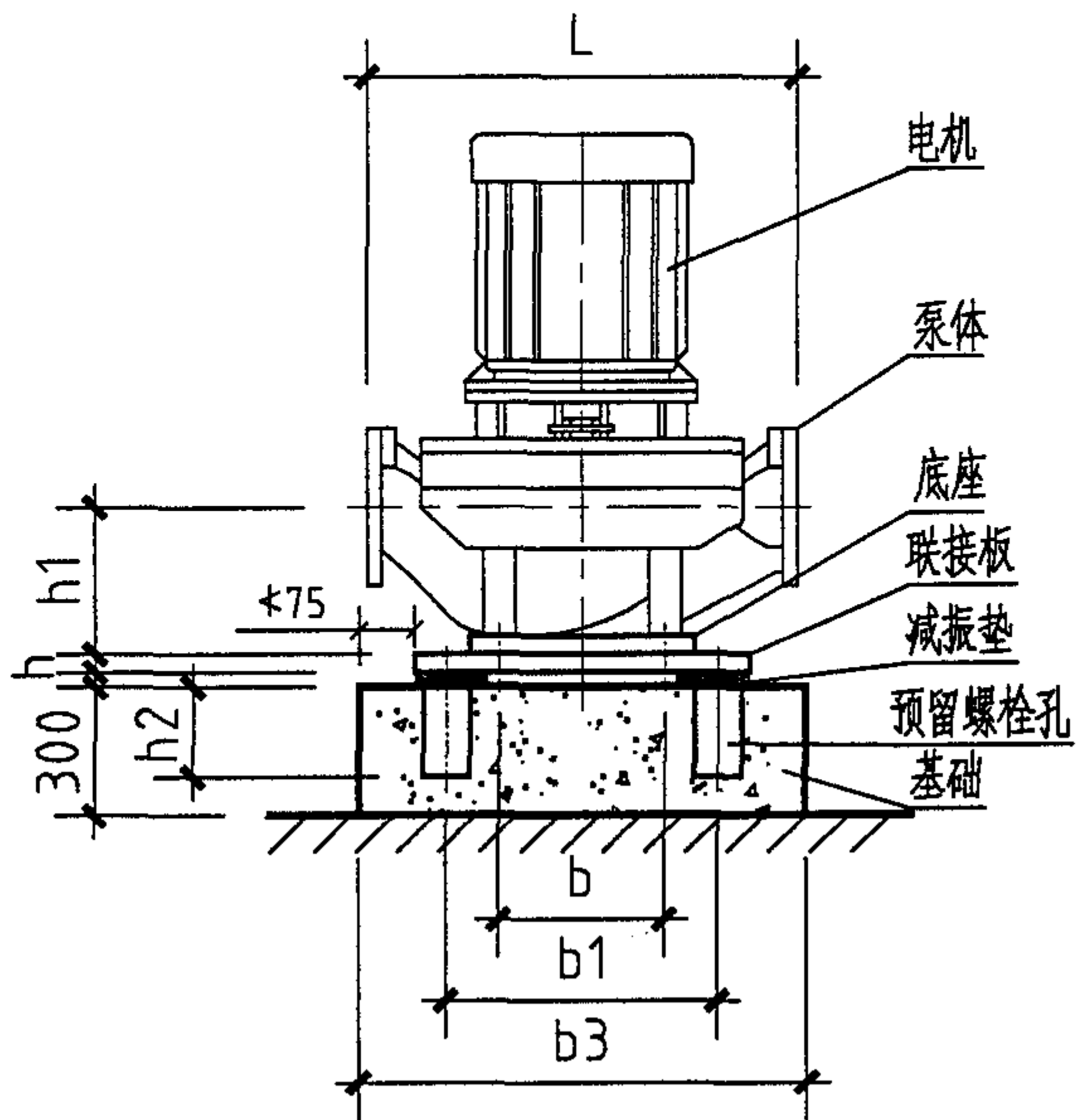

注:

1. 本图仅适用于总高度不超过1500mm的水泵机组安装。带支脚的立式泵应安装在混凝土基础上。基础采用混凝土C25。
2. 左为带联接板安装方式, 右为无联接板安装方式。板为Q235。表面镀锌处理。
3. 预留螺栓孔位置应按现场设备核对。其余尺寸应按所选产品要求或参见下表 (L、h1见第37页)。

水泵型号	安装尺寸 (mm)								
	b	B	d	b2	h2	b1	B1	b3	h
KQL40、KQL50	160	200	φ14	360	200	240	300	450	20
KQL65、KQL80	210	250	φ14	450	200	340	400	650	25
KQL100、KQL125	290	330	φ18	500	250	440	500	750	25
KQL150	360	400	φ18	600	250	540	600	850	37
KQL200	400	450	φ22	650	250	640	700	950	37

单级立式离心泵安装(二)

图集号

03K202

审核 马友才

校对 张昕

设计 许玲

张玲

页

35

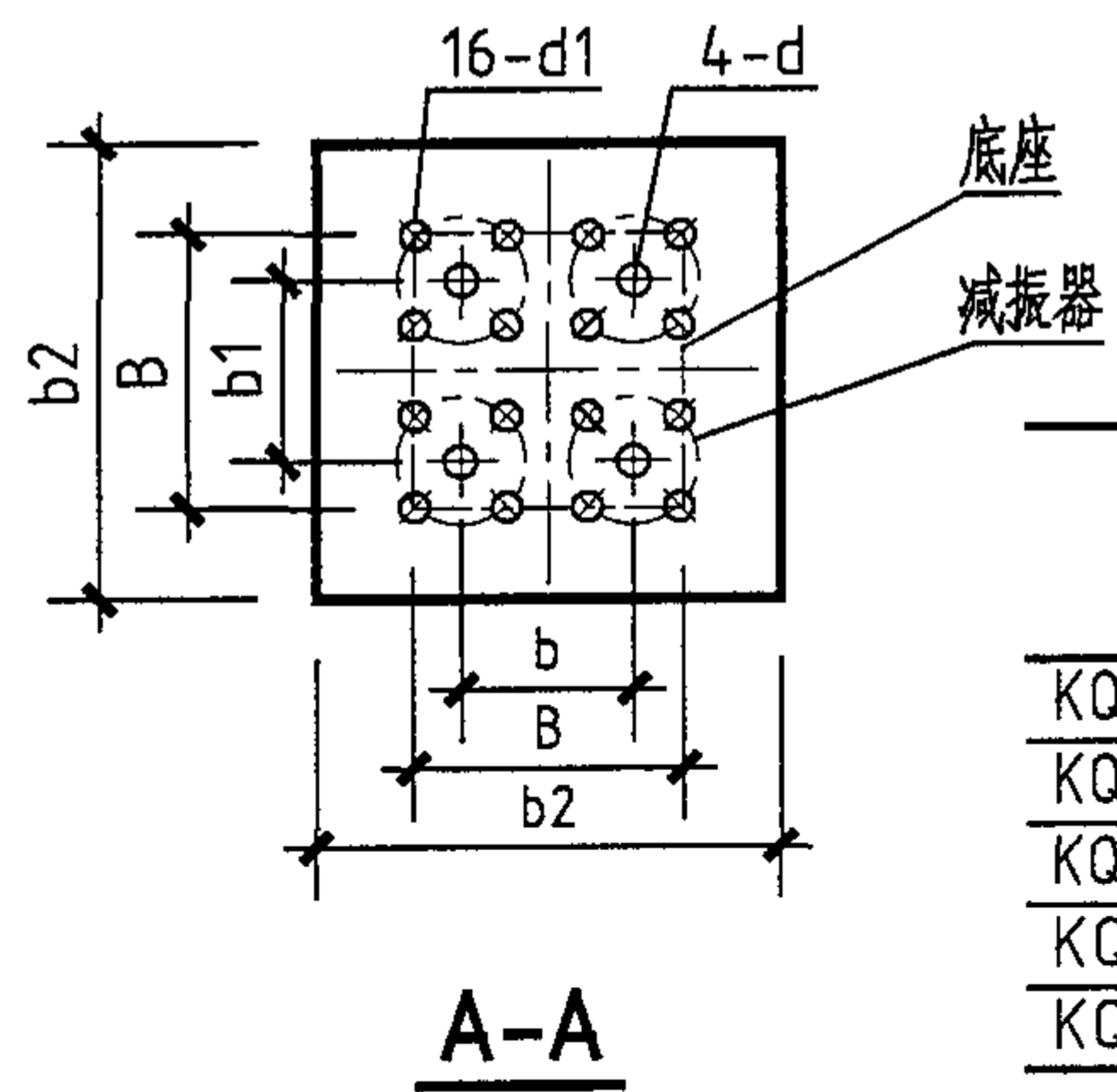
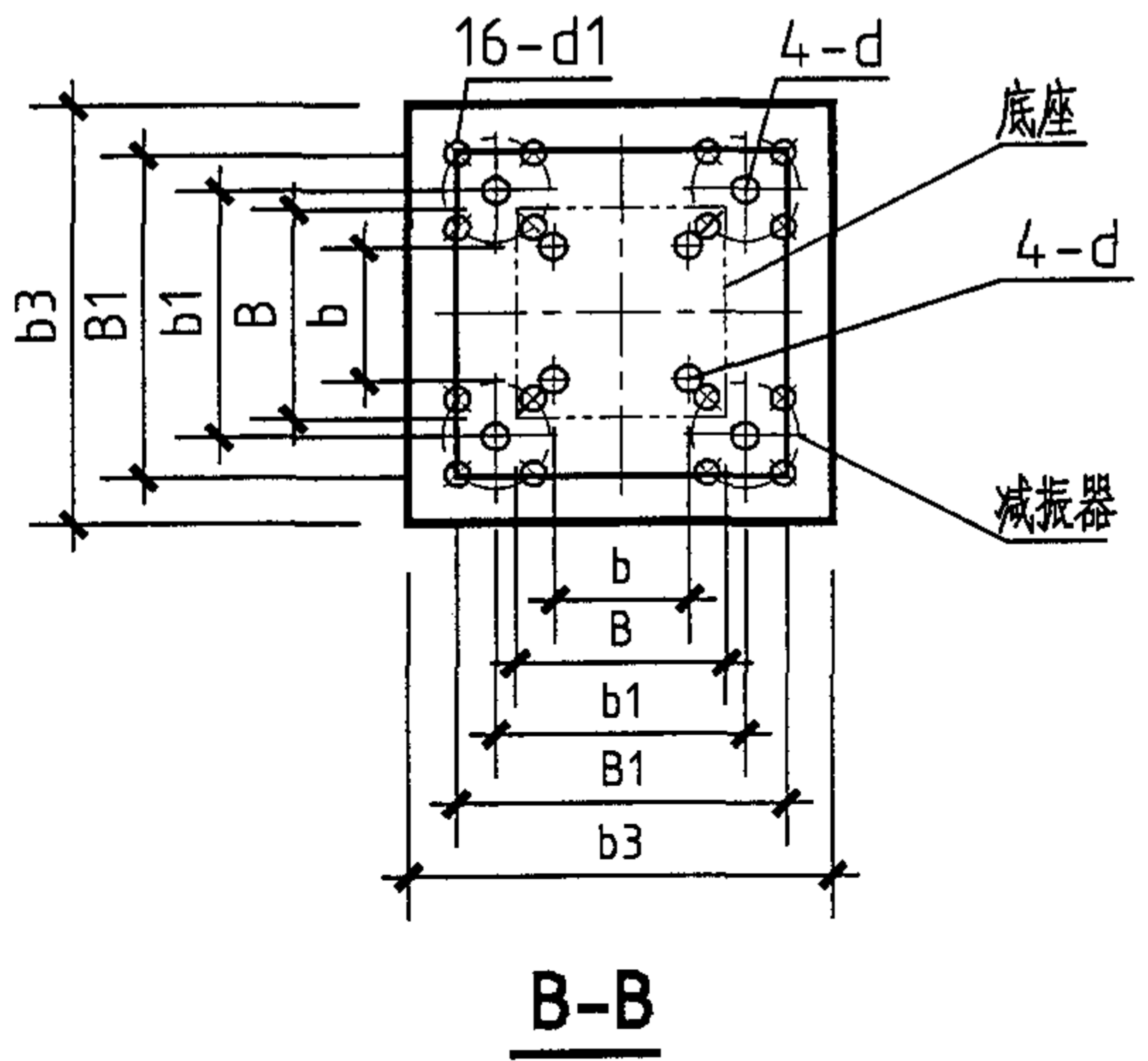
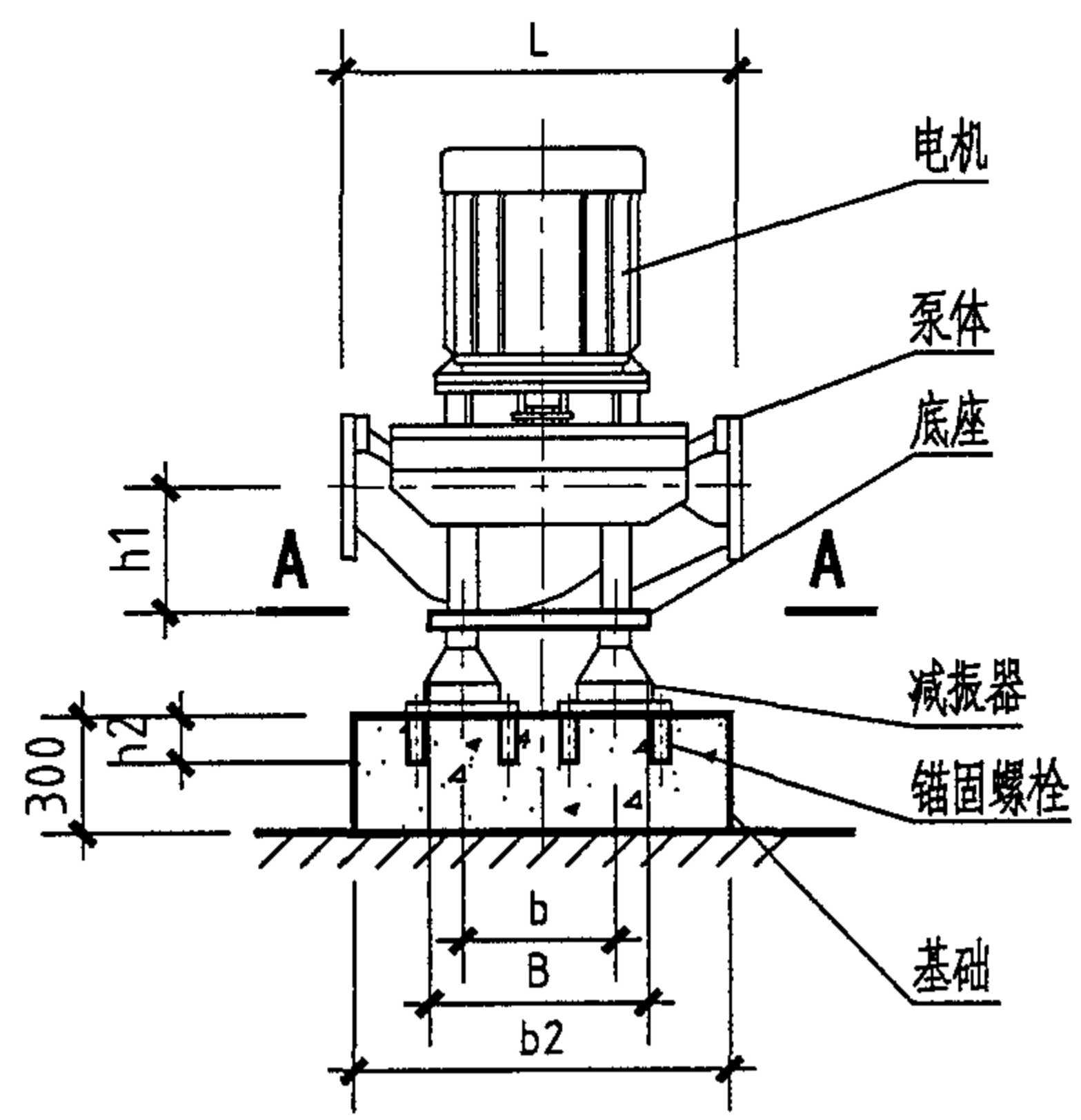
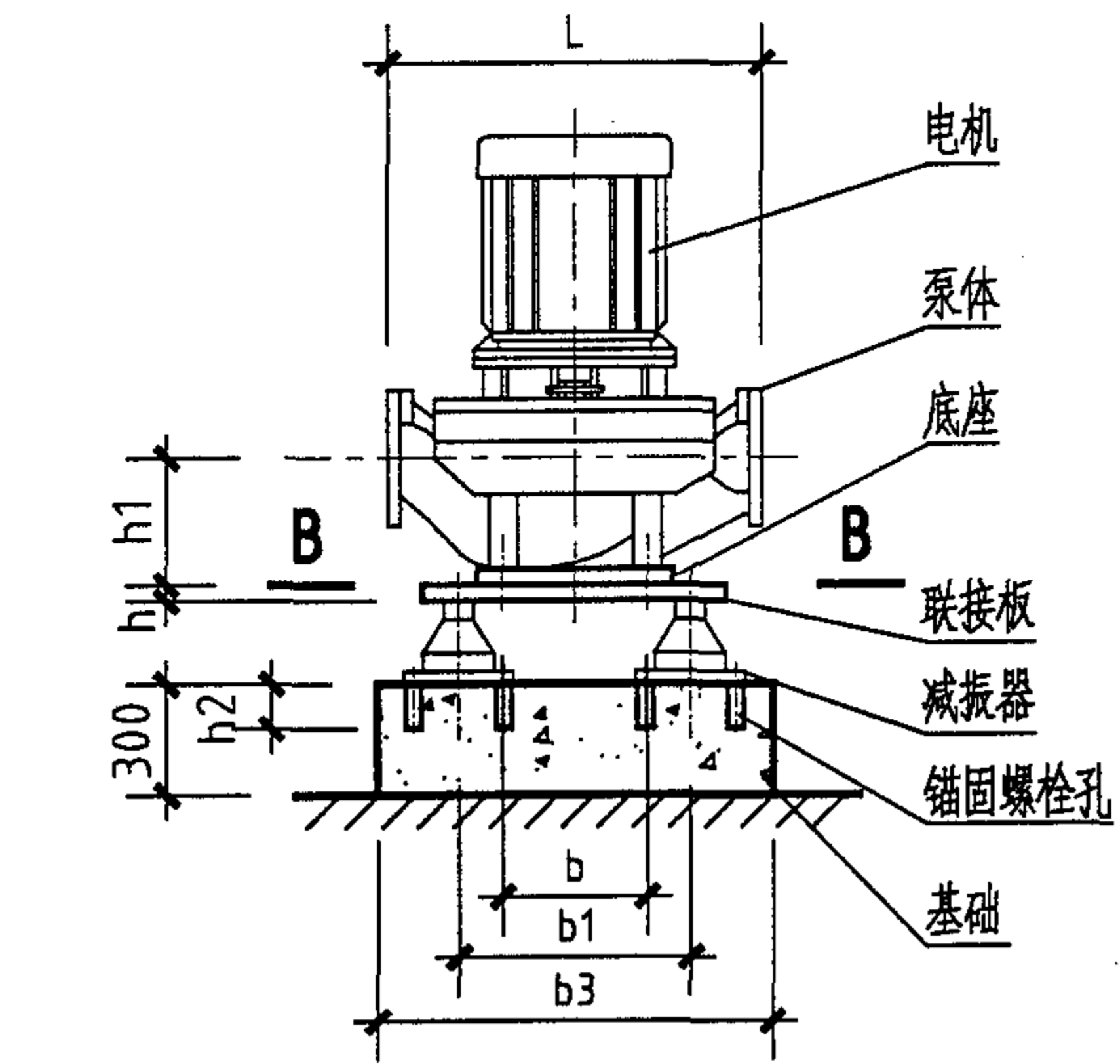

注：
 1. 本图仅适用于总高度不超过1500mm的水泵机组安装。带支脚的立式泵应安装在混凝土基础上。基础采用混凝土C25。
 2. 左为带联接板安装方式，右为无联接板安装方式。联接板见前页，联接板为Q235，表面涂锌处理。
 3. 螺栓孔位置应按现场设备核对。其余尺寸应按所选产品要求或参见下表(L、h1见第37页)。

水泵型号	安装尺寸 (mm)									
	b	B	d	b2	h2	b1	B1	b3	h	d1
KQL40, KQL50	160	200	φ14	360	40	240	300	450	20	φ10.5
KQL65, KQL80	210	250	φ14	450	40	340	400	650	25	φ10.5
KQL100, KQL125	290	330	φ18	500	40	440	500	750	25	φ14.5
KQL150	360	400	φ18	600	60	540	600	850	37	φ14.5
KQL200	400	450	φ22	650	60	640	700	950	37	φ14.5

单级立式离心泵安装(三)

图集号 03K202

单级立式离心泵减振器（垫）选用表

序号	水泵型号	最大功率 (kW)	最大重量 (kg)	SD减振垫型号 (X4)	JSD减振器型号 (X4)	
1	KQL40/90、100、110、125、140、150、160	2.2	56	SD41-1	-	
2	KQL40/170、185、200、220	4	80		JSD-30	
3	KQL40/235	5.5	105		JSD-50	
4	KQL40/250	7.5	112		-	
5	KQL50/90、100、110、125、140、150、160	3	59	SD41-1	-	
6	KQL50/170、185	4	75		JSD-30	
7	KQL50/200、220、235	7.5	111		JSD-50	
8	KQL50/250	11	160	SD42-1	-	
9	KQL65/90、100、110	2.2	54	SD41-1	-	
10	KQL65/125、140、150、160	4	75		JSD-30	
11	KQL65/170、185、200	7.5	107		JSD-50	
12	KQL65/220、235、250	15	180	SD42-1	-	
13	KQL80/90	2.2	54	SD41-1	-	
14	KQL80/100、110	4	79		JSD-30	
15	KQL80/125、140、150、160、170	7.5	115		JSD-50	
16	KQL80/185、200、220	15	175	SD42-1	-	
17	KQL80/235、250	22	235	JSD-85	-	
18	KQL100/90	4	91	SD41-1	JSD-30	
19	KQL100/100、110	7.5	132		JSD-50	-
20	KQL100/125、140、150、160、170	15	189		JSD-85	-
21	KQL100/185、200	22	250	SD42-1	JSD-120	
22	KQL100/200、235、250	37	345	JSD-120	-	
23	KQL125/90、100、110、125、140	15	191	SD42-1	JSD-50	
24	KQL125/150、160、170	22	255		JSD-85	
25	KQL125/185、200、220、235	45	395	SD42-2	JSD-120	
26	KQL125/250	22	550		JSD-150	
27	KQL125/250	*11	212	SD42-1	JSD-85	
28	KQL125/285	*7.5	165		JSD-50	
29	KQL125/300、315、320、345、370	*22	295		JSD-85	
30	KQL125/400	*30	375	SD42-2	JSD-120	
31	KQL150/185、200、220、235、250	*18.5	315	SD42-1	JSD-120	
32	KQL150/285、300、315、320、345	*30	423	SD42-2		
33	KQL150/370、400	*45	490			

序号	水泵型号	最大功率 (kW)	最大重量 (kg)	SD减振垫型号 (X4)	JSD减振器型号 (X4)
34	KQL200/185、200、220、235	*22	402	SD42-2	JSD-120
35	KQL200/250	*30	475		JSD-150
36	KQL200/285、300	*45	600		JSD-210
37	KQL200/315	*55	708	SD42-3	JSD-210
38	KQL200/320	*45	600	SD42-2	
39	KQL200/345	*55	708	SD42-3	

注：“*”表示电机级数为4，其余为2。

单级立式离心泵安装尺寸

1480 r/min			
序号	水泵型号	L (mm)	h1 (mm)
1	KQL125/250	700	195
2	KQL125/285、300、315、320、345、370、400	785	210
3	KQL150/185、200、220、235、250	880	265
4	KQL150/285、300、315、320、345、370、400	970	280
5	KQL200/185、200、220、235、250	990	275
6	KQL200/285、300、315、320、345	1070	280

2960 r/min			
序号	水泵型号	L (mm)	h1 (mm)
1	KQL40/90、100、110、125、140、150、160	340	105
2	KQL40/170、185、200、220、235、250	460	
3	KQL50/90、100、110、125、140、150、160	370	115
4	KQL50/170、185、200、220、235、250	450	127
5	KQL65/90、100、110、125、140、150、160	420	130
6	KQL65/170、185、200、220、235、250	510	150
7	KQL80/90、100、110、125、140、150、160	490	145
8	KQL80/170、185、200、220、235、250	540	155
9	KQL100/90、100、110、125、140、150、160	580	180
10	KQL100/170、185、200、220、235、250	630	
11	KQL125/90、100、110、125、140、150、160	645	200
12	KQL125/170、185、200、220、235、250	700	210

单级立式离心泵安装尺寸及减振器（垫）选用表		图集号	03K202
审核	马友才	校对	张昕
设计	许玲	设计	许玲
		页	37

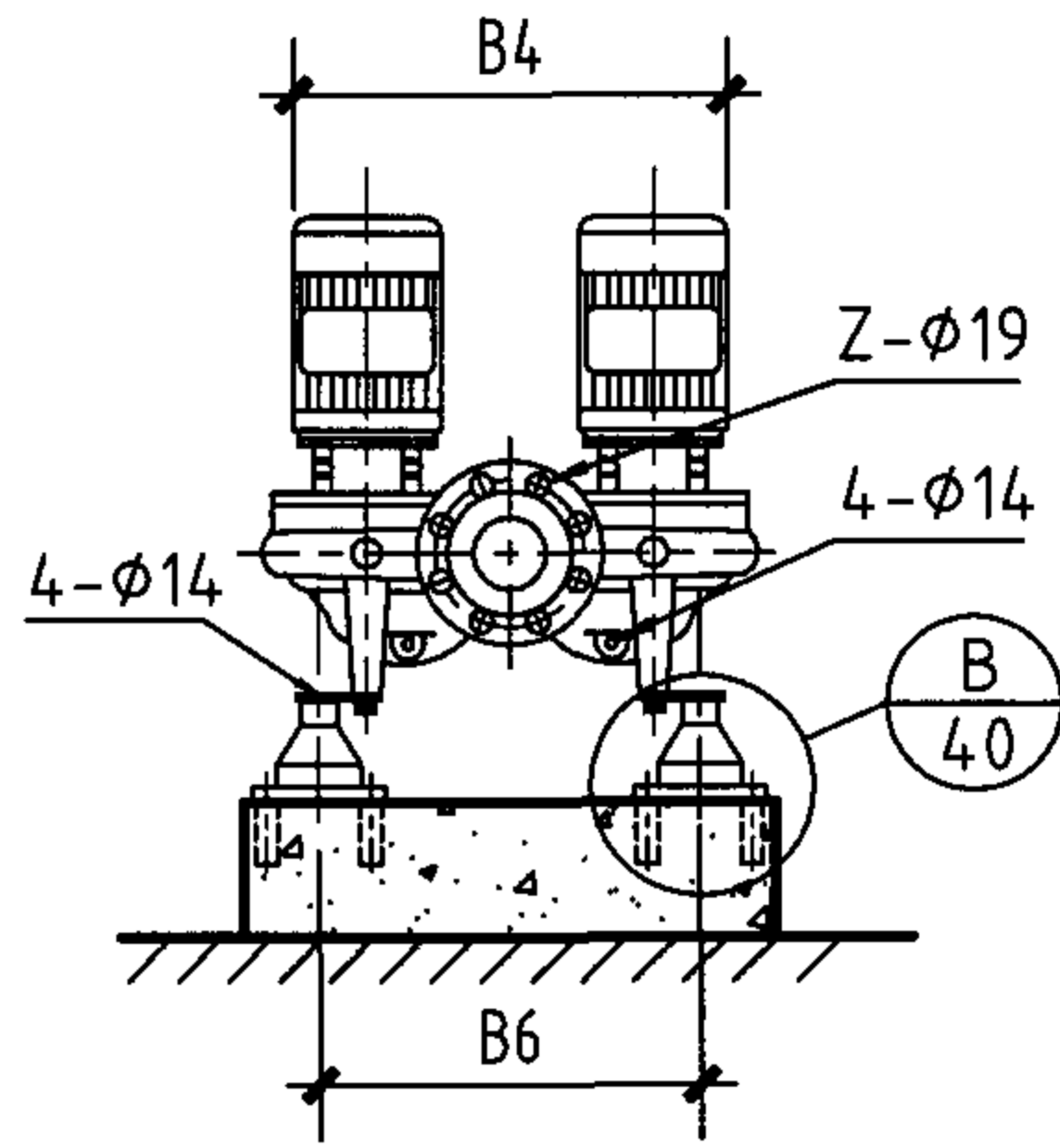
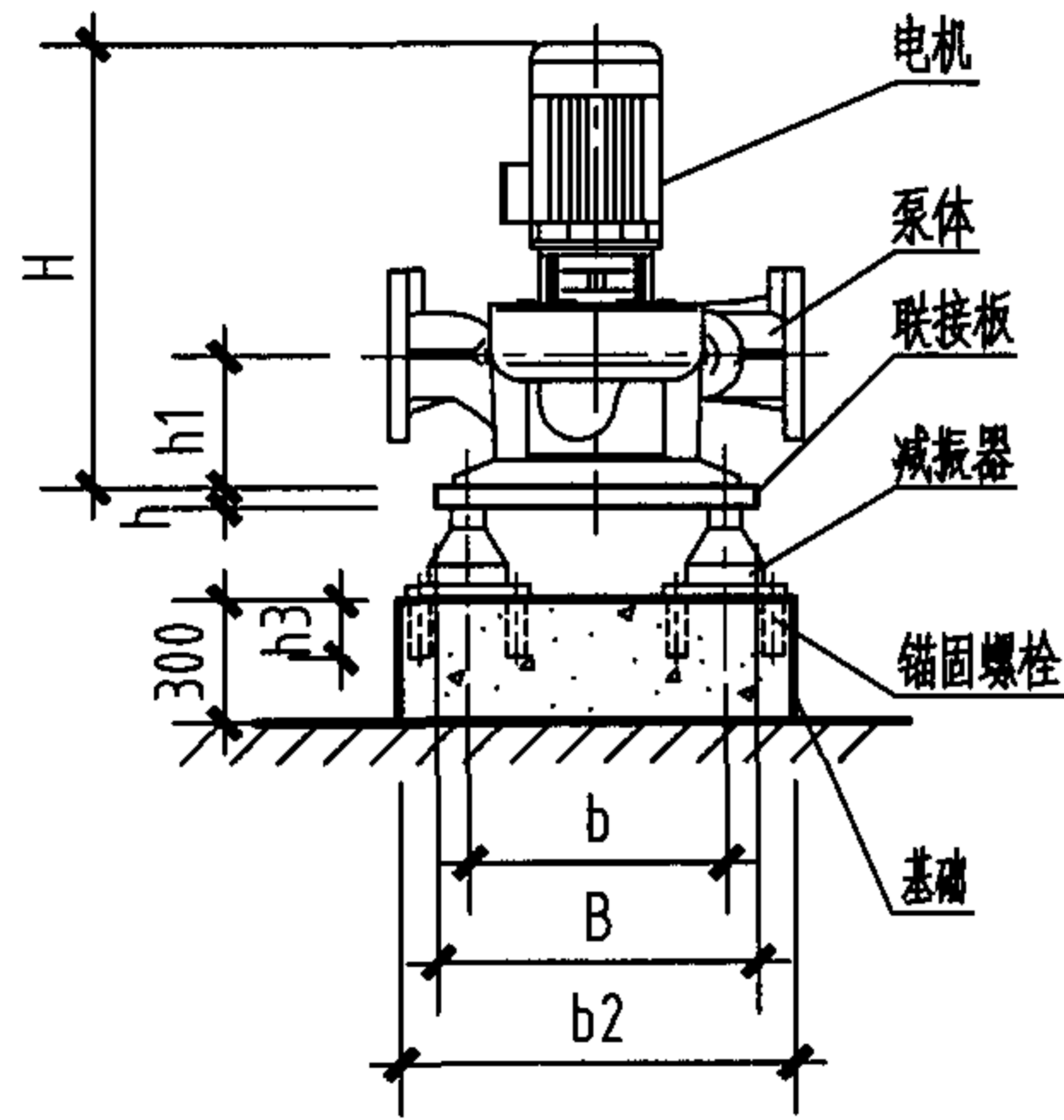

减振器安装

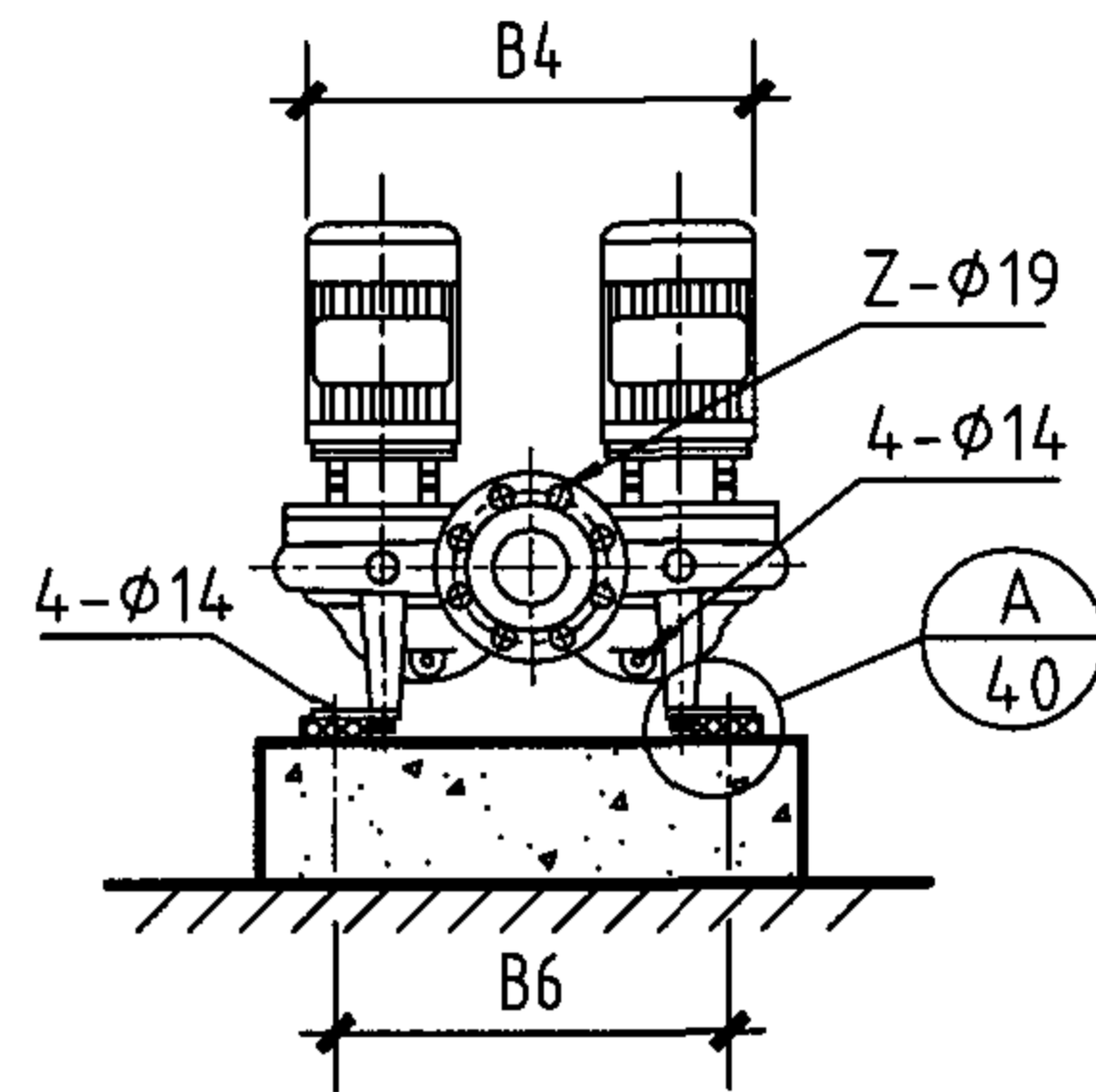
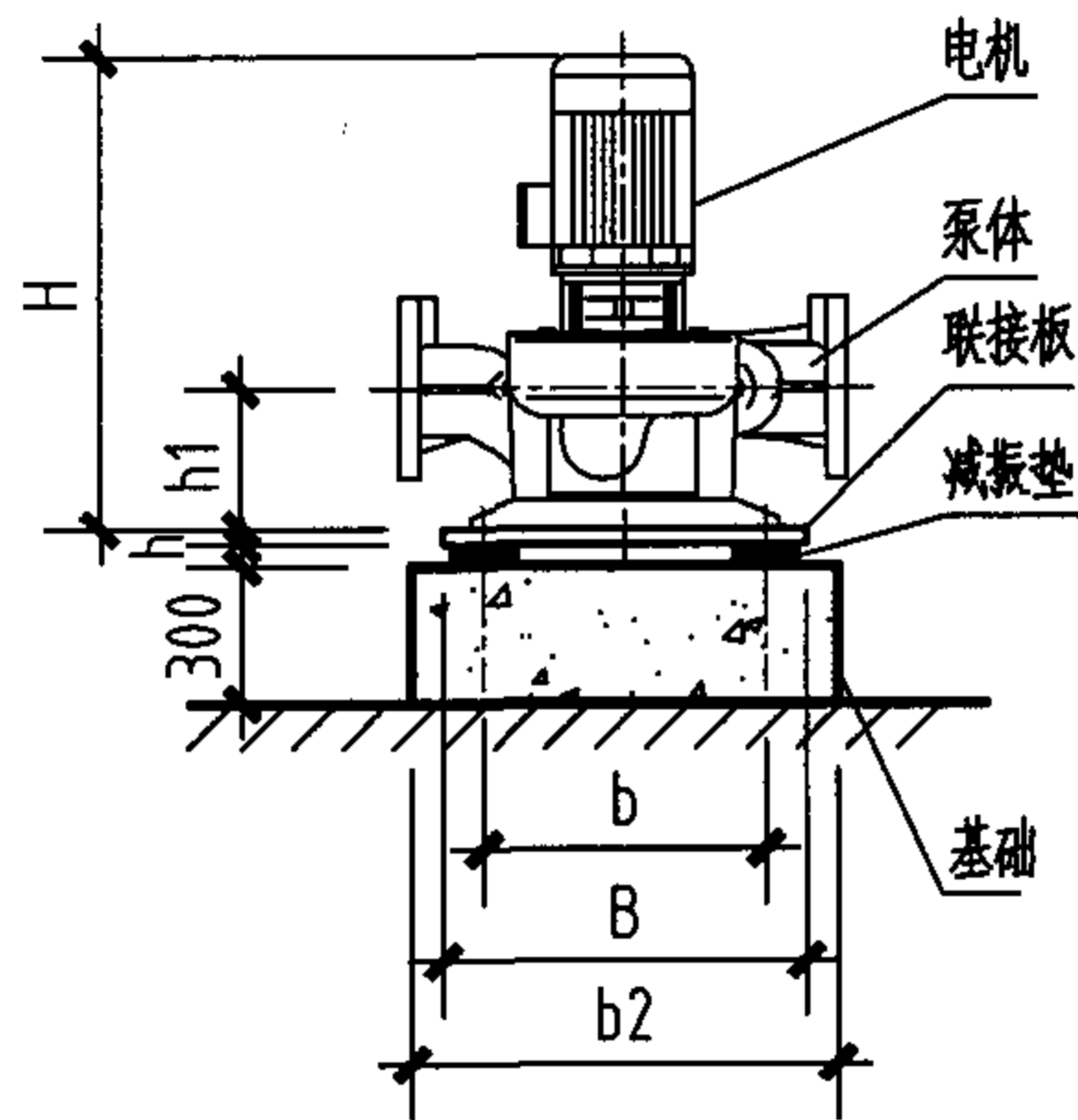

减振垫安装

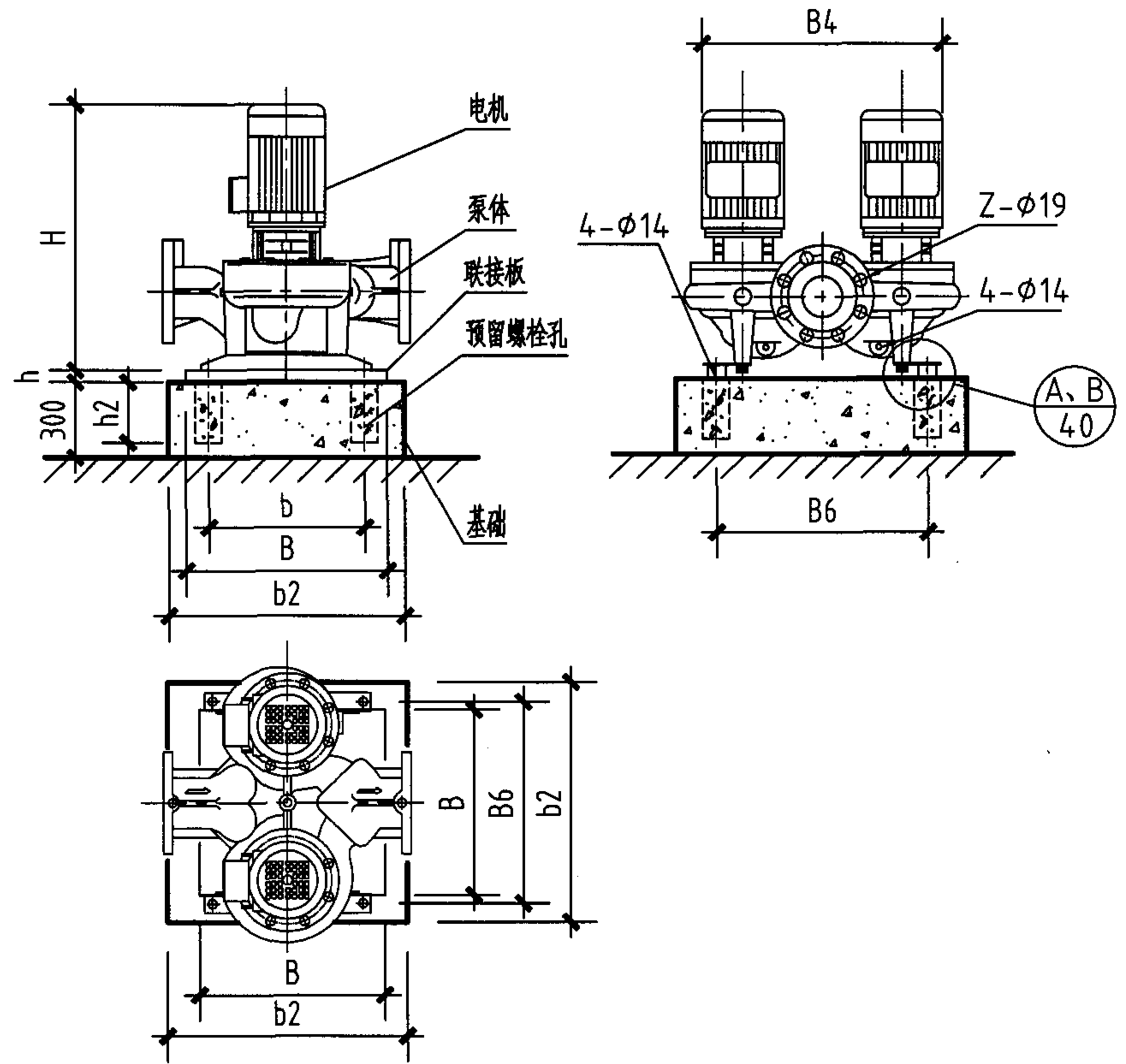

注:

1. 本图仅适用于总高度不超过1500mm的水泵机组安装。带支脚的立式泵应安装在混凝土基础上，基础采用混凝土C25。
2. 左上为带减振器安装、左下为带减振垫安装、右上为无减振措施安装。
3. 联接板采用Q235制作，表面涂锌处理（包括螺杆）。
4. 其余尺寸应按产品说明或参考下页尺寸表。

单级立式双头离心泵安装					图集号	03K202
审核	马友才	校对	张昕	设计	许玲	页
						38

单级立式双头离心泵减振垫(器)选用表

序号	水泵机组			最大重量 (kg)	SD型橡胶 减振垫 (X4)	JSD型橡胶 减振器 (X4)
	水泵型号	转速 r/min	电机功率 (kW)			
1	LMD100-125/136	1450	0.75	102	SD41-1	JSD-50
2	LMD100-125/140		1.10	114		
3	LMD100-160/168		2.2	148		
4	LMD100-200/210	2900	4.0	173	SD42-1	JSD-85
5	LPD100-125/133		4.0	140	SD41-1	JSD-50
6	LPD100-160/156		7.5	194	SD42-2	JSD-85
7	LPD100-200/182		15.0	384		
8	LPD125-125/134	2900	7.5	199	SD42-1	JSD-85
9	LPD125-160/168		15.0	373	SD42-2	JSD-120
10	CDM125-225	1450	5.5	206	SD42-1	JSD-85
11	CDM150-248		11.0	387	SD42-2	JSD-210
12	CDM200-278		22.0	776	SD42-3	JSD-210

单级立式双头离心泵安装尺寸

序号	水泵型号	安装尺寸(mm)													
		H	h1	b	b2	B2	B	B4	B6	h2	h3	h			
1	LMD100-125/136	500	145	458	700	750	142	626	458	250	40	35			
2	LMD100-125/140	561					178								
3	LMD100-160/168	757	203	494	750	800	178	724	494						
4	LMD100-200/210	789					220								
5	LPD100-125/133	692	145	458	700	750	220	626	458						
6	LPD100-160/156	736		494			220	700	494						
7	LPD100-200/182	913		494			313	750							
8	LPD125-125/134	938	185	494	750	800	220	700	494				250	40	35
9	LPD125-160/168	718	140	544	900	950	313	800	544						
10	CDM125-225	808	185	220	550	600	220	875	-						
11	CDM150-248	903	159	280	600	650	311	977	-						
12	CDM200-278	1080	187	330	650	700	353	1165	-						

单级立式双头离心泵安装尺寸 及减振器(垫)选用表

图集号

03K202

审核 马友才

校对 张昕

设计 许玲

页

39

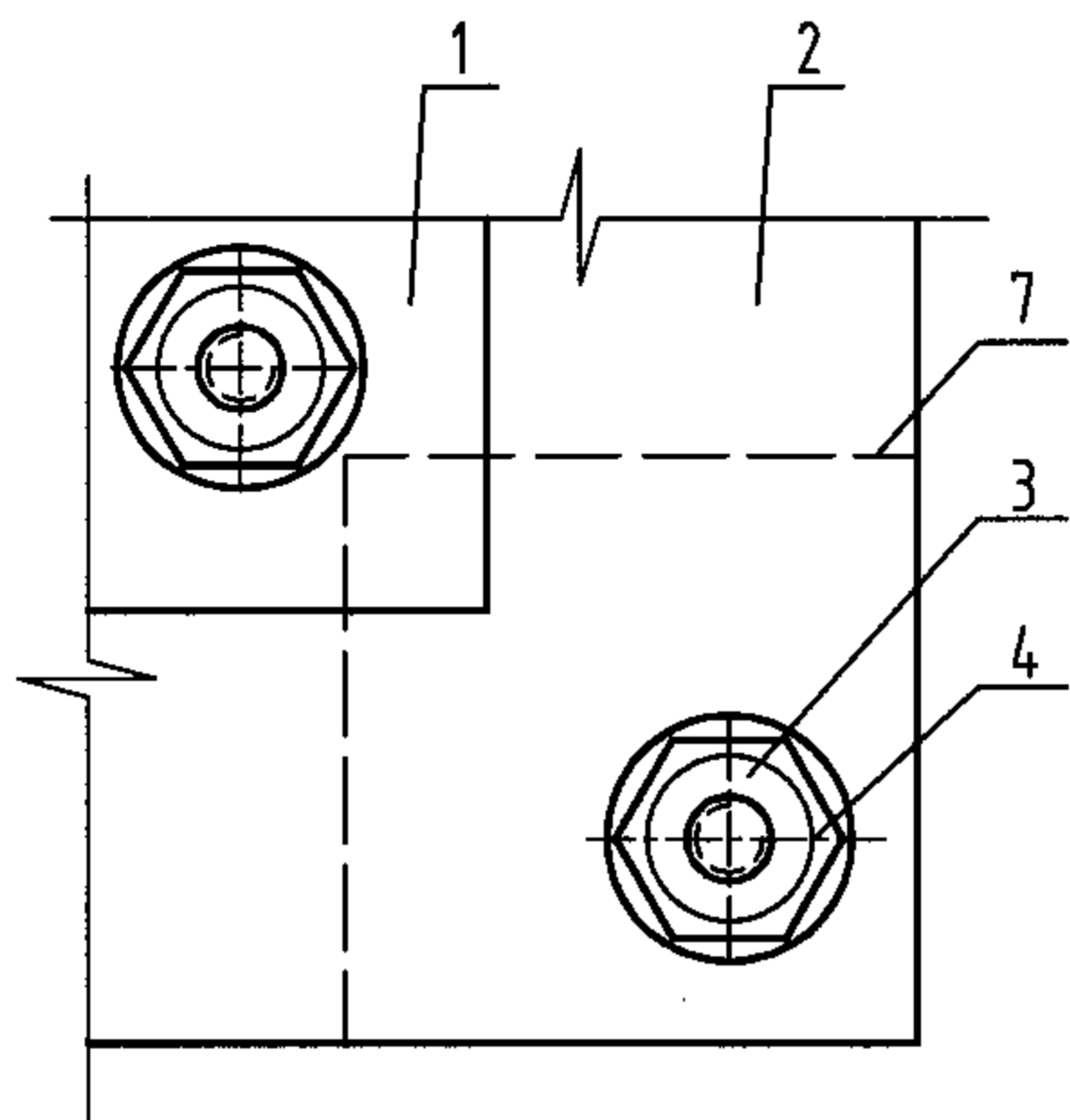
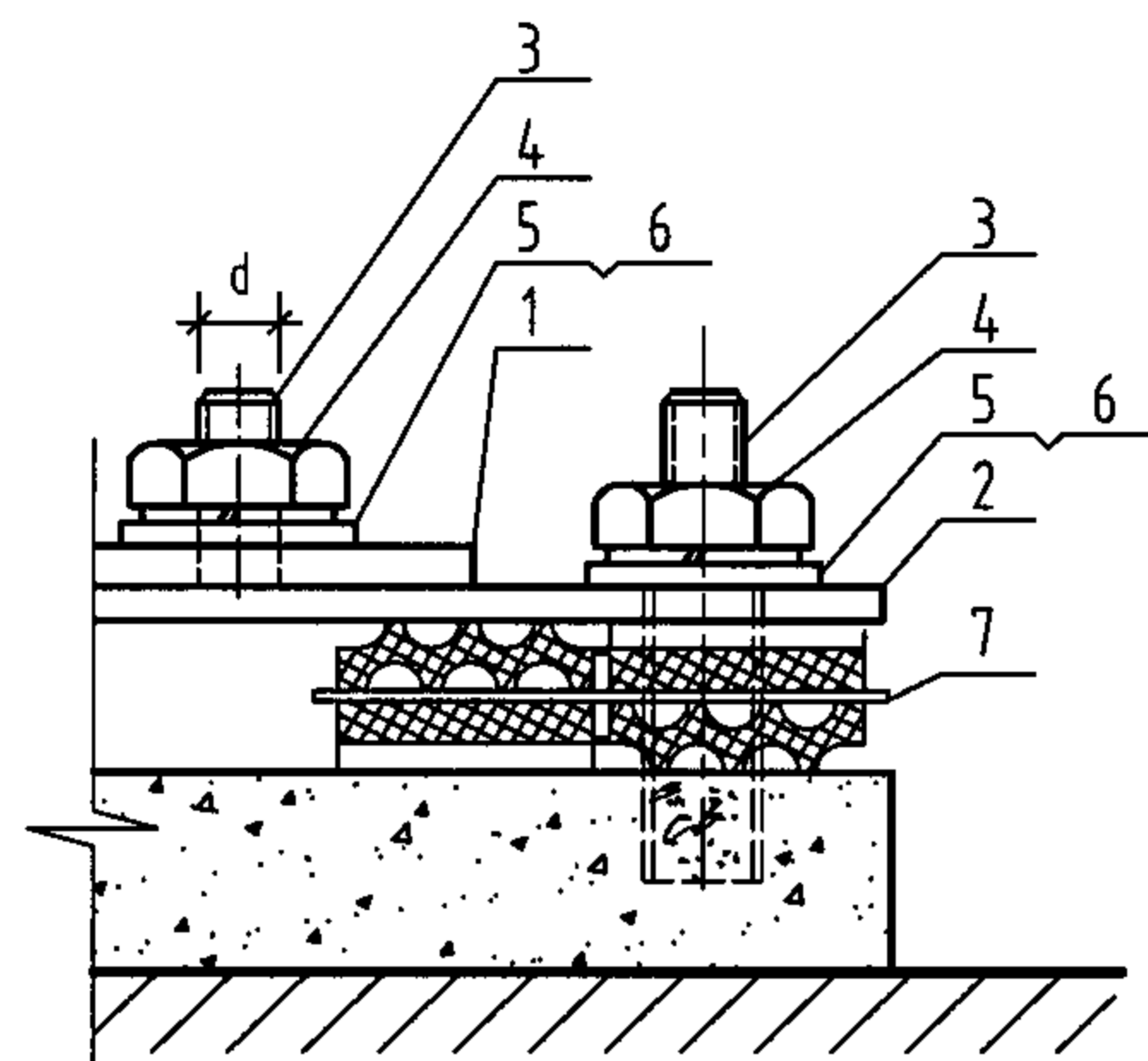

Ⓐ

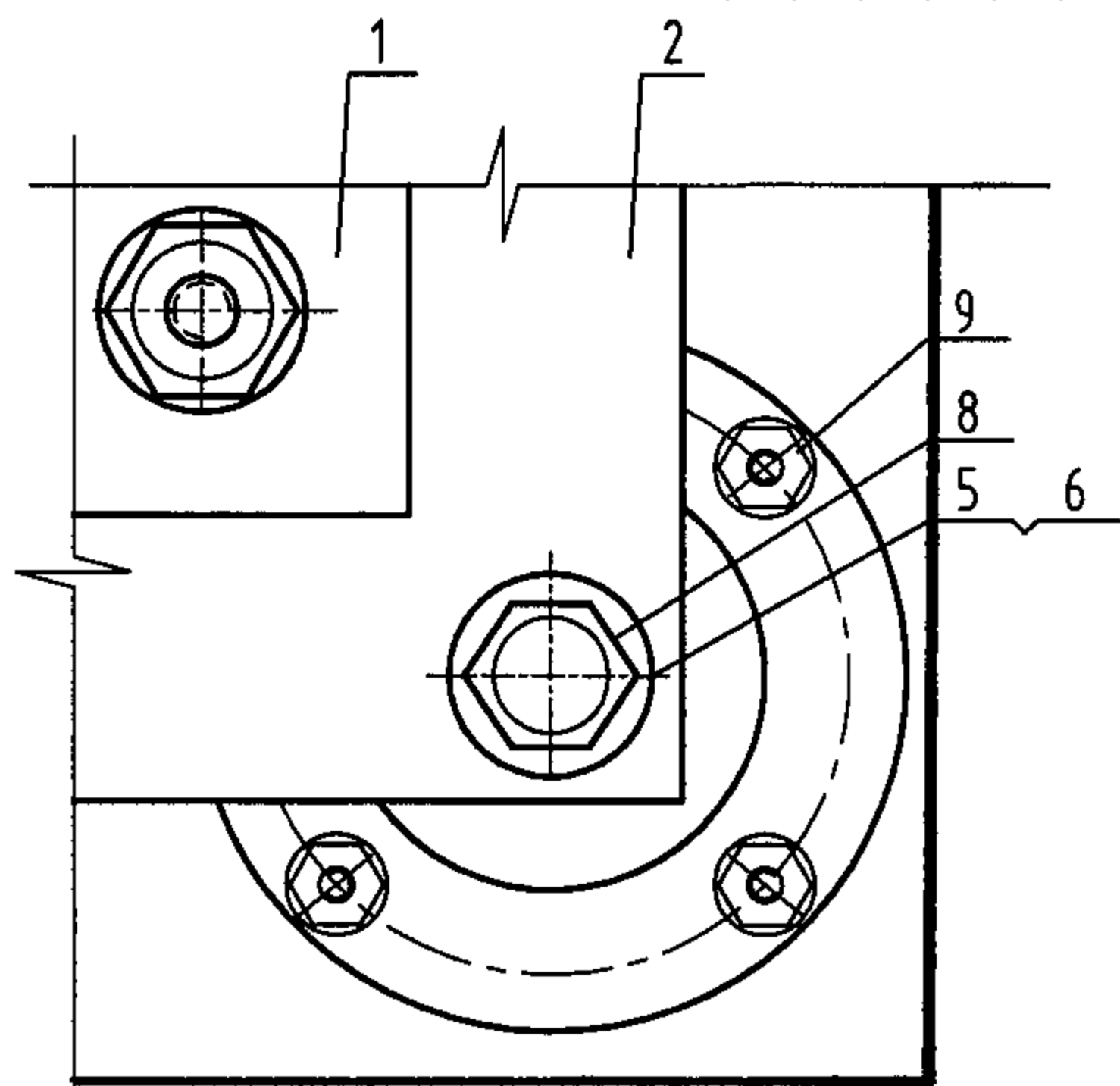
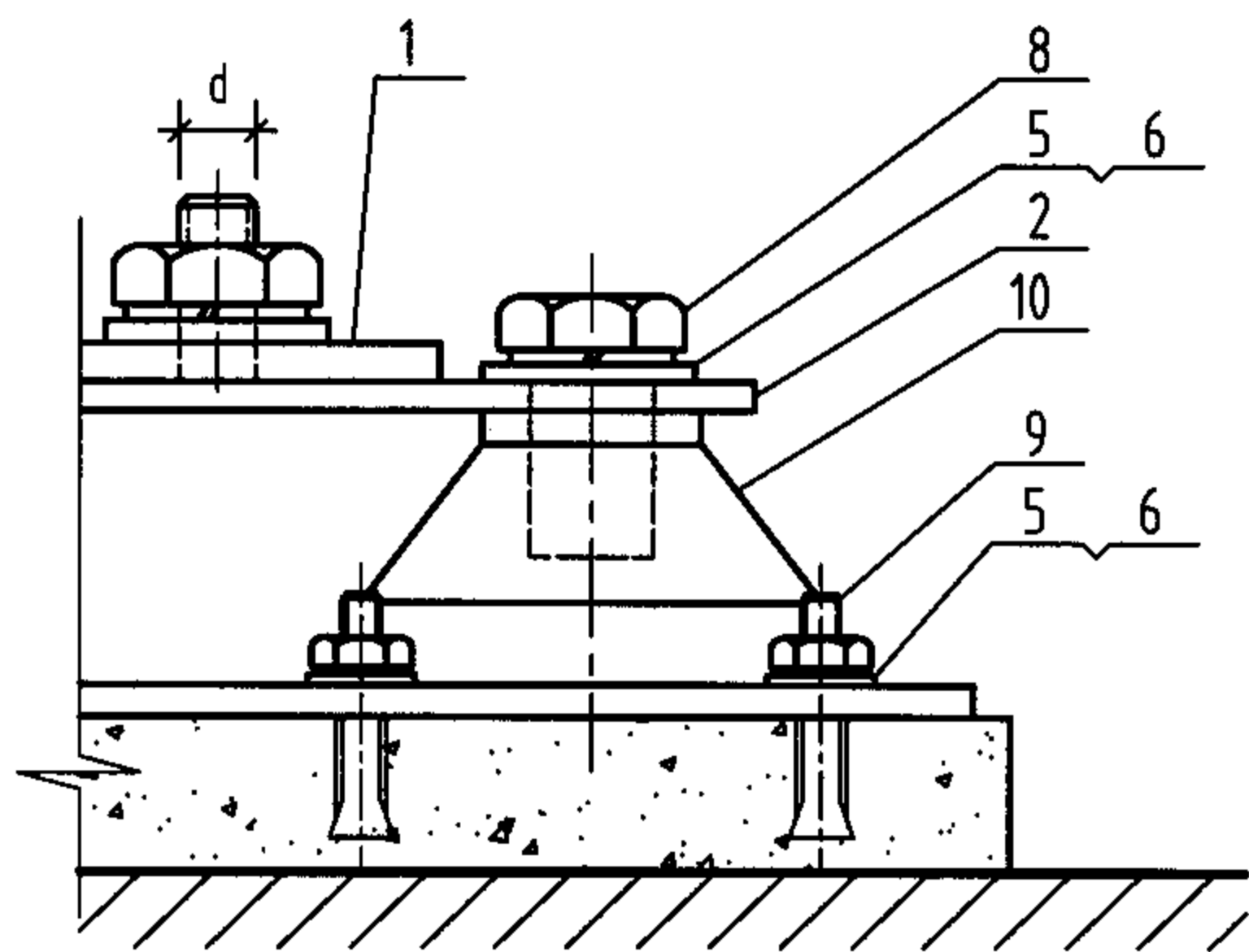

Ⓑ

材料表

序号	名称	材料
1	立式水泵底座	
2	联接板	Q235
3	焊接单头螺栓	Q235
4	螺帽	Q235
5	弹簧垫圈	Q235
6	垫圈	Q235
7	JSD型橡胶减振器	Q235
8	六角头全螺纹螺栓	
9	钢膨胀螺栓	Q235
10	JSD型橡胶减振器	Q235

注:

1.当水泵机组采用减振器(垫),且有联接板时,应将单头螺栓焊于联接板上,螺栓位置应与现场水泵底座螺栓孔位置一致。

2.单头螺栓直径d按水泵底座预留孔径确定:预留孔径18mm时,d为M12,预留孔径大于或等于22mm时,d为M16。

单级立式离心泵减振器(垫)安装详图

图集号

03K202

审核 马友才

校对 张昕

设计 许玲

页

40

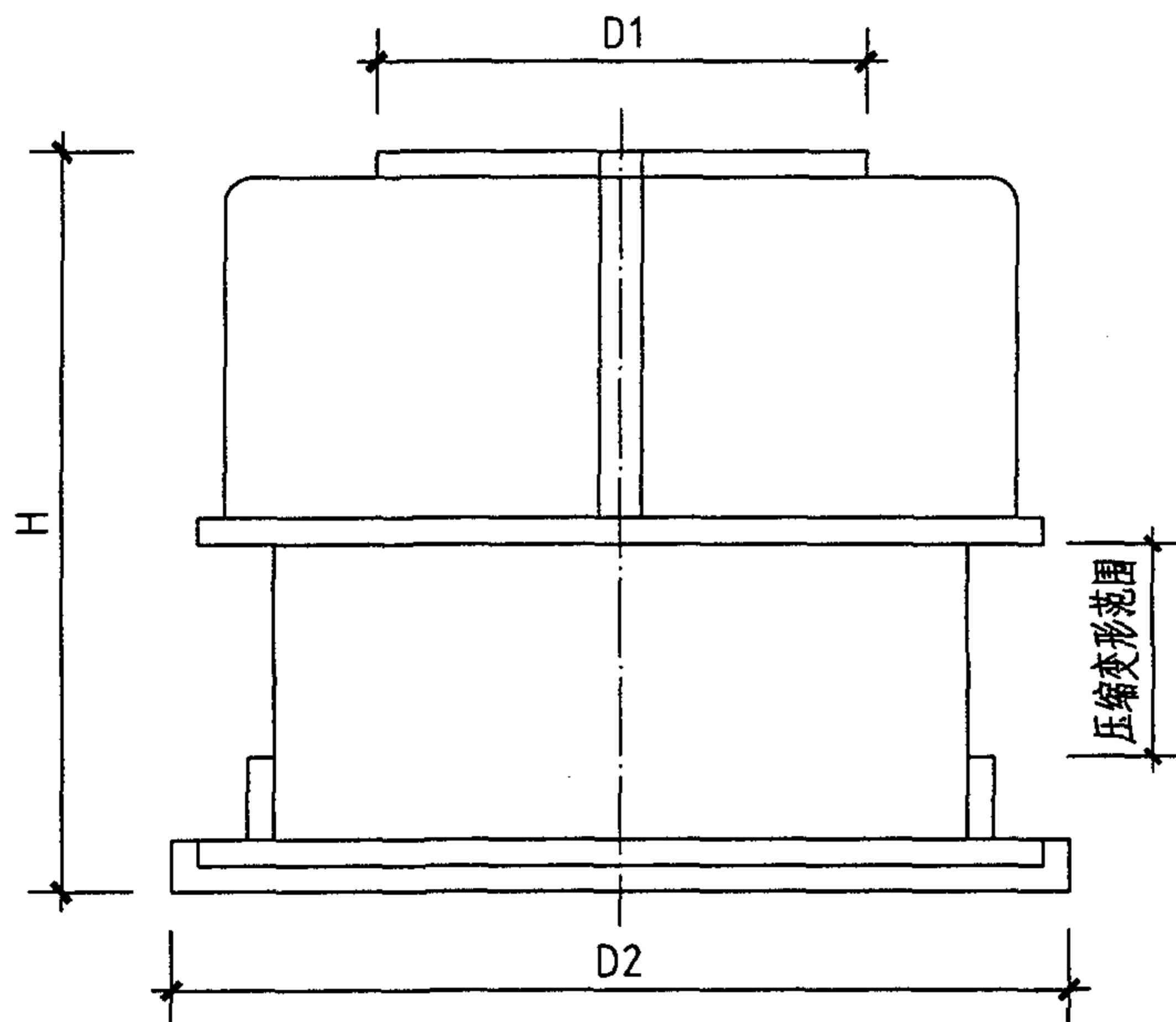

ZGT弹簧减振器

外形尺寸 (mm)

型号	H	D1	D2
ZGT1-1 ~ ZGT1-4	110	55	102
ZGT1-5 ~ ZGT1-7	130	55	135
ZGT1-8 ~ ZGT1-23	142	103	170

技术性能

型号	额定荷载 (N)			最佳荷载时的刚度 (N/mm)	
	预压	最佳	最大	竖向	径向
ZGT1-1	150	230	300	9	0.6
ZGT1-2	300	450	600	18	4
ZGT1-3	500	750	1000	30	23
ZGT1-4	800	1200	1600	48	27
ZGT1-5	950	1430	1900	39	28
ZGT1-6	1250	1880	2500	52	78
ZGT1-7	1550	2330	3100	64	82
ZGT1-8	1750	2630	3500	73	101
ZGT1-9	2000	3000	4000	84	92
ZGT1-10	2200	3300	4400	91	106
ZGT1-11	2400	3600	4800	100	81
ZGT1-12	2850	4280	5700	117	84
ZGT1-13	3200	4800	6400	133	108
ZGT1-14	3750	5630	7500	156	254
ZGT1-15	4000	6000	8000	166	135
ZGT1-16	4650	6980	9300	193	246
ZGT1-17	5000	7500	10000	208	312
ZGT1-18	5700	8550	11400	219	303
ZGT1-19	6700	9300	12400	257	328
ZGT1-20	7000	10500	14000	292	404
ZGT1-21	7600	11400	14200	316	406
ZGT1-22	8200	12300	16400	341	420
ZGT1-23	8800	13200	17600	364	422

- 注: 1. 本页内容仅供参考, 应根据额定荷载选择减振器型号。
 2. 橡胶减振器耐油浸和日照, 适用于-15°C~60°C的环境温度。

ZGT型弹簧减振器				图集号	03K202
审核	马友才	校对	张昕	设计	徐鸿
				页	41

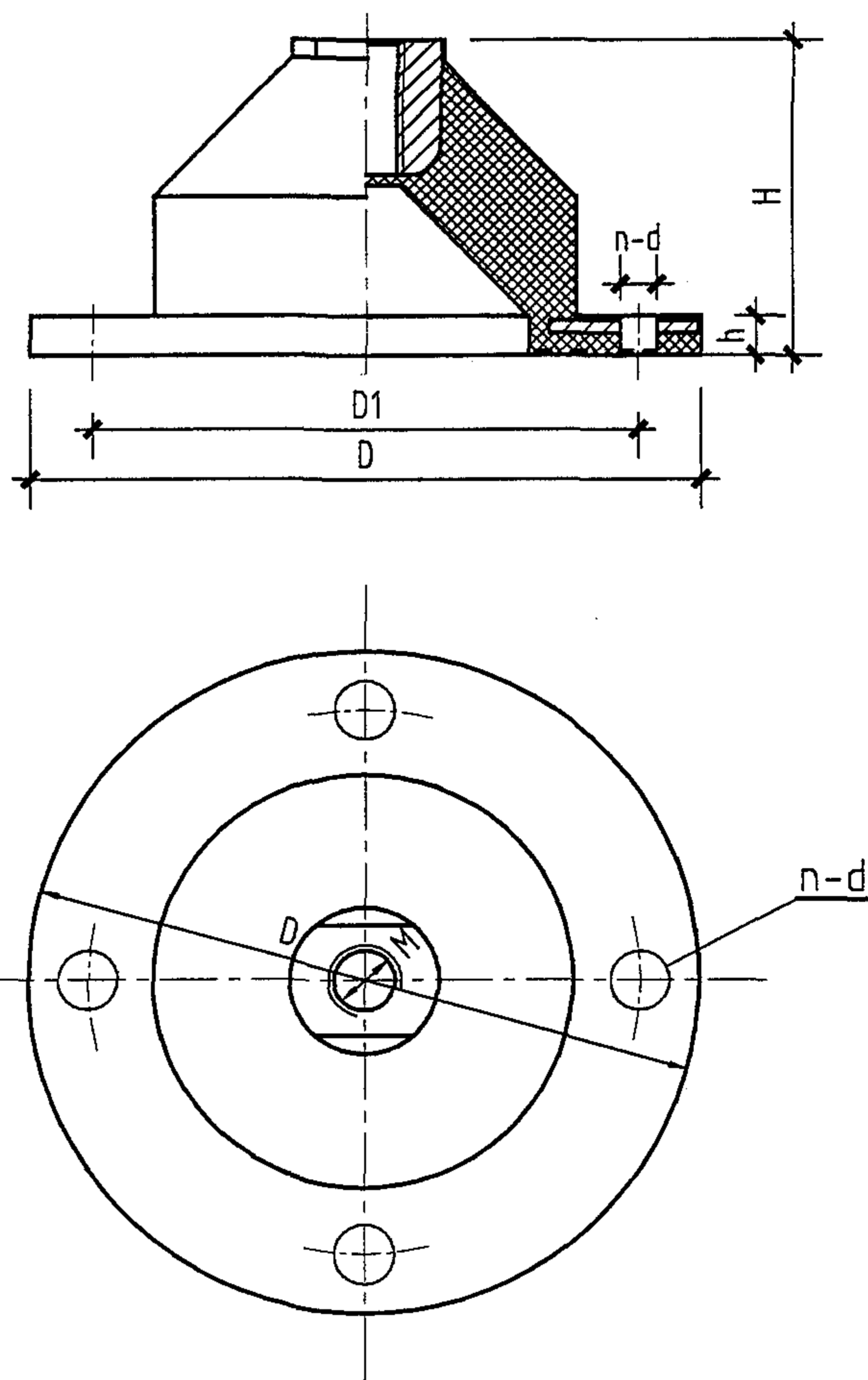

尺寸 (mm)

型号	M	D	D1	H	h	d	n
JSD-30	φ12	150	120	55	9	12	4
JSD-50	φ12	150	120	55	9	12	
JSD-85	φ14	200	170	75	9	12	
JSD-120	φ14	200	170	75	9	12	
JSD-150	φ16	200	170	85	9	14	
JSD-210	φ16	200	170	85	9	14	
JSD-330	φ18	200	170	95	9	16	
JSD-530	φ18	200	170	95	9	16	
JSD-650	φ22	300	260	115	9	18	
JSD-850	φ22	300	260	115	10	18	

技术性能

型号	额定荷载 (kN)	静态变形 (mm)	固有频率 (Hz)	阻尼比 (C/Cc)
JSD-30	0.15~0.30	6~15	5~7.5	>0.07
JSD-50	0.25~0.50			
JSD-85	0.50~0.85			
JSD-120	0.85~1.20			
JSD-150	1.10~1.50			
JSD-210	1.30~2.10			
JSD-330	2.10~3.30			
JSD-530	3.30~5.30			
JSD-650	5.30~6.50			
JSD-850	6.50~8.50			

注: 1. 本页内容仅供参考, 应根据额定荷载选择减振器型号。
 2. 橡胶减振器耐油浸和日照, 适用于-15°C~60°C的环境温度。

JSD型橡胶减振器				图集号	03K202
审核	马友才	校对	张昕	设计	许玲
				页	42

技术性能

减振垫型号	垂直设计荷载 (kN)	静态压缩量 (mm)	固有频率 (HZ)
SD41-1	0.36~0.86	1.4~3.4	16.4~10.5
SD42-1	0.36~0.86	2.8~6.8	11.5~7.5
SD43-1	0.36~0.86	4.2~10.2	9.6~6.1
SD44-1	0.36~0.86	5.6~13.6	8.2~5.3
SD61-1	1.44~2.3	2.5~4.0	13.2~10.6
SD62-1	1.44~2.3	5.0~8.0	9.3~7.5
SD63-1	1.44~2.3	7.5~12.0	7.6~6.1
SD64-1	1.44~2.3	10.0~16.0	6.6~5.3
SD41-2	0.74~1.78	1.4~3.4	16.4~10.5
SD42-2	0.74~1.78	2.8~6.8	11.5~7.5
SD43-2	0.74~1.78	4.2~10.2	9.6~6.1
SD44-2	0.74~1.78	5.6~13.6	8.2~5.3
SD61-2	2.9~4.7	2.5~4.0	13.3~10.6
SD62-2	2.9~4.7	5.0~8.0	9.3~7.5
SD63-2	2.9~4.7	7.5~12.0	7.6~6.1
SD64-2	2.9~4.7	10.0~16.0	6.6~5.3
SD41-3	1.1~2.7	1.4~3.4	16.4~10.5
SD42-3	1.1~2.7	2.8~6.8	11.5~7.5
SD43-3	1.1~2.7	4.2~10.2	9.6~6.1
SD44-3	1.1~2.7	5.6~13.6	8.2~5.3
SD61-3	4.4~7.1	2.5~4.0	13.2~10.6
SD62-3	4.4~7.1	5.0~8.0	9.3~7.5
SD63-3	4.4~7.1	7.5~12.0	7.6~6.1
SD64-3	4.4~7.1	10.0~16.0	6.6~5.3
SD41-4	1.51~3.63	1.4~3.4	16.4~10.5
SD42-4	1.51~3.63	2.8~6.8	11.5~7.5
SD43-4	1.51~3.63	4.2~10.2	9.6~6.1
SD44-4	1.51~3.63	5.6~13.6	8.2~5.3

减振垫型号	垂直设计荷载 (kN)	静态压缩量 (mm)	固有频率 (HZ)
SD61-4	3.5~5.0	2.5~4.0	13.3~10.6
SD62-4	3.5~5.0	5.0~8.0	9.3~7.5
SD63-4	3.5~5.0	7.5~12.0	7.6~6.1
SD64-4	3.5~5.0	10.0~16.0	6.6~5.3
SD41-6	2.3~5.5	1.4~3.4	16.4~10.5
SD42-6	2.3~5.5	2.8~6.8	11.5~7.5
SD43-6	2.3~5.5	4.2~10.2	9.6~6.1
SD44-6	2.3~5.5	5.6~13.6	8.2~5.3
SD61-6	9.1~14.6	2.5~4.0	13.3~10.6
SD62-6	9.1~14.6	5.0~8.0	9.3~7.5
SD63-6	9.1~14.6	7.5~12.0	7.6~6.1
SD64-6	9.1~14.6	10.0~16.0	6.6~5.3
SD41-8	3.0~7.3	1.4~3.4	16.4~10.5
SD42-8	3.0~7.3	2.8~6.8	11.5~7.5
SD43-8	3.0~7.3	4.2~10.2	9.6~6.1
SD44-8	3.0~7.3	5.6~13.6	8.2~5.3
SD61-8	12.2~19.5	2.5~4.0	13.2~10.6
SD62-8	12.2~19.5	5.0~8.0	9.3~7.5
SD63-8	12.2~19.5	7.5~12.0	7.6~6.1
SD64-8	12.2~19.5	10.0~16.0	6.6~5.3

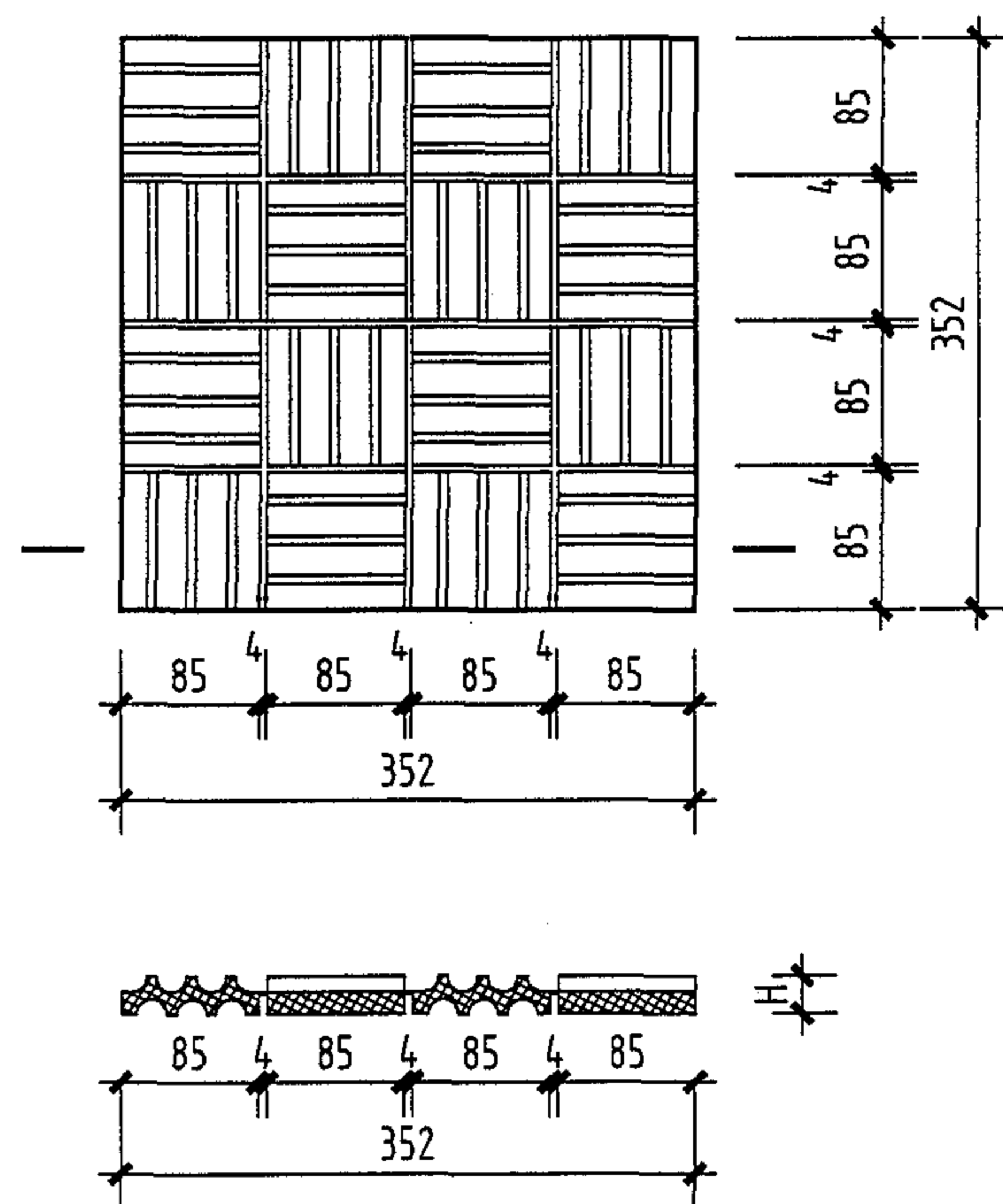

- 注: 1. 本页内容仅供参考。
 2. 每片减振垫为16个组合块, 使用时按要求沿缝(4mm处)裁切。
 3. 各型号减振垫外形尺寸见第31、32页。

SD型橡胶减振垫								图集号	03K202
审核	马友才	校对	张昕	设计	许玲	页	43		

弹性托架技术性能表

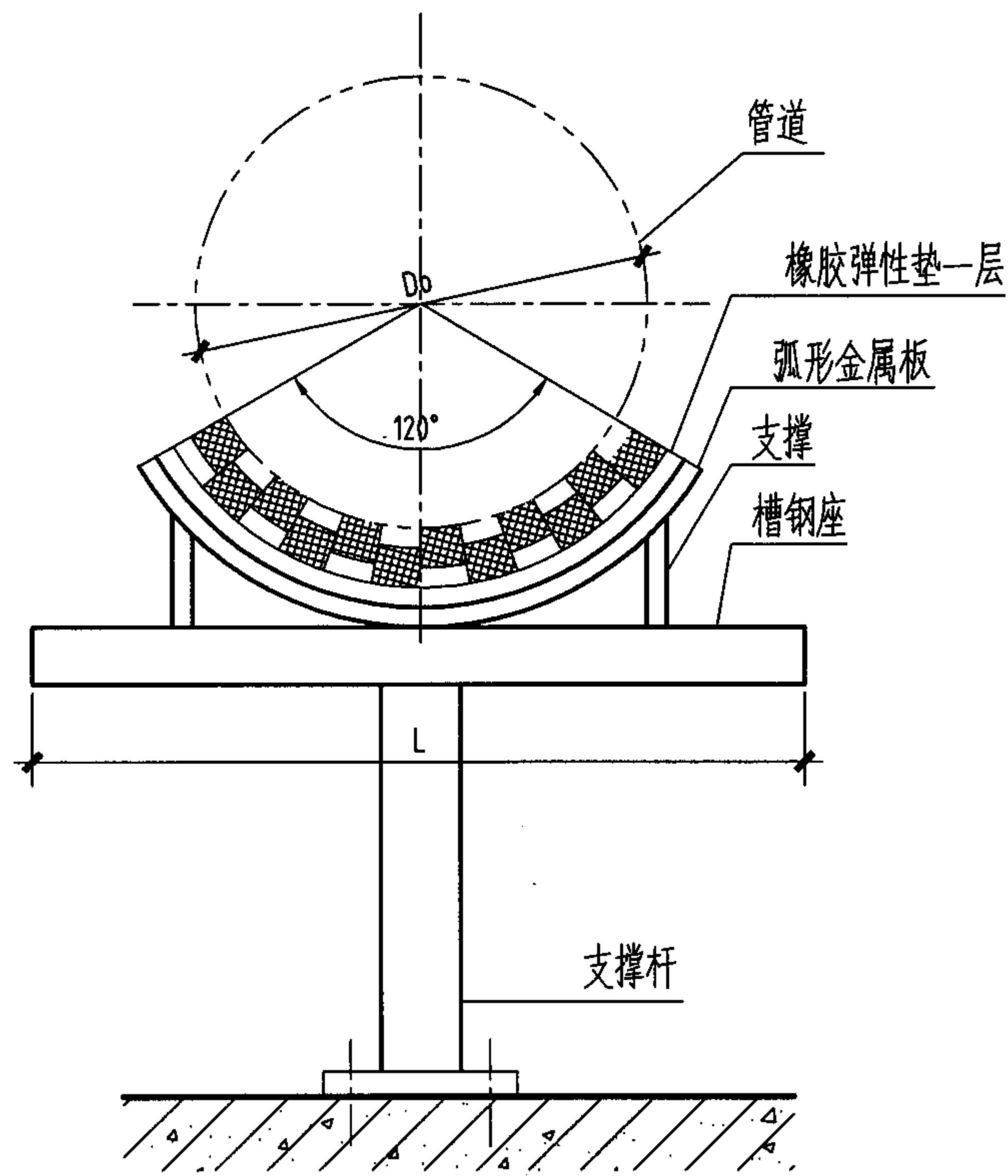

公称通径	荷载范围 (kN)	静态变形 (mm)	固有频率 (Hz)	管道外径D ₀ (mm)	L (mm)
TT-65	0.5~1.3	2~6	8~12	76	120
TT-80	0.5~1.3	2~6	8~12	89	120
TT-100	0.7~1.7	2~6	8~12	108	140
TT-125	0.7~1.7	2~6	8~12	140	160
TT-150	0.7~1.7	2~6	8~12	168	210
TT-200	0.9~2.2	3~8	8~12	219	270
TT-250	0.9~2.2	3~8	8~12	273	345
TT-300	1.1~2.7	3~8	8~12	325	385
TT-350	1.1~2.7	3~8	8~12	355	385
TT-400	1.4~3.5	3~8	8~12	426	420
TT-450	1.4~3.5	3~8	8~12	457	520
TT-500	1.8~4.5	3~8	8~12	508	570
TT-600	1.8~4.5	3~8	8~12	610	690
TT-700	2.7~6.0	3~8	8~12	720	780
TT-800	2.7~6.0	3~8	8~12	820	880
TT-900	3.5~10.0	3~8	8~12	920	980
TT-1000	3.5~10.0	3~8	8~12	1020	1100

TT型弹性托架安装示意图

弹性托架							图集号	03K202	
审核	马友才	<i>[Signature]</i>	校对	张昕	设计	许玲	许玲	页	44

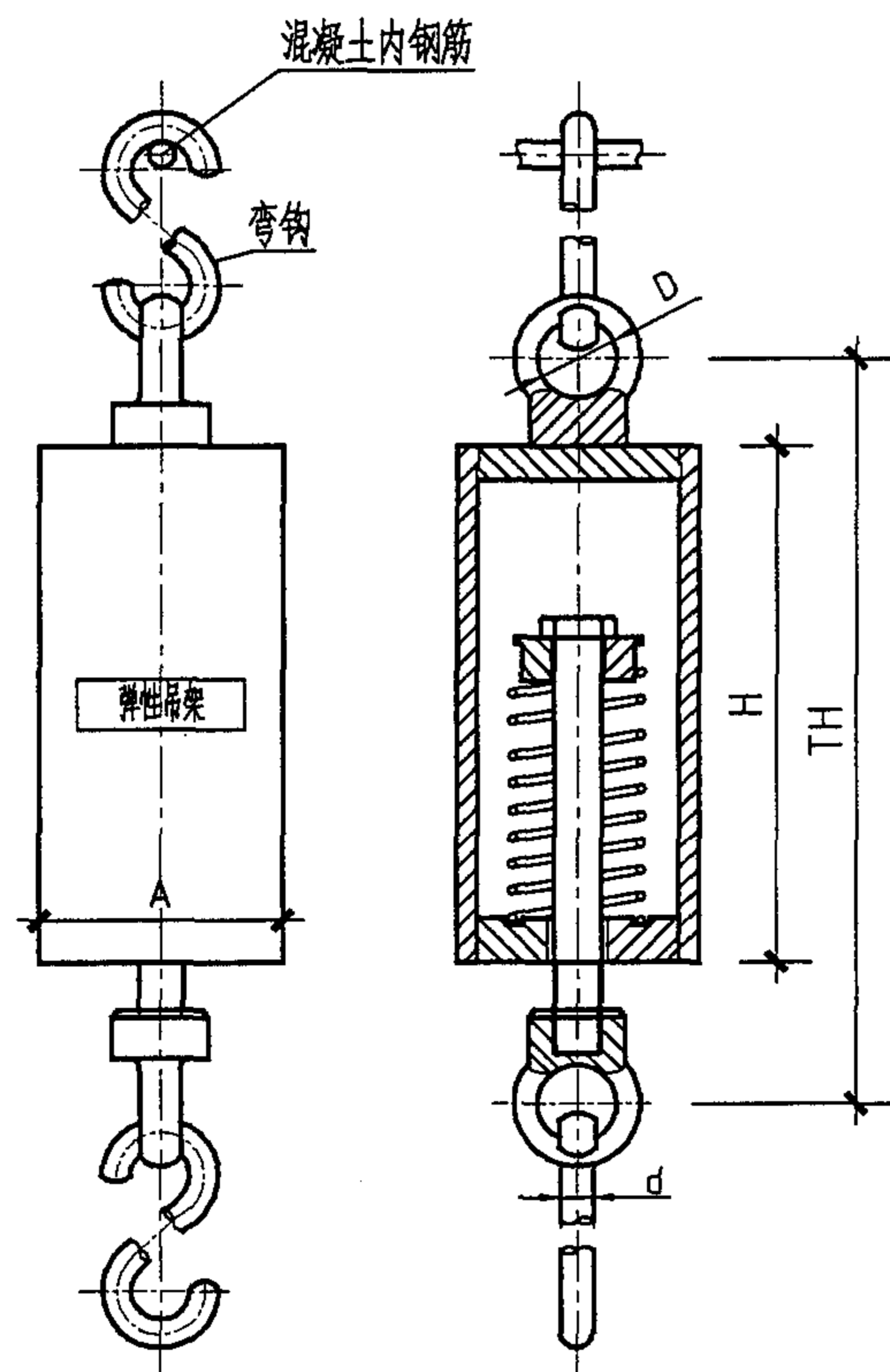

JTD型弹性吊架安装图

弹性吊架安装尺寸表

单位: mm

型号 尺寸	JTD-6	JTD-10	JTD-15	JTD-25	JTD-35	JTD-60	JTD-90	JTD-130	JTD-180	JTD-250
H	105	105	120	120	120	150	150	170	170	200
D	19	19	23	23	23	23	23	28	28	33
A	54	54	60	60	60	76	76	102	102	114
TH	163	166	185	184	181	215	214	242	241	294
d	6	6	8	8	8	10	10	12	12	14

弹性吊架技术性能表

弹簧材料60Si2Mn

型号 性能参数	JTD-6	JTD-10	JTD-15	JTD-25	JTD-35	JTD-60	JTD-90	JTD-130	JTD-180	JTD-250
钢丝直径 (mm)	2.5	2.5	3	3.5	4	5	6	8	8	10
弹簧刚度(N/mm)	3.0	3.0	5.0	9.3	15.8	20.8	28.8	31.6	40.2	48.6
荷载 (N)	预压 P_1	45	75	110	170	260	400	670	990	1400
	最大 P_2	85	125	190	310	450	740	1100	1550	2100
变型 (mm)	预压 λ_1	15	25	22	18.2	16.4	19.2	23.3	31.6	39.1
	最大 λ_2	28.3	41.6	38.0	33.3	28.5	35.6	38.2	49.1	60.9
弹簧上荷载重为 P_1 时, 减振吊架体系垂直方向自振频率 Hz	3.1	2.5	2.6	2.8	3.0	2.7	2.6	2.2	2.2	2.1

弹性吊架

图集号

03K202

审核 马友才 校对 张昕 设计 许玲

页

45

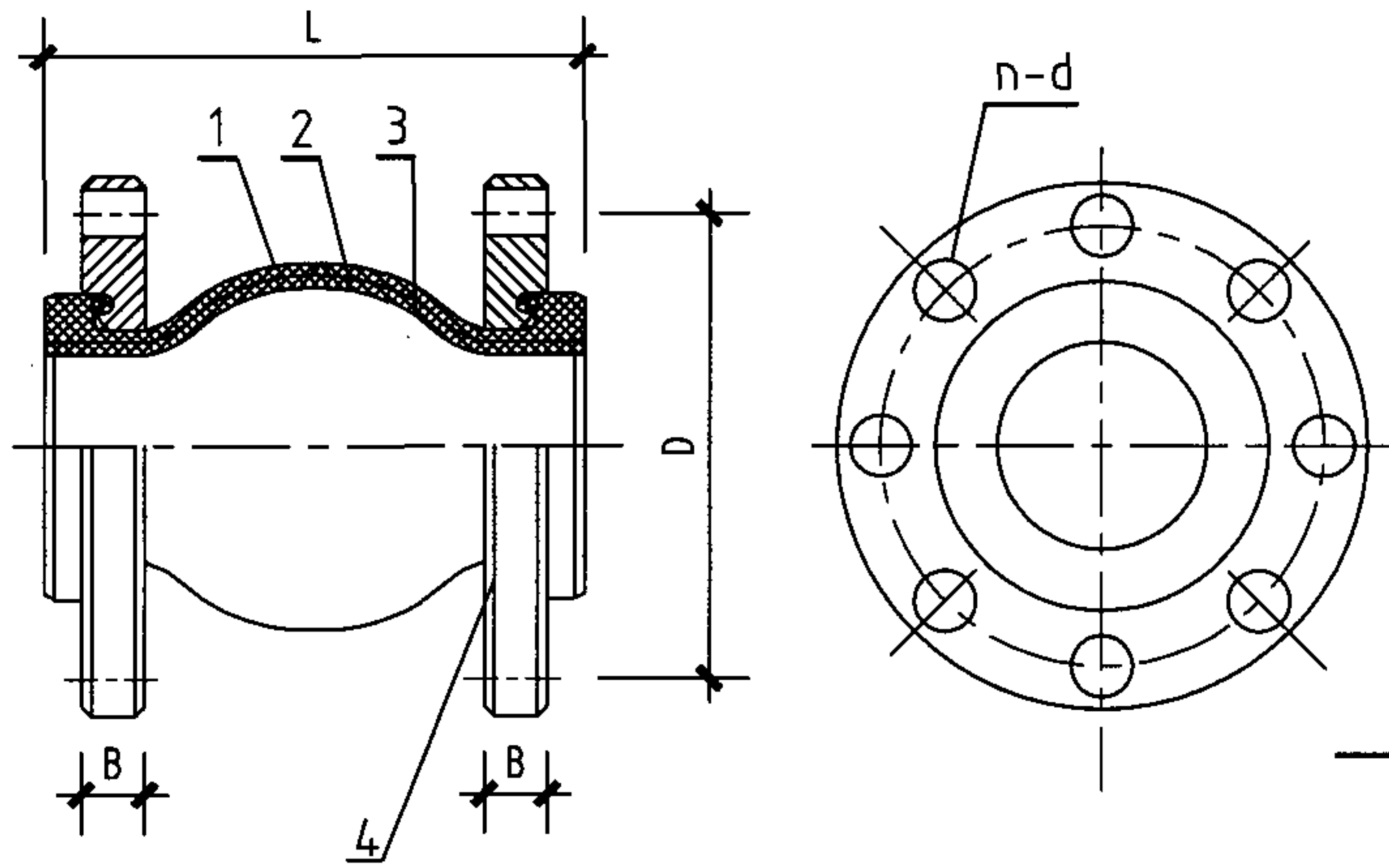

材料表

序号	名称	材料	数量
1	橡胶壳体	极性橡胶	1
2	内衬	尼龙帘布	1
3	骨架	硬钢丝	2
4	特制法兰	低碳钢	2

使用条件

项目	型号	JZH1-I	JZH1-II	JZH1-III	JZH1-IV
工作压力 (MPa)		2.0	1.6	1.2	0.8
爆破压力 (MPa)		6.0	4.8	3.6	2.4
真空度 (kPa)		100	100	86.7	86.7
适用温度		-20°C~115°C			
适用介质		水、空气、热水			

JZH1型橡胶挠性接头技术性能

型号	公称直径DN	L (mm)	D (mm)		B (mm)		n-d		轴向最大位移 (mm)		径向最大位移 (mm)
			1.0MPa	1.6MPa	1.0MPa	1.6MPa	1.0MPa	1.6MPa	延伸	压缩	
JZH1-25	25	95	85		16		4-φ14		6	9	9
JZH1-32	32	95	100		18		4-φ18				
JZH1-40	40	95	110		18	20					
JZH1-50	50	105	125		20						
JZH1-65	65	115	145								
JZH1-80	80	140	160								
JZH1-100	100	158	180		22				12	20	13
JZH1-125	125	170	210								
JZH1-150	150	182	240		24		8-φ22	12-φ22	12	20	14
JZH1-200	200	200	295		24	26	12-φ22	12-φ26	16	25	22
JZH1-250	250	240	350	355	26	29					
JZH1-300	300	250	400	410	28	32					
JZH1-350	350	260	460	470	30	34					
JZH1-400	400	260	515	525	32	38					
JZH1-450	450	260	565	585	35	42					
JZH1-500	500	260	620	650	38	46	20-φ26	20-φ33			

注:

1. 根据工作压力, 爆破压力, 真空度和介质温度选用可曲挠橡胶接头型号。
2. 件4与件1不应紧密联接; 件4表面镀锌或涂塑。
3. 偏转角度 $(\alpha + \beta) \leq 15^\circ$ 。

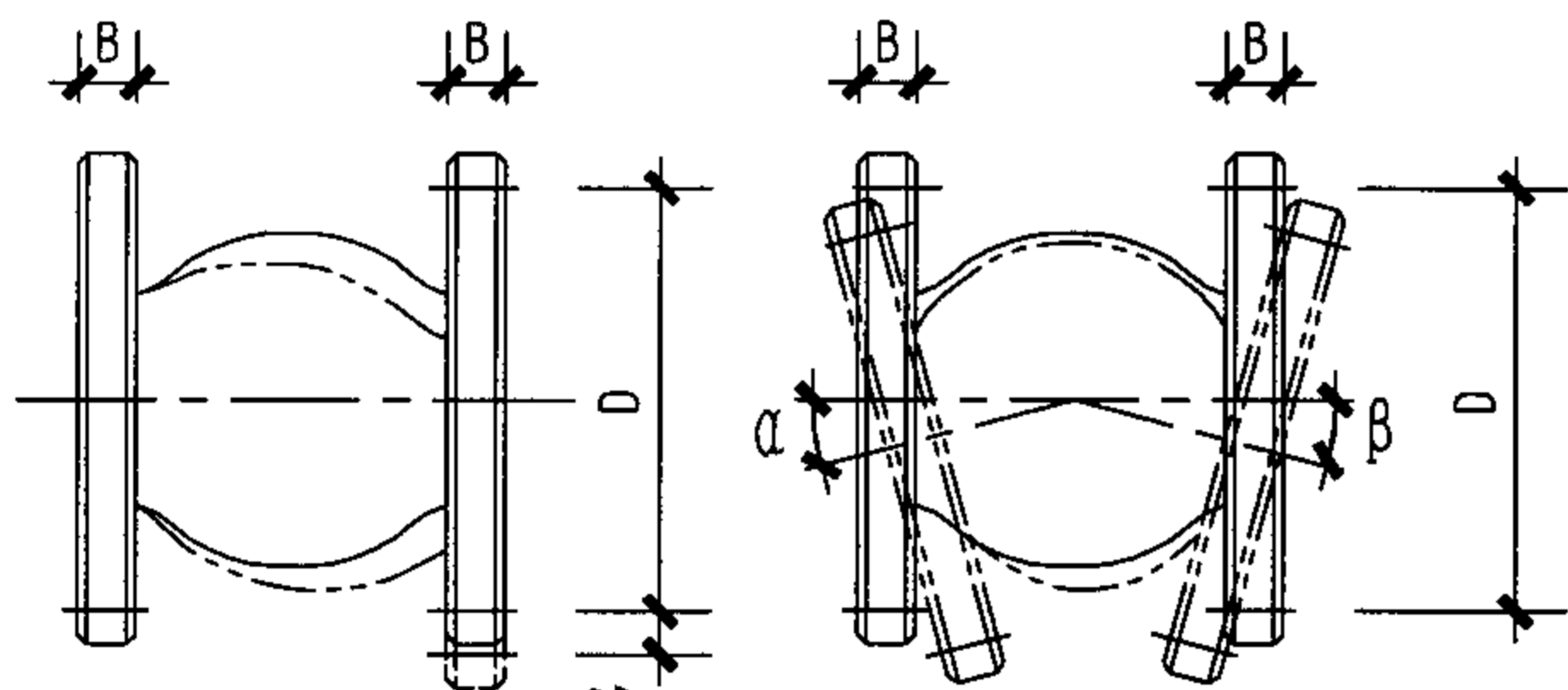

径向位移

径向最大位移

角变位

可曲挠橡胶接头

图集号

03K202

审核 马友才

校对 张昕

设计 许玲

设计 许玲

设计 许玲

设计 许玲

设计 许玲

设计 许玲

设计 许玲

设计 许玲

设计 许玲

设计 许玲

设计 许玲

设计 许玲

设计 许玲

页

46

